

ACC

AMERICAN CHAMBER
OF COMMERCE
UKRAINE

**ОГЛЯД
ЕКОНОМІКИ
УКРАЇНИ**

20



	ВСТУП	4
	Огляд оборонної та аерокосмічної промисловості	76
	Енергоефективність України	80
	Огляд ринку страхування життя	84
	Фінансові технології	88
	Ключові зміни й тенденції для українського бізнесу в 2019 році	90
	M&A транзакції, банківське та МФО фінансування	92
	Розвиток мобільного зв'язку в 2019 році	96
	Портова галузь України	102
	Виробництво енергії з відновлюваних джерел в Україні	106
	Огляд ринку нерухомості	110
	Огляд ринку нерухомості	114
	Сквіз-аут в Україні	120
	Мобільні оператори — лідери інвестицій в економіку України	124
	СПИСОК КОМПАНІЙ — ЧЛЕНІВ ПАЛАТИ ТА ІНШІ КОНТАКТИ	130



Leverage our network of 44 AmChams
to develop your business in Europe



Albania

Enida Bezhani
Executive Director



Armenia

Vanane Ararktsyan
Executive Director



Croatia

Andrea Doko Jelusic
Executive Director



Cyprus

Lia Riris
Executive Secretary



Denmark

Stephen Brugger
Executive Director



Estonia

Daria Sivovol
Executive Director



Germany

Eveline Y. Metzen
General Manager



Gibraltar

James Lasry
President



Greece

Elias J. Spirtounias
Executive Director



Hungary

Irisz Lippai-Nagy
CEO



Latvia

Liga Smildzina-
Bertulsone
Executive Director



Lithuania

Zivile Sabaliauskaite
Executive Director



Luxembourg

Paul-Michael
Schonenberg
Chairman and CEO



Macedonia

Dijana Despodov
Executive Director



Poland

Dorothy Dabrowski
Executive Director



Romania

Anca Harasim
Executive Director



Russia

Alexis Rodzianko
President



Serbia

Vera Nikolic Dimic
Executive Director



Switzerland

Martin Naville
CEO



The Netherlands

Patrick Mikkelsen
Executive Director



Turkey (ABFT)

Aslı Özelli
Executive Director



Turkey (TABA)

Selin Sevk
Executive Director





Austria

Daniela Homan
Executive Director



Azerbaijan

Natavan Mammadova
Executive Director



Belgium

Marcel Claes
CEO



Bulgaria

Petar Ivanov
Executive Director



European Union

Susan Danger
CEO



Finland

Alexandra
Pasternak-Jackson
CEO



France

J r mie Gallon
Managing Director



Georgia

George Welton
Executive Director



Ireland

Mark Redmond
Chief Executive



Israel

Oded Rose
CEO



Italy

Simone Crolla
Managing Director



Kosovo

Arian Zeka
Executive Director



Malta

Tanya Sciberras
Camilleri
President



Moldova

Mila Malairau
Executive Director



Montenegro

Marko Mirocevic
Executive Director



Norway

Jason Turflinger
Managing Director



Slovak Republic

Ronald Blasko
Executive Director



Slovenia

Ajsa Vodnik
CEO



Spain

Aida Casamitjana
Executive Director



Sweden

Peter R. Dahlen
Managing Director



Ukraine

Andy Hunder
President



United Kingdom

Emanuel Adam
Executive Director



Read more about the 44 AmChams at
www.AmChamsinEurope.com



ВОЛОДИМИР ЗЕЛЕНСЬКИЙ

Президент України

ШАНОВНІ ДРУЗИ,

Вітаю членів Американської торговельної палати в Україні та читачів інформаційно-аналітичного видання «Огляд економіки України 2020» з виходом чергової публікації про огляд економічної ситуації в Україні.

Багато років поспіль видання слугує додатковим інформаційним джерелом для інвесторів, які працюють в Україні, а також тих, хто прагне реалізувати в Україні інвестиційні проекти.

Хочу запевнити, що наша країна має великі переваги для інвестицій: це і талановита молодь, і перспективні стартапи, й активне підприємництво. А головний наш скарб — це працьовиті, освічені та розумні люди.

Наша команда робить усе, щоб держава була помічником у реалізації бізнесом своїх ідей, а не навпаки — заважала розвиватися через застарілі методи управління.

У цьому контексті одним із найважливіших пріоритетів є боротьба з корупцією.

За останній час прийнято багато важливих законів, спрямованих на покращення бізнес-середовища в нашій країні, удосконалення інвестиційного клімату та підвищення конкурентоспроможності національної економіки.

При цьому ми вислуховуємо думки міжнародних експертів, вивчаємо відгуки вітчизняних та іноземних інвесторів, вбудовуємо чіткі та прозорі правила гри відповідно до кращих світових практик.

Упевнений, що співробітництво між владою та Американською торговельною палатою в Україні сприятиме ефективному втіленню наших спільних планів щодо проведення подальших євроінтеграційних реформ та розвитку національної економіки.

Щиро бажаю усім подальших здобутків та успішної реалізації перспективних проектів на території України.



ДМИТРО РАЗУМКОВ

Голова Верховної Ради України

ШАНОВНІ ДРУЗИ,

2019 став роком повного перезавантаження української влади. 80 % народних депутатів у Парламенті — це нові обличчя. До управління державою стали молоді, амбітні та прогресивні люди, для яких розвиток економіки — це не пустий звук чи нездійсненна передвиборча обіцянка. Сьогодні ми нарешті можемо сподіватися на реальні зміни економіки України у кращий бік. І важливим елементом цього процесу стане покращення інвестиційного клімату в країні.

Верховна Рада України працює над законопроектами, спрямованими на захист інтересів інвесторів та загальне зміцнення економіки держави. Важливим елементом для захисту інвестиції є успішне здійснення реформ щодо подолання корупції, рейдерства та забезпечення прозорих і чесних правил для всіх гравців ринку. Адже, розпочинаючи свій бізнес в Україні, інвестор має бути впевнений, що його капіталу нічого не загрожує. Лише за таких умов ми зможемо вибудувати відносини довіри з наявними та потенційними партнерами держави.

Сьогодні ми уже маємо результати, про які можна говорити. Верховна Рада IX скликання ухвалила багато законів, які стосуються саме бізнесу і сприяють наближенню України до світових стандартів. Держава готова до діалогу з інвесторами та напрацювання спільних позицій щодо подальшого розвитку бізнесу в Україні, який дозволить створювати нові робочі місця і змінювати економіку.

Потенціал нашої держави не розкритий на повну потужність, але нова команда, команда змін, у якій всі вертикалі влади працюють на спільну мету, готова запустити двигун економічного зростання. Адже коли розвиватиметься держава, розвиватимемося і ми.

Створимо Україну майбутнього разом!



АНДРІЙ ГУНДЕР

Президент Американської торговельної палати в Україні

ШАНОВНІ ЧЛЕНИ ПАЛАТИ ТА ДРУЗИ,

Ми живемо в справді безпрецедентні, надзвичайні та історичні часи. Ніде більше, окрім України, не відбувається такий масштабний капітальний ремонт, який має величезний вплив на народ, ділову спільноту та відносини між США та Україною.

Уряд України оголосив про план залучення 50 мільярдів доларів прямих іноземних інвестицій та досягнення 40 % економічного зростання до 2024 року. План амбітний, але можливий.

Компанії-члени Палати висловлюють стриманий оптимізм. Згідно з нашим опитуванням щодо бізнес-клімату, 82 % компаній планують розширити свій бізнес в Україні, 88 % прогнозують збільшення своїх доходів, а 64 % відзначили покращення інвестиційного клімату. Нові інвестори зараз також розглядають Україну як інвестиційний напрям. Ключові галузі, що демонструють зростання — це сільське господарство, ІТ, енергетика та відновлювані джерела енергії. Україна — це країна з ризиками, але великим потенціалом.

Американська торговельна палата чітко розуміє чого прагнуть інвестори та компанії, що працюють в Україні. Найголовніше — це верховенство права, макроекономічна стабільність, справедлива та передбачувана податкова політика та захист прав інвесторів. І ми продовжимо відстоювати ці та інші важливі стратегічні пріоритети задля створення сприятливих умов для ведення бізнесу.

Наша місія та фокус залишаються непохитними — підтримувати наші компанії-члени, стоячи на захисті бізнесу, та допомагати Уряду ще стрімкіше впроваджувати необхідні реформи.

У 2020 році ми продовжимо працювати для наших компаній-членів, як і робили це в Україні починаючи з 1992 року.



ОЛЕНА КОШАРНА

Голова Ради Директорів
Палати 2020
Співзасновник та Головний
виконавчий директор,
Horizon Capital

ШАНОВНІ ЧЛЕНИ ПАЛАТИ ТА ПАРТНЕРИ,

Мені було надзвичайно приємно приносити користь суспільству на службі у Раді Американської Торгівельної палати протягом п'ятого року, і для мене дійсно честь бути обраною головою ради директорів не лише у цьому році, але і на наступний рік. Я рада вітати вас на сторінках нового випуску щорічного видання палати «Україна — профіль держави 2020», що містить 12 галузевих звітів з економіки України з глибоким аналізом та статистикою, наданими членами Американської Палати.

2020 — це рік відліку нової декади, котра, за нашими сподіваннями, має принести розквіт та економічне зростання Україні в цілому і членам нашої Палати. Протягом 27 років Американська Палата в Україні є непохитним партнером і захисником наших членів, і цей рік є знаковим в історії України, враховуючи повне політичне перезавантаження. 2019 рік дійсно став роком значних змін, у котрому відбулось обрання нового президента і парламенту, призначення нового прем'єр-міністра та уряду і визначення амбітних поточних завдань законодавчої сфери. Наприкінці цього року і цієї декади наші члени з дещо застережливим оптимізмом очікують, що керівництво України скористається цією унікальною можливістю дійсно змінити стан країни на краще, надійним підґрунтям чого мають стати збільшення інвестицій, створення робочих місць, значне економічне зростання та покращення добробуту. Україна не може прогати цю історичну можливість. Разом з нашими партнерами на міжнародній та національній арені ми докладемо всіх зусиль для того, щоб Україна могла запропонувати справедливе, прозоре і привабливе бізнес-середовище. Вона має бути країною, де існуючі інвестори мають намір і надалі залишатись і продовжувати розвивати свій бізнес, країною, до котрої спрямовують свої погляди і де розпочинають діяльність нові інвестори.

Протягом 2019 року досягнуто багатьох успіхів на фронті економічних реформ водночас із численними політичними успіхами, хоча ще лишаються невирішені проблеми... ці виклики визначають орієнтири нашого подальшого шляху в 2020 р. Американська Палата й надалі лишається цілковито відданою просуванню наших членів до вирішення численних поточних завдань, зокрема: захист принципів верховенства закону, захист прав власності інвесторів, підтримка недоторканності контрактів з державою, гарантії незалежності Національного банку України, прискорення структурних реформ і багато інших питань.

Від імені Ради директорів 2020 року я хочу висловити нашу подяку за підтримку та участь кожного з вас, кожної з наших компаній-учасників. Ваші зусилля та вклад є основою досягнень Американської Торгівельної Палати та засадами нашого спільного успіху. Також хочу висловити подяку президенту Американської палати пану Енді Гундеру і його талановитій та професійній команді, що невпинно працює для добробуту всіх наших учасників. Ми щиро цінуємо їхні зусилля і з нетерпінням очікуємо продуктивного і плідного 2020 року!



КРИСТІНА КВІН

Тимчасова повірена у справах
США в Україні

ШАНОВНІ ЧЛЕНИ ПАЛАТИ,

Дозвольте мені привітати Американську торговельну палату з ще одним успішним роком як лідера ділової спільноти. Ми дуже цінуємо нашу співпрацю у просуванні спільної мети досягнення процвітання українського народу та взаємовигідних можливостей для американських інвесторів.

Це гостроцікавий, динамічний час в Україні. Скрізь, куди я подорожую, від Львова до Дніпра, я зустрічаю молодих підприємців, які працюють над тим, щоб перетворити своє бачення на реальність, студентів, які розвивають комп'ютерні навички, громадських активістів і журналістів, які публічно закликають до реформ задля побудови сильнішої, заможної України.

Сполучені Штати вітають нещодавні реформаторські зусилля з розкриття потенціалу України шляхом зміцнення верховенства права, залучення нових інвестицій і сприяння економічному розвитку. Ми віримо, що такі зусилля допоможуть просунути євроатлантичні прагнення України, покращуючи ділове середовище та розвиваючи конкурентну ринкову економіку, міцно вкорінену в Європі та на Заході.

Звичайно, ще багато чого треба зробити. Сталий прогрес вимагає постійних зусиль усіх, хто бажає успіху Україні: громадянського суспільства, звичайних громадян, українського уряду, представників бізнес-спільноти і міжнародних партнерів.

Ділове співтовариство відіграє особливо важливу роль, і Американська торговельна палата у передових лавах. Підтримуючи компанії в Україні, ви формуєте очікування, що бізнес вестиметься прозоро й справедливо. Ви пропонуєте найкращі міжнародні практики і досвід. Я закликаю вас, члени бізнес-спільноти, продовжувати добру роботу, що зміцнює економічні та комерційні зв'язки України зі США та іншими західними партнерами. Посольство США підтримує ваші зусилля. Просування американських бізнес-інтересів в Україні є одним із наших головних пріоритетів, і ми сподіваємось продовжити цю важливу роботу з вами для створення середовища, де можливості для американських фірм будуть розвиватися та зростати.



ВОЛОДИМИР ЄЛЬЧЕНКО

Посол України в США

ДОРОГІ ДРУЗІ,

Я радий вітати вас на сторінках нового високопрофесійного видання для інвесторів «Огляд економіки України 2020», підготовленого Американською торговельною палатою в Україні.

Минулий рік став часом надзвичайних змін для України, які відкрили нові перспективи для сталого економічного зростання на благо народу України.

Одними з ключових пріоритетів для мене, як новопризначеного Посла України в США, є подальший розвиток економічної співпраці між нашими країнами, а також залучення американських інвестицій в українську економіку. Маю підкреслити, що Президент України Володимир Зеленський визначив ці завдання одними з основних для моєї роботи на новій посаді.

Хочу запевнити, що особливу увагу я приділятиму саме розвитку більш тісних економічних зв'язків між Україною та Сполученими Штатами, розраховую у цьому на вашу підтримку. Наше Посольство у Вашингтоні завжди відкрите для того, щоб почути ваші ідеї, пропозиції чи проблеми. Ми зробимо все можливе, щоб підтримати як українських експортерів, так і американських інвесторів.

Хотів би наголосити для американських інвесторів, що Україна, реформуючи всі сфери своєї економіки, відкриває нові надзвичайні можливості для ведення бізнесу. Енергетика, у тому числі відновлювальна, розвідка та видобуток нафти і газу, інфраструктура, дороги та порти, сільське господарство та промислове виробництво, високотехнологічні галузі є лише окремими прикладами нових багатобічючих ринків в Україні. Створюючи нову країну, ми справді потребуємо Вашої допомоги, Вашого бачення, досвіду та ділового підходу, що у відповідь принесе чудові результати від виходу на новий зростаючий ринок у Європі.

Запрошую вас завітати в Україну, зустріти наших надзвичайних людей та приєднатися до втілення в життя неймовірного потенціалу співпраці з нашою країною. Закликаю вас у повній мірі використовувати можливості нашої дипустанови у Сполучених Штатах і обіцяю, що ви будете почуті. Посольство України в США використовуватиме всі свої інструменти для підтримки вашої діяльності в Україні.

Переконаний, що нашими спільними зусиллями ми збільшимо торгівлю та поглибимо економічну співпрацю між нашими країнами.

З нетерпінням чекаю на нашу спільну роботу протягом наступних років та щиро сподіваюся бачити ваші успіхи в Україні!



МАТТІ МААСІКАС

Посол,
Голова Представництва
Європейського Союзу в Україні

ШАНОВНІ ЧЛЕНИ ПАЛАТИ,

Я маю великі надії щодо України у наступному році. На момент мого приїзду у вересні 2019 року, на думку експертів, макроекономічна картина в Україні виглядала добре, як ніколи, а нова влада започаткувала курс глибоких структурних реформ. Зміни відбуваються з разючою швидкістю, тоді як всі ми є свідками щирого зацікавлення у здійсненні перетворень, спрямованих на зміцнення верховенства права, розвиток конкуренції, посилення соціальної інтеграції та захист прав громадян. Багато таких реформ носять технічний характер і є зобов'язаннями за Угодою про асоціацію між Україною та ЄС. Тому ми вітаємо оновлення Плану заходів з її впровадження. Ми також вітаємо амбітне прагнення Уряду України поглибити галузеву співпрацю з Європейським Союзом, зокрема у таких царинах як енергетика чи цифрові технології, оскільки вони добре співвідносяться з пріоритетами нової Європейської Комісії. Зрештою ці перетворення сприятимуть позитивним змінам у бізнес-кліматі й допоможуть залучати такі необхідні прямі інвестиції.

Однак ці глибинні трансформації потребують часу. Задля отримання хороших результатів життєво важливо тримати темп і не втрачати якість. Європейський Союз готовий підтримувати Україну в такому марафоні реформ і мобілізувати для цього як знання, послугуючись проектами технічної допомоги у ключових сферах, так і ресурси, шляхом надання позик макрофінансової допомоги.

Щорічний випуск «Огляду економіки України» дає мені прекрасну нагоду закликати Американську торгово-промислову палату, її членів і читачів публікації підтримувати хід перетворень заради стабільного, процвітаючого і демократичного майбутнього усіх громадян України.

Я сподіваюся на подальший розвиток наших конструктивних відносин перед лицем як нових викликів, так і нових можливостей.

Прямуємо разом!



ОЛЕКСІЙ ГОНЧАРУК

Прем'єр-міністр України

ШАНОВНІ ЧЛЕНИ ПАЛАТИ, ДОРОГІ ДРУЗИ,

2020 рік в Україні має стати саме тим «переломним моментом», який описує в своїй однойменній книзі Малколм Гладуелл. Що його спричинить, запитаете ви? Чи стане цей переломний момент початком якісно нового майбутнього України? Моя відповідь — «так». Причиною мого оптимізму є кардинальні зміни української влади, які відбулись в 2019 році внаслідок прозорих демократичних виборів. Майже однастайні результати виборів дали кредит довіри Президенту Володимирі Зеленському, новому складу Верховної Ради і новому Уряду.

За перші місяці роботи ми чітко визначили вектор змін — ми будемо майбутнє країни, в якому держава і Уряд не будуть загрозою бізнесу. Натомість ми станемо непомітним, але ефективним сервісом та вашим надійним партнером. Програма нашого Уряду фокусується на забезпеченні нової якості життя для всіх українців. Однією з головних умов цього є зростання економіки, неможливе без розвитку та масштабування вашого бізнесу, без приходу нових інвестицій і нових технологій. І головне — без зростання довіри до України та її державних інституцій.

Я вірю, що поєднання низки чинників — ефективної антикорупційної політики, максимальної дерегуляції, формування якісної податкової системи, прозорої та ефективної роботи митниці, масштабної приватизації, забезпечення рівних конкурентних умов і, нарешті, вашої підтримки та реінвестицій — зародить стрімке зростання економіки. Безумовно, ви навчились досягати результату і за ворожих або гальмуючих умов. Але нова реальність, що базується на новій стратегії Уряду, стане чинником масштабування вашого успіху. Зараз час довіритися нам і зробити серйозну ставку на Україну. Цей вибір стане неначе виграшем від ставки, зробленої на перемогу улюбленої команди. Команди, яка довго була внизу турнірної таблиці, але з приходом нового тренера і гравців, почала вириватися в фаворити. Чим більше ви поставите зараз, тим більше виграєте згодом. Адже наша країна знаходиться на етапі з такими перспективами росту, що доводять прогнози Світового Банку, з якими буде важко позмагатися будь-якій іншій команді, тобто країні світу.

Україна і нова влада отримали величезний кредит довіри від кожного з вас. Як показали результати опитування АСС щодо бізнес-клімату в Україні, 82 % з вас планують розширювати свій бізнес в Україні у найближчі 5 років. Для мене особисто і для нашої команди важливо підтримувати та дедалі збільшувати цей рівень довіри. Саме тому з перших днів формування Уряду ми будемо з вами відкритий діалог. Ми хочемо врахувати позицію кожного з вас.

Розуміючи ваші потреби і больові точки, ми почали зі скасування всіх архаїчних норм та створення комфортних умов роботи. Тому ми вже ліквідували Департамент захисту економіки Національної поліції, який, навпаки, асоціювався здебільшого з тиском. Натомість ми створюємо незалежне Бюро фінансових розслідувань, яке вестиме прозорі розслідування економічних злочинів. Для протидії тиску держави на бізнес ми також запустили Комісію з питань захисту бізнесу.

Президент і всі гілки нової влади зосередилися на забезпеченні реального верховенства права та розпочали справжню, а не декларативну боротьбу з корупцією. У вересні розпочав роботу Вищий антикорупційний суд. Тоді ж розпочалась перебудова органів прокуратури: переатестація, зменшення кількості та оновлення складу співробітників. Ми перезапустили НАЗК — національний антикорупційний орган, який виконує важливу превентивну функцію у боротьбі з системною корупцією.

Наш Уряд взявся за забезпечення рівних правил роботи для всіх — від маленького місцевого підприємця до великої міжнародної корпорації. Це зустрічає супротив зі сторони тих, хто роками ухилявся від податків чи зловживав монополічним становищем. Ми не робимо виключень для окремих бізнесових кіл. Натомість, ми відкриваємо для інвестицій раніше монополізовані енергетичну та інфраструктурну сфери — одні з найважливіших для економіки країни. Вже сьогодні ми пропонуємо перспективні об'єкти для концесії та приватизації. А ще ми налаштовані зробити те, що здавалось абсолютно неможливим — за підтримки Президента та Парламенту ми працюємо над запуском вільного обігу сільськогосподарських земель. Кожен бізнес — малий чи великий, місцевий чи міжнародний — однаково важливий для нас. Ми пропонуємо програми кредитування та безповоротної фінансової допомоги для стартапів та, водночас, забезпечуємо умови та, зокрема, макроекономічну та фінансову стабільність — речі, просто необхідні для реінвестицій великого бізнесу.

Наша мета — забезпечити відсутність у вас, як бізнесу, будь-яких ризиків, крім одного — ризику не стати першим. І ви — наш найбільший партнер на шляху до її досягнення.



ДМИТРО КУЛЕБА

Віце-прем'єр-міністр з питань європейської та євроатлантичної інтеграції України

ШАНОВНІ ДРУЗІ,

Багато років доводилося чути про великий потенціал України. Справді, Україна має багаті ресурси, кваліфіковану робочу силу, стратегічне географічне розташування. Здавалося б, інвестиційний бум має відбуватися сам собою. Однак нестача реформ, корупція, монополізація цілих секторів традиційно тримали іноземних інвесторів подалі.

Влада розуміє цю фундаментальну проблему. Уряд і парламент з перших днів взяли за рішення вирішувати перешкоди для бізнесу, підвищувати прозорість регуляторних органів, здійснювати дерегуляцію, розбудовувати антикорупційну інфраструктуру. Ми відкриваємо ринок землі. Це рішення історичної ваги парламент і уряд ухвалюють навіть попри вкрай несприятливу громадську думку. Високо на порядку денному залишається створення незалежної і справедливої системи правосуддя.

ЄС як спільний ринок і Китай як окрема держава стали найбільшими торговельними партнерами України. Кількість українських підприємств, що експортують до ЄС, постійно зростає. Це знак якості української продукції. Поряд з аграрним сектором, який завойовує нові ринки, Україна нарощує свою промислову потужність. Уряд працює над укладенням з ЄС Угоди про оцінку відповідності та прийнятність промислової продукції — АСАА, яка значно зменшить нетарифні бар'єри для промислового експорту. Це нові інвестиції у національну промисловість, локалізація іноземного виробництва в Україні, нові робочі місця для висококваліфікованих працівників.

Україна оновлює екологічну політику, прагне стати надійним партнером ЄС у реалізації «Європейської зеленої угоди» для подолання глобальної кризи клімату. Завдяки інфраструктурним та енергетичним можливостям, Україна може стати основним постачальником і транспортером відновлюваних джерел енергії для країн-членів ЄС.

Ми працюємо на велику мрію: аби Україна була країною не великого потенціалу, а великих реалізованих можливостей. Запрошуюю іноземних інвесторів стати співавторами нашої «історії успіху»!

**ДМИТРО ДУБІЛЕТ**

Міністр Кабінету Міністрів

ШАНОВНІ ЧЛЕНИ ПАЛАТИ,

Цього року я несподівано для себе пішов з бізнесу та приєднався до Кабміну на посаді Міністра.

Одне з моїх основних завдань на цій посаді — зробити державний апарат України більш ефективним. З одного боку, ми маємо менше витратити на державу, з іншого боку, державні посадовці мають надавати українцям кращий сервіс та й в цілому краще виконувати свої функції.

Також, ведемо відкритий діалог з бізнесом та разом змінюємо на краще досвід взаємодії з державою.

Проводимо тотальне оцифрування процесів та інформації. Все, що можна перевести з паперової форми у цифрову, буде переведено.

Боротьба з корупцією, повернення довіри до контролюючих органів, старт нових проектів та максимальна ефективність — першочергові цілі нашого Уряду.



ТИМОФІЙ МИЛОВАНОВ

Міністр розвитку економіки,
торгівлі та сільського
господарства

ШАНОВНІ ДРУЗИ,

Щиро дякую вам за системну підтримку та співпрацю в напрямку покращення інвестиційного клімату України!

Члени Американської торговельної палати в Україні — це найбільші інвестори та міжнародні компанії, які роблять значний внесок в економічний розвиток країни та успішно працюють на українському ринку.

Основною метою Програми дій Уряду є повернення довіри суспільства до держави та влади, побудова конкурентоспроможної та інвестиційно привабливої України з прозорими умовами ведення бізнесу, високими соціальними стандартами та сервісно-орієнтованою державною службою.

Ми ставимо амбітні цілі! Та очікуємо, що реалізація всіх заходів нашої Програми зумовить зростання ВВП на 40 %. Також ми створимо 1 мільйон робочих місць і залучимо в економіку країни 50 млрд доларів США.

Важливі кроки вже зроблено!

Закон України «Про концесію», який набрав чинності 20 жовтня 2019 року, забезпечує імплементацію кращих міжнародних практик та створює прозорі, зрозумілі та уніфіковані умови залучення бізнесу для реалізації масштабних інвестиційних проектів.

Особливо приємно відзначити, що бізнес-спільнота Американської торговельної палати в Україні підтримувала нашу роботу над реформуванням концесійного законодавства.

Ми також плануємо підвищити ефективність та справедливість у сфері публічних закупівель через нову редакцію Закону України «Про публічні закупівлі». Саме завдяки скасуванню переліку заборонених до приватизації об'єктів, відкривається можливість передати сотні об'єктів державного сектору економіки ефективним власникам.

Водночас попереду ще багато завдань з реформування судової та правоохоронної системи, покращення бізнес-клімату, енергетичної безпеки, масштабного інфраструктурного будівництва та розвитку промисловості.

При цьому Уряд України вбачає системний підхід до впровадження реформ в аспекті сталого економічного зростання нашої держави та на цьому шляху наша тісна співпраця задля майбутнього України набуває важливості та актуальності!



ВЛАДИСЛАВ КРИКЛІЙ

Міністр інфраструктури

ШАНОВНІ ДРУЗИ,

Ми починаємо будувати нову країну, нову інфраструктуру, нову якість життя для кожного. Президент і Уряд ставлять масштабні цілі і завдання у сфері інфраструктури, щоб забезпечити українців сучасним, комфортним, швидким і зручними транспортом. Незмінним пріоритетом Міністерства інфраструктури залишається залучення світових інвесторів до транспортної галузі України, розвиток державно-приватного партнерства та створення найкращих умов для бізнесу.

Ми нарешті дали старт першим концесійним проектам в Україні у морських портах Ольвія та Херсон. На черзі — концесія залізничних вокзалів, аеропортів та доріг. Українська інфраструктура відкрита для інвестицій та інновацій, активно реформується та інтегрується у світовий і європейський інфраструктурний простір.

Ми маємо амбітну мету у найкоротші терміни прийняти всі євроінтеграційні транспортні законопроекти, які зможуть дати повноцінний старт реформі всієї транспортної галузі. Влада в Україні є єдиною у прагненні реформ. Президент, Уряд і Парламент працюють разом і ми закликаємо світових інвесторів приєднатись до нашої команди та разом змінювати Україну на краще.

Міністерство інфраструктури України високо цінує співпрацю з Американською торговельною палатою та завжди відкрито до чесного діалогу і співробітництва.

Щиро дякую Американській торговельній палаті в Україні за результативну співпрацю і бажаю Палаті та її компаніям-членам нових досягнень і успіхів!

**ОКСАНА МАРКАРОВА**

Міністр фінансів

ДРУЗІ І КОЛЕГИ,

2019 рік був дуже непростим і надзвичайно насиченим, «роком двох виборів». Приємно усвідомлювати, що ми пройшли його гідно і впевнено.

Завдяки спільним зусиллям Президента, Кабінету Міністрів та Верховної Ради, нам вдалося започаткувати низку системних змін і продовжити раніше розпочаті реформи у системі управління державними фінансами, податковій та митній політиці, управлінні ліквідністю.

Минулого року ми безпрецедентно рано ухвалили Закон «Про Державний бюджет», в якому враховані пріоритети державної політики: безпека і оборона, розвиток інфраструктури, продовження реформ освіти та охорони здоров'я. Парламент підтримав низку законопроектів, які мають адаптувати наше митне законодавство до вимог ЄС і перетворити податкову службу на сервіс для «білого» бізнесу та сумлінних платників податків.

Ми маємо твердий намір цього року продовжити втілення тих ідей, які наблизатимуть нас до цілей, записаних у «Програмі діяльності Кабінету Міністрів України».

І ми дуже вдячні вам, нашим міжнародним партнерам, за активну підтримку та безпосередню участь у реалізації різноманітних проектів, що мають пришвидшити розвиток економіки та темпи зростання ВВП, а це, в свою чергу, створює передумови для підвищення соціальних стандартів для кожного українця. Це мета, гідна наших зусиль!



ДЕНИС МАЛЮСЬКА

Міністр юстиції

ШАНОВНІ ЧЛЕНИ ПАЛАТИ,

Забезпечити верховенство права для того, аби бізнес почувався захищеним, — чи не найголовніша ціль, яка стоїть сьогодні перед Міністерством юстиції. Це виклик, який я та моя команда збираємось подолати. Ми вже почали закладати міцний фундамент для покращення інвестиційної привабливості України. Зокрема, вже вступило в дію нове законодавство, яким передбачений комплексний механізм захисту права власності, ліквідовано нормативні прогалини й технічні недоліки в роботі реєстрів, перезавантажено роботу Антирейдерської комісії. Триває реформування виконавчої служби, що забезпечить безумовне виконання рішень судів.

Щоб стати більш зручними для інвесторів, новий уряд вже скасував деякі регулятивні норми, які заважали бізнесу працювати, ініціював низку важливих законів у фінансовій сфері, енергетиці, агросекторі, будівельній та інших галузях, що дозволить нашій державі суттєво покращити позиції у рейтингу Doing Business. Адже Doing Business — це меню найкращих світових практик та відображення того, наскільки Україна готова приймати інвесторів.

Ми рухаємось до того, щоб звести до мінімуму ризики для інвесторів та зробити Україну конкурентною для бізнесу. Для досягнення цілі ми будемо створювати ефективну систему медіації, відновного правосуддя, третейських судів та арбітражів, конкурентних державним судам. Тільки так у бізнесу з'явиться альтернатива, а Україна отримає дійсно працюючу та ефективну систему.

У нас є мета — зробити Україну кращою та конкурентнішою. І ми будемо рухатися в цьому напрямі.



РУСЛАН РЯБОШАПКА

Генеральний прокурор

ШАНОВНІ ЧЛЕНИ ПАЛАТИ,

Вітаю з публікацією чергового випуску інформаційно-аналітичного видання «Огляд економіки України».

Від ефективної роботи прокуратури, передбачуваної системи правосуддя залежить бізнес-клімат у державі. З розумінням цього ми почали оновлювати систему прокуратури і очищувати її ряди, фокусуючись не тільки на професійних якостях, знанні закону, але й доброчесності прокурорів. Не будемо приховувати — нам відомі випадки тиску на бізнес або в інтересах бізнесу з боку прокурорів. Таким людям немає місця в нових органах прокуратури, які ми сформуємо.

Однак ми не стали чекати завершення атестації прокурорів, щоб рухатись у напрямку забезпечення справедливості у сфері економічних відносин. Посягання на права інвесторів віднесено до особливо важливих кримінальних проваджень, процесуальне керівництво в яких довірено спеціальному департаменту.

Прокуратура не діє ізольовано і не повинна замикатись сама на собі. Кінцева мета всіх перетворень, які ми почали, — довіра суспільства до прокуратури, впевненість суспільства, невід'ємною частиною якого є бізнес, у якості роботи прокурора, чіткості і прозорості принципів, яким він чи вона керуються. Налагоджена співпраця з бізнес-омбудсменом дозволить нам краще зрозуміти, які проблемні питання необхідно вирішити в першу чергу.

Маємо надію, що і зазначені новели, і реформа прокуратури сприятимуть успішному веденню підприємницької діяльності. Нові стандарти діяльності прокурорів обов'язково відповідатимуть очікуванням бізнесу, якщо ці очікування є прагненням верховенства права.

Ефективність прокуратури є запорукою належного інвестиційного клімату, економічного зростання та добробуту країни. Усі ці зміни відбуваються, зокрема, за допомоги та підтримки міжнародних партнерів. Тож дякую за ваш внесок у розбудову України та сподіваюся на подальшу плідну співпрацю, спрямовану на поліпшення умов ведення бізнесу в нашій державі.



ОЛЕКСІЙ ДАНИЛОВ

Секретар Ради національної безпеки і оборони

ШАНОВНІ ЧЛЕНИ ПАЛАТИ,

Багаторічна діяльність Американської торговельної палати в Україні є вагомим внеском у розвиток українсько-американських взаємин. Системна масштабна співпраця з компаніями-членами Палати, використання досвіду провідних країн світу у процесі реформування ключових галузей вітчизняної економіки сприяє покращенню інвестиційного клімату та умов ведення бізнесу, а відтак утвердженню позитивного іміджу України у світі як держави — надійного економічного партнера.

Попри російську агресію Україна успішно розвивається, нарощує економічний потенціал, реалізує глибинні реформи в усіх сферах життєдіяльності, впроваджує цифрові технології, інтегрується у світове господарство.

Наочним підтвердженням підвищення інвестиційної привабливості нашої держави є один з найважливіших міжнародних рейтингів — легкості ведення бізнесу Doing business-2020, який щорічно публікує Світовий банк. Наша країна піднялася на сім пунктів і посіла 64-те місце серед 190 країн.

Сподіваюся, що такі позитивні зміни матимуть вагомий вплив на подальший розвиток бізнес-середовища і сприятимуть приходу на вітчизняний ринок нових інвесторів.

Уряд наполегливо працює у напрямі захисту прав інвесторів, зокрема, в рамках приєднання України до Декларації Організації економічного співробітництва та розвитку про міжнародне інвестування та багатонаціональні підприємства, набуття членства в Інвестиційному комітеті ОЕСР.

Реформування сфери національної безпеки України відповідно до стандартів НАТО, нова якість озброєння армії, посилення кіберзахисту також вимагають інвестиційних ресурсів. Залучення коштів внутрішніх і зовнішніх інвесторів у сектор безпеки і оборони, запровадження новітніх технологій стане вагомим внеском у зміцнення нашої обороноздатності.

Сподіваюся, що завдяки роботі фахівців, які щорічно складають «Огляд економіки України», наша країна стане відкритою для потенціальних бізнес-партнерів.

Сподіваюся на подальшу ефективну співпрацю Американської торговельної палати в Україні з вітчизняним та зарубіжним бізнес-середовищем задля покращення економічної ситуації та бізнес-клімату в нашій державі та формування її позитивного іміджу у світі!



ЯКІВ СМОЛІЙ

Голова Національного банку

ШАНОВНІ ЧЛЕНИ ПАЛАТИ,

Я радий зауважити, що у 2019 році ми спостерігаємо подальше поліпшення макроекономічної ситуації та бізнес-клімату в країні. Економіка зростає навіть швидше, ніж ми очікували. Інфляція сповільнюється і буде близькою до 6,3 % наприкінці року, а у 2020 році становитиме нарешті 5 %. Банківська система є прозорою, здоровою, надійною та демонструє рекордні прибутки. Свобода валютних операцій нарешті стала новою реальністю.

Це усе — не просто збіг обставин. Це результат послідовної політики незалежного центрального банку.

У 2019 році ми розпочали цикл пом'якшення монетарної політики. За неповний рік ми вже чотири рази знижували облікову ставку і маємо намір це робити і далі. Ми знизимо облікову ставку до 8 % на кінець 2021 року за умови стійкого зниження інфляції до цілі 5 %. Це забезпечить поживлення кредитування економіки та економічне зростання в країні. Або навіть раніше, ніж наприкінці 2021-го у разі прискорення реалізації ключових внутрішніх реформ.

Цього року ми зробили великий поступ у валютній лібералізації. Запрацював новий Закон «Про валюту і валютні операції», який забезпечив просте, прозоре, несуперечливе валютне регулювання. Скасовано понад 30 обмежень, які негативно впливали на бізнес-клімат в країні. Зокрема, скасовано обов'язковий продаж валютних надходжень, попереднє резервування гривні для купівлі валюти, обмеження на репатріацію дивідендів за кордон, заборону купівлі валюти за кредитні кошти.

Водночас для пришвидшення валютної лібералізації ми разом з Міністерством фінансів працюємо над підвищенням ефективності податкового регулювання. Сподіваємося, народні обранці проголосують за запровадження єдиних вимог до прозорості ведення бізнесу в Україні за міжнародними стандартами, передбаченими Планом дій BEPS. Це є стратегічно важливим для підтримання фінансової стабільності в умовах остаточного переходу до вільного руху капіталу.

Ми працюємо над відновленням кредитування, щоб бізнес мав доступ до ресурсів для розвитку. Наразі кредитування бізнесу зосереджено у сегменті якісних корпоративних позичальників. Продовжують зростати лише кредити компаніям, що не допускали дефолтів в минулому, зараз темпами 20 % рік до року. За нашими прогнозами, позики таким компаніям зростуть на понад 15 % за підсумками 2019 року.

Для розширення доступу бізнесу до кредитних коштів у жовтні цього року Уряд та НБУ підписали меморандум про взаємодію, який відкриває шлях до здешевлення фінансових ресурсів для бізнесу через координацію політик двох наших державних інституцій. Для цього НБУ і далі буде проводити незалежну і послідовну монетарну політику, а Уряд буде підтримувати зниження інфляції за допомогою проведення виваженої економічної політики.

Ми будемо працювати над зниженням кредитних ризиків, які банки враховують під час встановлення процентних ставок. Для цього насамперед необхідно працювати над очищенням балансів банків від поганих кредитів. У серпні 2019 року вперше за багато років рівень NPL опустився нижче 50 %, але цього замало. Вирішенню проблеми непрацюючих кредитів має більш активне використання банками закону про фінансову реструктуризацію, а також розвиток вторинного ринку кредитів. Крім того, необхідне неухильне виконання прийнятих законів, зокрема, про захист прав кредиторів та вимог кодексу про банкрутство. Тому судова реформа так само лишається однією із ключових передумов для поживлення кредитування.

У наступні два роки ми очікуємо на стійке зростання економіки на 3,5–4 % попри уповільнення світової економіки та погіршення умов торгівлі. Однак ми бачимо потенціал для більш швидкого зростання економіки. Для цього держава має здійснити рішучі реформи з точки зору інвестиційної діяльності — земельну реформу, реформу приватизації та інші. Якорем для цих реформ має стати нова програма співпраці з МВФ, яка стане чітким сигналом для інвесторів і бізнесу, які зацікавлені вкладати свої кошти в Україну.



ЮРІЙ ТЕРЕНТЬЄВ

Голова Антимонопольного комітету

ШАНОВНІ ЧЛЕНИ ПАЛАТИ,

Україна змінюється, як і весь світ навколо нас. Змінюється соціальне та економічне життя. Але попри постійні зміни, є речі, які лишаються незмінними для європейської цивілізації — повага до людини та забезпечення фундаментальних прав і свобод. В економічному житті такою свободою є справедлива конкуренція.

Антимонопольний комітет України робить свій внесок в економічний розвиток країни й підвищення її конкурентоздатності — забезпечує державний захист конкуренції. Запорукою успішності нашої роботи є правильна пріоритизація справ та співпраця з іншими державними органами для посилення ефективності розслідувань та запобігання дублюванню повноважень.

Упродовж останніх трьох років суттєво зростав розмір економічного ефекту внаслідок реалізації АМКУ покладених на нього повноважень: від 1,4 млрд грн у 2016 р. до 4 млрд грн у 2018 р. Остання цифра, до речі, в 20 разів більша, ніж розмір фінансування Комітету. Розрахунок економічного ефекту здійснюється на базі методики ОЕСР та його якість ретельно перевіряється ззовні. Рахункова палата також підтверджує наші успіхи. Розмір накладених штрафів у 2018 році становив 277 млн грн, безпосередньо до бюджету надійшло 182,8 млн грн.

За неповний 2019 рік накладено близько 7 млрд грн штрафів, найбільшим з яких є сукупний штраф за антиконкурентні узгоджені дії виробників сигарет та тютюнового дистирб'ютора «Тедіс» у розмірі 6,5 млрд грн. Вперше в новітній історії було ухвалено рішення про примусовий поділ. Підкреслюю, що за останні 5 років до бюджету України надійшло 723 млн грн сплачених штрафів — це більше, ніж за всі попередні 22 роки існування АМКУ.

У нашому фокусі залишаються найбільш значущі для економічного життя та добробуту українських споживачів ринки: енергетика, паливо, скраплений газ, лікарські засоби, телекомунікації, транспорт та інфраструктура. Стратегічним пріоритетом і надалі є розслідування змов на торгах під час публічних закупівель — минулого року їх було 250.

2019 рік є другим повним роком виконання АМКУ функцій із моніторингу і контролю державної допомоги. За січень-жовтень ми ухвалили 196 рішень, з яких десятьма держдопомога визнавалася недопустимою для конкуренції, а три рішення вимагають повернення такої допомоги в державний бюджет.

У сфері оскарження публічних закупівель продовжувала зростати кількість скарг: у 2018 році їх надійшло до АМКУ 7786 од., що на 37 % більше, ніж за попередній період. Колегією АМКУ було розглянуто скарг на загальну суму 143,5 млрд грн., зобов'язано усунути порушення на загальну суму 54,77 млрд грн. За 10 місяців поточного року ми вже отримали майже 8 тис скарг, з яких задовольнили більше 3 тис. Безперечно, це все працює на користь компаній, які ведуть свій бізнес у відповідності до правил чесної конкуренції.

Ми віримо в подальшу плідну співпрацю із компаніями-членами Американської торговельної палати в Україні. Адже лише разом ми зможемо побудувати сильну економіку — сучасну та висококонкурентну, а отже житимемо в успішній та заможній Україні!



СЕРГІЙ ВЕРЛАНОВ

Голова Державної
податкової служби

ШАНОВНІ ЧИТАЧІ,

Вітаю Американську торговельну палату в Україні, представників ділової спільноти та читачів інформаційного видання «Огляд економіки України 2020».

Нова Державна податкова служба взяла курс на створення комфортних умов роботи для сумлінних платників податків. І це, безперечно, стосується наших іноземних партнерів і інвесторів. Що це означає? — Ми змінили підходи до проведення перевірок. Максимальна увага до ризикових операцій і максимальна свобода для тих, хто чесно платить податки — це наш сьогоднішній принцип роботи.

Аби дотримуватись цього принципу, ДПС суттєво посилила аналітичну роботу і відмовилась від ганебної практики витискання податків за будь-яку ціну. ДПС довела, що може забезпечувати зростання надходжень до бюджету завдяки підвищенню ефективності податкового адміністрування, а не тиску на бізнес.

Ми почали активно розвивати податкові сервіси. Наша головна мета — зробити так, щоб сплата податків була швидкою і максимально зручною для платника. Це не тільки підвищить добровільність сплати податків, а й зменшить корупційні ризики.

Зрештою, осучаснення системи адміністрування податків, наближення її до світових стандартів створюватиме сприятливе бізнес-середовище, поліпшуватиме інвестиційний клімат і відкриватиме український ринок для нових інвестицій.

Ми високо цінуємо співпрацю з представниками Американської торговельної палати в Україні. Пропозиції щодо подальших кроків у реформуванні і удосконаленні роботи податкової служби, які ми отримуємо від Палати, без перебільшення є дієвими інструментами для вдосконалення наших сервісів.

Впевнений, що ДПС та Американська торговельна палата в Україні мають усі можливості для плідного і успішного співробітництва у майбутньому, створення прозорих та конкурентоспроможних умов для роботи бізнесу, що дозволить залучити до нашої економіки мільярдні інвестиції.



ОЛЬГА ШЕВЧЕНКО

Т. В. О. голови Державної служби з питань безпечності харчових продуктів та захисту споживачів

ШАНОВНІ ДРУЗИ,

Світ не стоїть на місці, а постійно змінюється та удосконалюється. Відповідно до цих процесів змінюються і інвестиційні тенденції, осторонь від яких не залишається і Україна.

Відповідно, Держпродспоживслужба в рамках компетенції безперервно вживає заходів для оперативної реакції на них. Наразі наша країна проходить непростий процес адаптації законодавства до європейських норм та стандартів в багатьох сферах, зокрема — галузі харчових продуктів.

Держпродспоживслужба активно долучається до розробки та впровадження нормативно-правових документів, які забезпечують виробництво суб'єктами господарювання безпечної продукції харчування та в той же час захищають права споживачів.

Серед основних пріоритетів діяльності Держпродспоживслужби, від моменту її створення, є робота над постійною диверсифікацією ринків збуту української харчової продукції. Завдяки злагодженій роботі Держпродспоживслужби та бізнесу впродовж 2019 року відбулося значне розширення географії експортних поставок українських продуктів харчування та збільшено кількість підприємств, які отримали право експорту харчових продуктів як тваринного так і рослинного походження. Я дуже рада відзначити, що у 2019 році спостерігалось збільшення експорту сільсько-господарської продукції практично за всіма найменуваннями та континентами. З моменту створення Служби було в цілому відкрито близько 100 ринків світу.

Надзвичайно важливим фактором у збільшенні обсягів експорту та зростанні інвестиційного потенціалу України вважаю успішне виконання зобов'язань в рамках міжнародних документів, зокрема — Угоди про асоціацію між Україною та Європейським Союзом.

Дані зміни спрямовані на покращення інвестиційного клімату та підвищення конкурентоспроможності українських виробників на міжнародному ринку.

Держпродспоживслужба завжди відкрита для діалогу. Реалізуючи державну політику, ми завжди дослухаємося до пропозицій бізнесу та громадськості — тільки завдяки нашим скоординованим діям можливе забезпечення українських та іноземних споживачів безпечними продуктами українського походження.

Я вірю в те, що реформи, які проводяться, забезпечать вихід України на світову торгову арену як важливого партнера та сприятимуть розвитку вітчизняної економіки.



ВІТАЛІЙ КЛИЧКО

Голова Київської міської державної адміністрації, міський голова

ШАНОВНІ ДРУЗИ,

Щиро вдячний вам за сприяння у розвитку міста Києва.

Пишаюсь тим, що вже кілька років поспіль столиця є центром економічно активної України, її потужним фінансовим та інвестиційним центром з високим рівнем розвитку інновацій та технологій. Київ впливає на макроекономічні процеси всієї держави.

Сьогодні ми будуємо «людиноцентриську» економіку. Столиця має чимало конкурентних переваг, проте найбільша наша цінність — людський капітал, що стимулює розвиток міської економіки: молодь, що рухає прогрес, та професіонали, які обирають Київ місцем для життя, розвитку та нахненної праці.

Київ є масштабною платформою для розміщення великої кількості акселераторів, інкубаторів та хабів. Тут розміщені офіси світових компаній. Саме тому столиця вирує креативними ідеями, втілює інноваційні рішення та стає все більш привабливою для внутрішніх та закордонних туристів, для залучення інвестицій та взаємовигідної співпраці.

Сьогодні столиця акумулює понад 50 % прямих іноземних інвестицій, що заходять в Україну. Від початку року Київ провадив зовнішньоторговельні операції з 210 країнами світу, забезпечивши оборот зовнішньої торгівлі товарами у 27,5 млрд дол. США.

Моїм пріоритетом як мера міста Києва була і залишається реалізація важливих для суспільства міських інфраструктурних проєктів, створення найкращих умов для розвитку підприємництва та залучення капіталовкладень в розвиток столиці.

Імплементуючи провідний європейський досвід, наразі ми фокусуємось на впровадженні смарт-спеціалізації міста Києва. Для цього було визначено унікальні галузі та конкурентоздатні види економічної діяльності столиці. Таким чином, пріоритетний розвиток ІТ, певних видів переробної промисловості та креативної індустрії стане однією зі стратегічних цілей, покладених в основу нової Стратегії розвитку міста Києва на найближчий період.

Ми зосереджуємо політичну та інвестиційну підтримку на ключових секторах міської економіки з перспективою стати флагманами в рамках глобальної економічної системи.

Тож, впевнено та незворотно синхронізуючи власний розвиток з розвинутими європейськими мегаполісами, Київ продовжує втілення амбітних проєктів.

РАДА ДИРЕКТОРІВ АМЕРИКАНСЬКОЇ ТОРГОВЕЛЬНОЇ ПАЛАТИ В УКРАЇНІ 2020

Голова



Олена Кошарна
Horizon Capital

Співголова



Олександр МакУортер
Citibank

Співголова



Маттео Патроне
European Bank
for Reconstruction
and Development

Скарбник



Андрій Цимбал
KPMG in Ukraine

**Секретар
та юридичний радник**



Сергій Чорний
Baker McKenzie

Директор



Юлія Бадрітдінова
McDonald's Ukraine

Директор



Брайан Боннер
Kyiv Post

Директор



Камран Іскандаров
Coca-Cola Ukraine

Директор



Олександр Комаров
Kyivstar

Директор



Дмитро Кисельов
Procter & Gamble
Ukraine

Директор



Аластер МакБейн
Geo Alliance Group

Директор



Євген Шевченко
Carlsberg Ukraine

Директор



Марек Томалак
PepsiCo Ukraine

Директор



Васіле Варварой
Cargill AT

Директор



Мартін Вершлан
Roche Ukraine

Директор



Сергій Янчишин
Oracle

TEN REASONS WHY TRUMP SHOULD VISIT UKRAINE

Barack Obama never visited Ukraine as president, and he was the only US president that didn't visit independent Ukraine while in office. President Donald Trump should. Ukraine has embarked on a massive overhaul of the country and here are ten reasons why the US president should pay a visit.

1. Opportunities for US business are significant. US companies have been working in Ukraine with the support of the American Chamber of Commerce since 1992. Hundreds of member companies have success stories to share. The McDonald's restaurant at the Kyiv central train station is among the busiest in the world. Cargill, America's largest privately-owned corporation, is unveiling a \$150 million deep water terminal on the Black Sea near Odesa in September. General Electric delivered thirty new diesel locomotives from Erie, Pennsylvania, to Ukraine's state railway earlier this year, and will supply a total of 225 engines over the next decade within an agreement valued at over \$1 billion. Ukraine's IT sector is booming and supporting US Fortune 500 corporations. New York-headquartered Bunge has launched a \$280 million oilseed refinery, terminal, and grain storage in the port of Mykolaiv. But still US investment in Ukraine has been sparse. Many US companies have yet to discover Ukraine.
2. US interests in Ukraine's energy sector. American companies are just scratching the surface in Ukraine's potentially highly lucrative energy industry. Pennsylvania-headquartered Westinghouse already supplies nearly half of Ukraine's nuclear fuel, which is significant in a country where nuclear power accounts for 55 percent of electricity generation. GE is set to deliver wind turbines for the country's booming renewable energy market. Ukraine has done well to wean itself from Russian gas. The delivery of US liquefied natural gas (LNG) would further assist Ukraine becoming independent of Russian gas. With coal supplies to the power stations severely hampered due the war in eastern Ukraine, the US has shipped anthracite hard coal to Ukraine. Oil and gas upstream exploration and production, midstream transportation, and downstream refining, processing, purifying and distribution is in dire need of US technology and equipment.
3. Unravel the Fake News about Ukraine. Ukraine has an image problem: it has not told its story well, with others speaking for the country often in a distorted manner. Russia's hybrid war in Ukraine includes a major disinformation campaign in addition to military, economic, and cyber assaults. To make matters worse, no major US newspaper or TV network has a news desk in Ukraine. Much of the reporting on Ukraine in the international media comes from correspondents based in Russia.
4. American voters of Ukrainian descent. There are roughly one million Americans of Ukrainian descent living in the United States. Ukraine's diaspora has historically been more supportive of the Republicans, but it always monitors how the administration is supporting their motherland. A Trump visit to Ukraine would be perceived well



- by the Ukrainian diaspora. Also, a number of influential American Jews have ties to Ukraine.
5. The Budapest memorandum. Twenty-five years ago, Ukraine was the world's third-largest nuclear superpower. It inherited a nuclear arsenal bigger than that of the UK, China, and France combined, when it declared its independence from the Soviet Union in August 1991. By 1996, Ukraine voluntarily gave up its nuclear arms and acceded to the Nuclear Non-Proliferation Treaty in exchange for security assurances from Britain, the United States, and Russia in the form of the Budapest Memorandum. As Ukraine has been under fire from Russian military forces for five years, the United States should review the assurances and step up. Global security and any future prospects of nuclear non-proliferation are at risk if promises endorsed by US and UK are not adhered to.
 6. Chance to broker a deal to end the war. The Russian-backed war in Ukraine has entered its fifth year, with some 13,000 people killed, a quarter of them civilians, and as many as 30,000 wounded. The talks to end the war require a new boost. The person who brokers peace would make history.
 7. Trump and newly-elected President Zelenskyy are likely to get along well. Both Presidents Trump and Zelenskyy came to power on an anti-establishment platform. Both have had thriving television careers, both are successful former businessmen. The chemistry between the two could kick-off well and result in a warm friendship.
 8. It'll be a morale boost for the young Ukrainian parliamentarians and government officials. Ukraine's newly elected parliament is young and inexperienced. The new speaker of parliament is thirty-five years old, the same youthful age as the frontrunner candidate to become prime minister. A Trump visit to Ukraine might inspire and stimulate the newly elected MPs to follow through and deliver much-needed reform.
 9. Ukraine needs help eradicating oligarchic control of the economy. A handful of greedy and unsavory individuals have accumulated vast amounts of wealth for themselves with help from crooked courts and corrupt government officials, taking much of their ill-gotten-gains out of Ukraine. The oligarchic economy must end and be replaced with a functioning market economy. This requires international support. The current system remains a barrier for American businesses investing in many sectors in Ukraine especially media, energy, banking, infrastructure, and mining.
 10. Because Obama never did.

The American Chamber of Commerce will be delighted to welcome the president of the United States in Ukraine. We'll share the stories, the challenges, and opportunities of doing business here. Ukraine is going through massive changes and now is the opportunity not to be missed.

Andy Hunder for Atlantic Council, August 2019



UKRAINE'S \$50 BILLION CHALLENGE

Ukraine is striving to attract \$50 billion in foreign direct investment (FDI) by 2024. Freshly appointed Prime Minister Oleksiy Honcharuk recently announced his government's highly ambitious five-year economic growth plan to get Ukraine to that number. It's a grand objective indeed, but doable only if Ukrainian authorities take good care of the international businesses already operating in Ukraine. The multinationals operating on the ground are the best investment ambassadors Ukraine has. They relay their stories, the good, the bad, and the plain ugly of doing business in Ukraine.

Many share positive accounts about their business growth in Ukraine. Many do not. I raised examples of obstacles companies are encountering, most commonly around the rule of law, at a meeting with Prime Minister Oleksiy Honcharuk that was attended by 500 business leaders on October 4 in Kyiv.

The key concerns from business are not new. The rule of law, fair justice, macroeconomic stability, a predictable tax policy, secure investment, and

property rights, including intellectual property rights, top their lists.

Shell, a global energy giant, runs a relatively small network of petrol stations across Ukraine. The company is being chased by Ukrainian courts, accused of concerted anti-competitive practices. It is fighting allegations of price collusion on the retail fuel market and has been disproportionately fined.

Philip Morris, a tobacco company, Ukraine's fifth largest taxpayer, set a legal precedent last year by signing a dispute settlement with the government over a longstanding tax dispute. The dispute settlement, recognized under international legislation, is now being challenged by law enforcement authorities.

Unilever, Europe's seventh most valuable company that owns over 400 brands, is suffering from fraudulent action by a counterparty, seeking to extort 1.5 million Euros through a counterfeit contract. For over a year, the company has been trying to protect



its interests in court and in criminal proceedings that are not moving forward. Serious doubts are being cast about the integrity and impartiality of the law enforcement agencies and the organization charged with providing an independent examination.

McDonald's, the world's largest restaurant chain by revenue, has been unable to open a restaurant in Boryspil airport, Ukraine's gateway to investors, for many years. I challenged the prime minister to review such cases, inviting him to lunch for a Big Mac meal at the airport as soon as the golden arches go up there.

The business community has some other specific concerns. President Zelenskyy's team are now disappointingly pushing for a retroactive decision in the renewable energy sector. Over \$1 billion of FDI has been pumped into Ukraine's solar and wind industry. Any retroactive decision is a bad signal for investors, damaging trust in the country.

There are other positive signs. A whopping 3,500 Ukrainian enterprises like chemical plants, green-

houses, and factories are state-owned; they are managed, or frequently mismanaged, by state-employed managers. Ukraine's parliament has given the green light to sell off many of these businesses to private investors. Privatization could give a significant boost to the economy. We strongly support this effort.

American actor and film producer Tom Cruise visited Ukraine earlier this month, scouting for new locations to shoot his next action film. Another good sign, one of many that I am seeing. American and international businesses are looking at Ukraine as a potential destination for their operations.

But in the short term, all eyes are on the International Monetary Fund, seen as a seal of approval for foreign investors. If there is no cooperation with the IMF, then attracting \$50 billion investment will be mission impossible indeed.

Andy Hunder for Atlantic Council, October 2019



MARIUPOL FORUM PUTS EASTERN UKRAINE ON INVESTORS' MAPS

My first trip to Donetsk was in 1998. Viktor Yanukovich was the regional governor. His ally and supporter Rinat Akhmetov, who is today Ukraine's richest man, was just starting to expand his business empire. Akhmetov had become the owner of the Shakhtar Donetsk football club following a stadium bomb assassination that killed the club's previous owner during a football match. Donetsk in those days was Ukraine's wild east.

I was working for what was then the country's biggest cellular operator, Ukrainian Mobile Communications, which now operates under the Vodafone brand. We had just launched a new digital cellular communications network in Kyiv and a handful of big Ukrainian cities. At the time, mobile phones were considered an attribute of affluent businessmen, or gangsters.

Twenty years later, things could not be different. Mobile phones are omnipresent and widely affordable. Donetsk region is also changing and embarking on a new journey to lure in foreign direct investment. This week, I was back in Donetsk region on October 29 together with 400 business representatives and state officials at the Mariupol Investment conference, President Zelenskyy's first investment forum, aimed at showcasing Mariupol and eastern Ukraine to international audiences. This was my first time back

to the region since Russia invaded parts of Donetsk and Luhansk in 2014, where the war continues today. Mariupol on the north coast of the Sea of Azov is 20 kilometers from the front line.

On the grey autumn morning of the investment forum, Mariupol looked warm and welcoming. The city has seen a makeover with new public transport on its streets. Vadim Boychenko, the INSEAD Business School educated mayor of Mariupol, has been recognized for driving changes in the city.

International guests arrived to the Mariupol forum by flying into Zaporizhia, the closest city with an operating international airport. They then traveled by road to Mariupol. Ukraine's new government had set an ambitious goal to construct a new highway in time for the forum. And it succeeded. The brand-new Zaporizhia to Mariupol 225-kilometer-long road is the smoothest stretch of pothole-free tarmac that I have seen in Ukraine. It's a benchmark standard for future construction of new highways in Ukraine.

At the forum, Zelenskyy and Prime Minister Oleksiy Honcharuk urged investors to focus on eastern Ukraine. "You have definitely heard of businessmen who did not believe in Google or missed the opportunity to buy WhatsApp for a song. Ukraine is a



country of opportunities. And today they are knocking at your door. But opportunity never knocks twice,” Zelensky told the Mariupol forum audience. During the forum, twelve memoranda were inked. Four mobile communications operators signed an agreement to ensure fourth generation broadband cellular network coverage providing fast-speed mobile web access across 90 percent of Ukraine’s vast territory. The European Bank for Reconstruction and Development signed a memorandum with the government kicking off the initial public offering process of Ukrainian Railways that will allow UkrZaliznytsia to raise capital from public investors.

Together with the president and prime minister, Ukraine’s young newly appointed government ministers presented how their ministries will boost Ukraine’s economy by forty percent over the next five years, focusing primarily on land reform and privatization, and fighting the shadow economy.

The world’s leading media also came to Mariupol. But Ukraine is finding it tough to get its investment messages across as the media is focused on one topic when it comes to Ukraine: the Trump inquiry. CNN award-winning journalist Clarissa Ward was in Mariupol seen actively pursuing Ambassador William Taylor, the top US diplomat in Ukraine, who had just returned

from Washington to a rock star reception after testifying on Capitol Hill in the impeachment inquiry.

A day before the Mariupol conference, the American Chamber of Commerce together with Citi Ukraine presented the Business Climate Survey. The results are cautiously optimistic: 82 percent of companies surveyed plan to expand their business in Ukraine, 88 percent are forecasting an increase of their revenues in 2019, and 64 percent are reporting an improvement of the investment climate.

Zelensky and his team delivered a clear and concise message in Mariupol: they are committed to their people in eastern Ukraine. The government showed that it will support and showcase the opportunities for business to invest in eastern Ukraine, to boost the economy, and create jobs.

The president spoke passionately about ending the war and bringing peace to the region. The next months will be vital to prove whether the road to ending the war will be as smooth and as quickly constructed as the new road to Mariupol was. This will be a key factor to bring in investment to eastern Ukraine.

Andy Hunder for Atlantic Council, October 2019



UKRAINE'S GOVERNMENT MUST NOT UNDERMINE GROWING BUSINESS OPTIMISM IN 2020

It has been a bustling and profitable year for international companies working in Ukraine. 88 % of American Chamber of Commerce member companies reported increased revenues in 2019, while 65 % of our 600 members plan to increase their investments in Ukraine over the next 12 months, according to our latest membership survey. These positive indicators are one of the reasons why the current business climate is cautiously optimistic. However, concerns remain that the Ukrainian authorities could yet spoil this positive picture during the coming year.

We are now coming to the end of a remarkable twelve months in Ukraine packed with events that have kept the country's politicians exceedingly busy. Ukraine held a high-profile presidential election followed by summer elections to parliament. This led to the appointment of a young new government. Parliament hit the ground running, and was soon being referred to as "turbo-charged" due to the speed with which it began adopting new legislation.

Both President Zelenskyy and Prime Minister Honcharuk have wasted no time in demonstrating a business-friendly approach. The President has been amenable to hear the voice of business, meeting business community representatives even before he was elected. The PM has gone even further, inviting me together with two other heads of leading business associations to sit in on weekly government cabinet meetings. This engagement is encouraging, as is the new government's vision for the future

development of the Ukrainian economy. Soon after his appointment, PM Honcharuk demonstrated the scale of his ambition when he announced a plan to attract \$50 billion in foreign direct investment and achieve 40 % GDP growth by 2024. No wonder new investors are eyeing Ukraine and trying to understand the opportunities it represents.

What could possibly go wrong? Although the current business sentiment is certainly upbeat, I am getting signals that the mood could quickly turn sour. As we enter the New Year period, we are closely monitoring a number of key issues that risk sending dangerous signals to the international business community.

All eyes are currently on the National Bank of Ukraine (NBU) and its ability to maintain its independence from external vested interests. Ongoing rent-a-crowd demonstrations convening outside the bank and, more distressingly, outside the homes of NBU management, are proof that the central bank is disrupting vested interests. Once a year, at Thanksgiving, we ask our members who they would like to thank most for making Ukraine a better place to do business. This year's choice was unanimous: we presented the 2019 Thanksgiving Award of the Business Community to Ukraine's National Bank. The NBU is on the right track and should continue to be supported.

Investment in Ukraine's green energy sector has been booming over the past couple of years, attracting more than US \$4 billion. The government now



threatens to throw a spanner in the works and pull the plug on wind and solar renewable energy projects by introducing retrospective changes to existing legislation. If this proves to be the case, potential international arbitration and litigation will severely damage Ukraine's investment appeal.

Rule of law is still the top concern for business. Protecting property rights, especially intellectual property rights, remains a challenge. Continued legal reform is much-needed to boost investor confidence.

The manner in which laws are made is also an issue. With things moving so speedily in the country's turbo-charged parliament, MPs can amend texts of draft laws at the very last minute, introducing unexpected modifications to legislation. We have already seen such examples with new legislation on excisable goods, including mind-boggling last-minute changes introduced targeting tobacco retailers. Such actions are disappointing and should be closely monitored.

IT is Ukraine's fastest-growing export sector. The government should think twice before introducing any short-term fiscal measures that may devastate the industry in the long run. Ukraine's flourishing agriculture sector is also doing well, with Ukraine number one in the world for sunflower oil and seed production. However, logistical issues relating to the country's railways continue to hamper seamless delivery from field to fork.

While these issues give the business community cause for concern, there is also plenty of confidence as we look ahead to the coming year. In 2020, I look forward to the long-awaited opening of the first McDonald's restaurant at Boryspil International Airport. The golden arches, along with other restaurant chains, have been kept out of Ukraine's busiest airport for years. The new McDonald's at Boryspil will serve as one more visible and tangible example of how things are changing in Ukraine.

Ukraine remains attractive to investors due to its talents, labor costs, and considerable access to European markets. Confidence in the authorities among the business community is also relatively high. According to our recent survey, 84 % of members believe the Ukrainian state authorities are committed to further opening up the domestic market to foreign investment.

Thomas L. Friedman, the American political commentator and author, says that while pessimists are usually right and optimists are usually wrong, all great changes have been accomplished by optimists. Ukraine could perhaps learn from this observation as the country approaches what promises to be another vital year. While there are certainly reasons for pessimism, we hope the optimism of the new government will translate into policies that match the business community's own optimistic mood and bring about positive change.

Andy Hunder for Atlantic Council, December 2019



PROUD MEMBER CAMPAIGN





PROUD MEMBER CAMPAIGN





B2G



Перша зустріч з Володимиром Зеленським, кандидатом у Президенти України, березень 2019



Зустріч з Володимиром Зеленським, Президентом України, червень 2019

ДІАЛОГ БІЗНЕСУ ТА УРЯДУ



Олексій Гончарук, прем'єр-міністр України та Олена Кошарна, голова Ради Директорів Американської торговельної палати в Україні на форумі Re:Think. Invest in Ukraine в Маріуполі, жовтень 2019



Зустріч з Володимиром Зеленським, Президентом України, червень 2019

B2G

Зустріч з Петром Порошенко, Президентом України (2014–2019), лютий 2019



Зустріч з Петром Порошенко, Президентом України (2014–2019), квітень 2019

ДІАЛОГ БІЗНЕСУ ТА УРЯДУ



Зустріч з Петром Порошенко, Президентом України (2014–2019), квітень 2019



Зустріч з Петром Порошенко, Президентом України (2014–2019), квітень 2019

B2G

Зустріч з Юлією Ковалів, Заступником Керівника Офісу Президента України, листопад 2019



Круглий стіл «Приватизація 2020: від поточного стану до амбітних перспектив» з Дмитром Сенниченком, головою Фонду державного майна, листопад 2019

ДІАЛОГ БІЗНЕСУ ТА УРЯДУ



Зустріч з Іваном Бакановим, головою Служби безпеки, листопад 2019



Зустріч з Олександром Данилюком, секретарем Ради національної безпеки і оборони (травень–вересень, 2019), липень 2019

ЩОРІЧНІ ЗАХОДИ



Щорічний прийом компаній-членів Палати, лютий 2019



Щорічний прийом компаній-членів Палати, лютий 2019



Щорічні загальні збори членів Палати, грудень 2019



Щорічні загальні збори членів Палати, грудень 2019

МІЖНАРОДНА СПІВПРАЦЯ



9 засідання Америко-української Ради з торгівлі та інвестицій, листопад 2019



Прес-сніданок з провідними міжнародними журналістами, вересень 2019



Зустріч з сенатором США Робертом Портманом, травень 2019



Зустріч із Андерсом Аслундом, старшим науковим співробітником Atlantic Council, квітень 2019

МІЖНАРОДНА СПІВПРАЦЯ



Андрій Гундер, Президент Палати, Олена Кошарна, голова Ради Директорів Палати та Вільям Б. Тейлор, тимчасовий повірений у справах США Посольства США в Україні (червень 2019-січень 2020), грудень 2019



Команда Палати та Рада Директорів на зустрічі з Вільямом Б. Тейлором та командою Посольства США в Україні (червень 2019-січень 2020), листопад 2019



Марі Йованович, Посол США в Україні (2016–2019)



Презентація Андрія Гундера у Вашингтоні «Ведення бізнесу в Україні – що зміниться за президента Зеленського», травень 2019 року

УРОЧИСТА ВЕЧЕРЯ З НАГОДИ ДНЯ ПОДЯКИ



Вручення нагороди до Дня Подяки «Вибір бізнес-спільноти 2019» Національному банку України, листопад 2019



Листопад 2019



Вручення нагороди до Дня Подяки «Вибір бізнес-спільноти 2019» Брайану Боннеру, головному редактору газети Kyiv Post, листопад 2019



Листопад 2019

ПІКНІК ДО ДНЯ НЕЗАЛЕЖНОСТІ СПОЛУЧЕНИХ ШТАТІВ АМЕРИКИ



Андрій Гундер, президент Американської торговельної палати в Україні та Крістіна Квін, Тимчасова повірена у справах США в Україні, липень 2019



Липень 2019



Липень 2019



Липень 2019

ЄВРОПЕЙСЬКА РАДА АМЕРИКАНСЬКИХ ТОРГОВЕЛЬНИХ ПАЛАТ



Щорічна конференція Європейської ради Американських торговельних палат у Вашингтоні, травень 2019



Щорічне засідання Ради Директорів Європейської ради Американських торговельних палат у Вашингтоні, травень 2019

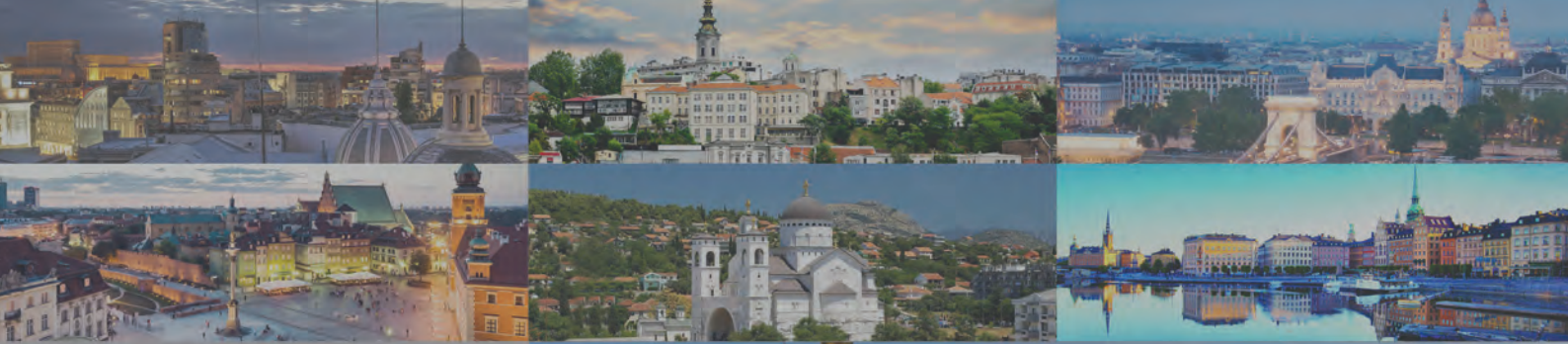

Організація, що підтримує
Американські торговельні палати
Європи та Євразії



44
КРАЇНИ



17,000
АМЕРИКАНСЬКИХ
ТА ЄВРОПЕЙСЬКИХ КОМПАНІЙ



**ВИКОНАВЧИЙ КОМІТЕТ ЄВРОПЕЙСЬКОЇ
РАДИ АМЕРИКАНСЬКИХ ТОРГОВЕЛЬНИХ
ПАЛАТ 2020**



Голова **Сюзан Дангер**
Американської торговельної
палати в ЄС



Заступник голови
Айса Воднік
Словенія



Скрабник
Андрій Гундер
Україна



Член Виконкому
Марк Редмонд
Ірландія



Член Виконкому
Пітер Дален
Швеція



Член Виконкому
Марко Міроцевич
Чорногорія



Член Виконкому
Емануель Адам
Велика Британія

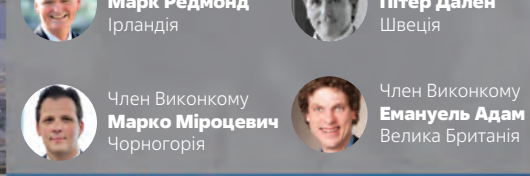
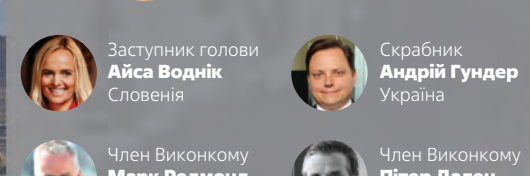

WOMEN'S EXECUTIVES LEADERSHIP DEVELOPMENT INITIATIVE



Вересень 2019



Вересень 2019



Червень 2019



Листопад 2019

ЗАХОДИ ПАЛАТИ



Футбольний турнір Палати, квітень 2019



День донора до дня Святого Валентина, лютий 2019



Команда Палати на змаганні Legion Run, серпень 2019



Вечірка Палати з нагоди Хелловіну, жовтень 2019

ЗАХОДИ ПАЛАТИ



Jazz Me Up нетворкінг коктейль, червень 2019



Ексклюзивний прийом Палати: Україна у період виборів, травень 2019



Election Night Live, квітень 2019



Election Night Live, березень 2019

B2U



Урочисте відкриття зернового терміналу «Нептун» в морському порту Південний в Одесі, вересень 2019



Доставка 30 нових локомотивів GE з Ері, Пенсильванія до України, лютий 2019

BUSINESS TO UKRAINE



Тест-драйв першого в світі позашляхового 37-місцевого автобуса Torsus 4x4, створеного в Україні, червень 2019



Урочисте відкриття сонячної електростанції у Нікополі компанією VR Capital, березень 2019

ВІДВІДУВАННЯ КОМПАНІЙ-ЧЛЕНІВ



Початок роботи UBER Green в Україні, березень 2019



Візит до компанії-члена Палати: «Ring Ukraine» — компанія, яка уклала угоду вартістю 1 мільярд доларів, листопад 2019



Президент Палати відвідав John Deere, провідного виробника тракторів, комбайнів, обприскувачів, жовтень 2019



Візит до компанії-члена Палати Grammarly, серпень 2019

B2G ПЛАТФОРМА

КОМІТЕТ З ПИТАНЬ АГРОПРОМИСЛОВОГО КОМПЛЕКСУ



Вадим Мірошниченко
Cargill AT



Володимир Осадчук
COFCO Agri Resources Ukraine



Наталія Пилипцева
Suntrade S.E. /
Bunge Ukraine

Місія: Сприяти та стимулювати розвиток агропромислового сектору як такого, що має великий вплив на загальний розвиток української економіки.

РОБОЧА ГРУПА З ПИТАНЬ АГРАРНОЇ ТЕХНІКИ



Пітер Заргсе
John Deere Ukraine

КОМІТЕТ З ПИТАНЬ БАНКІВСЬКИХ ТА ФІНАНСОВИХ ПОСЛУГ



Роман Дьякончук
SEB CORPORATE BANK



Taras Kyrychenko
PRAVEX BANK



Ігор Олехов
CMS Cameron McKenna
Nabarro Olswang

Місія: Брати активну участь у розвитку української банківської системи та стимулювання розповсюдження стандартів та цінностей високої якості банківської системи, а також підтримка та розвиток ініціатив щодо створення місцевого банківського середовища відповідно до кращих міжнародних банківських практик.

КОМІТЕТ З ПИТАНЬ КОНКУРЕНЦІЇ



Олександр Алексєєнко
Marchenko Partners



Олександр Дякулич
Arzinger Law Office



Ярослав Медведєв
AVELLUM

Місія: Поліпшення антимонопольного законодавства в Україні у відповідності до найкращих міжнародних практик для посилення економічної конкуренції та полегшення ведення бізнесу.

КОМІТЕТ З ПИТАНЬ СПОЖИВЧИХ ТОВАРІВ



Тетяна Денісова
Avon Cosmetics Ukraine



Дмитро Дулін
SC Johnson



Вікторія Вознюк
Unilever Ukraine

Місія: Надавати необхідну підтримку та експертизу діючим гравцям ринку Fast Moving Consumer Goods, а також залучати нових інвесторів завдяки сприянню створення ефективного регуляторного середовища для ведення бізнесу з виробництва споживчих товарів.

КОМІТЕТ З ПИТАНЬ МИТНОЇ ПОЛІТИКИ

Місія: Сприяти розвитку митного законодавства, яке було б простим, сучасним та оптимальним.



Ігор Даньков
EY



Віта Мірошніченко
Capital, Agency of Customs Brokers



Олександр Прохорович
METRO Cash & Carry Ukraine

РОБОЧА ГРУПА З ПИТАНЬ МІЖНАРОДНОЇ ТОРГІВЛІ



Анжела Махінова
Sayenko Kharenko

РОБОЧА ГРУПА ЩОДО ІМПЛЕМЕНТАЦІЇ АВТОРИЗОВАНОГО ЕКОНОМІЧНОГО ОПЕРАТОРА

КОМІТЕТ З ПИТАНЬ ЕНЕРГЕТИКИ

Місія: Сприяти подальшому розвитку та модернізації енергетичного комплексу України шляхом повертання інвестицій для того, щоб підтримувати енергетичну самостійність України.



Юлія Боржемська
DTEK Oil&Gas



Ольга Мамедова
ERU Trading



Віталій Радченко
CMS Cameron McKenna
Nabarro Olswang

КОМІТЕТ З ПИТАНЬ ХАРЧОВОЇ ПРОМИСЛОВОСТІ

Місія: Забезпечення стабільного розвитку ринку харчової промисловості як надійного та ефективного постачальника якісної продукції для внутрішніх і міжнародних споживачів.



Олександр Бабаскін
Coca-Cola Beverages
Ukraine Limited



Сергій Мовчан
DANONE



Юлія Стельмах
Carlsberg Ukraine

РОБОЧА ГРУПА З ПИТАНЬ ЗОВНІШНЬОЇ ТОРГІВЛІ



Олена Омельченко
Ilyashev & Partners Law Firm

B2G ПЛАТФОРМА

РОБОЧА ГРУПА З ПИТАНЬ БЕЗПЕЧНОСТІ ХАРЧОВИХ ПРОДУКТІВ ТА ВИМОГ МАРКУВАННЯ



Володимир Мартинчук
Lactalis-Ukraine

РОБОЧА ГРУПА З ПИТАНЬ ПОВЕДЖЕННЯ З ВІДХОДАМИ УПАКОВКИ



Ганна Таранцова
Tetra Pak Ukraine, SE

РОБОЧА ГРУПА З ПИТАНЬ ЦІНОВОГО КОНТРОЛЮ ТА АНТИМОНОПОЛЬНОГО ЗАКОНОДАВСТВА



Лана Сінічкіна
Arzinger Law Office

РОБОЧА ГРУПА З ПИТАНЬ ВИРОБНИЦТВА ТА ОБІГУ АЛКОГОЛЬНОЇ ПРОДУКЦІЇ

КОМІТЕТ З ПИТАНЬ ОХОРОНИ ЗДОРОВ'Я



Марина Бучма
TEVA Ukraine

Місія: Становлення конкурентного середовища для розвитку сфери охорони здоров'я через створення прозорої та ефективної регуляторної системи.



Борис Даневич
Danevych.Law



Макс Проскуров
Roche Ukraine

РОБОЧА ГРУПА З ПИТАНЬ МЕДИЧНИХ ВИРОБІВ ТА ВИРОБНИКІВ МЕДИЧНОГО ОБЛАДНАННЯ



Микола Романьок
Archimed

РОБОЧА ГРУПА З ПИТАНЬ НАДАВАЧІВ МЕДИЧНИХ ПОСЛУГ

HEALTHCARE MARKETING HUB



Юлія Звінцова
IQVIA Technology Solutions Ukraine

КОМІТЕТ З ПИТАНЬ ГОТЕЛЬНОГО БІЗНЕСУ ТА ТУРИЗМУ

Волкан Амак
Hilton Kyiv



Віра Артюшевська
Hertz International /
Discover the World Ukraine



Марина Римаренко
Senator Hotels and Apartments

Місія: Надавати необхідну підтримку для розвитку туристичної індустрії шляхом впровадження кращих міжнародних практик та механізмів стимулювання інноваційної інвестиційної діяльності у цьому секторі.

КОМІТЕТ З ПИТАНЬ УПРАВЛІННЯ ЛЮДСЬКИМ КАПІТАЛОМ

Юрій Демкович
Nestlé in Ukraine & Moldova



Катерина Марченко
Coca-Cola Beverages Ukraine Limited



Наталія Тіморіна
McDonald's Ukraine

Місія: Сприяти професійному розвитку членів Палати через отримання нових знань, навичок та інформації.

КОМІТЕТ З ПИТАНЬ ІНФОРМАЦІЙНИХ ТЕХНОЛОГІЙ

Олександра Альхімович
Luxoft



Тарас Керечан
Ring Ukraine



Олег Якимчук
Google

Місія: Покращувати умови для подальшого стабільного розвитку та ефективного регулювання сектору інформаційних технологій в Україні.

КОМІТЕТ З ПИТАНЬ ІНФРАСТРУКТУРИ

Олег Бігдан
Suntrade S.E. /Bunge Ukraine



Сергій Скорбун
METINVEST HOLDING



Сергій Вовк
Centre for Transport Strategies

Місія: Забезпечувати прозорі та вигідні механізми взаємодії та співпраці для учасників економічної діяльності в сфері інфраструктури та для країни загалом.

КОМІТЕТ З ПИТАНЬ ІНТЕЛЕКТУАЛЬНОЇ ВЛАСНОСТІ

Олександр Козирів
Bayer



Катерина Олійник
Arzinger Law Office



Олексій Столяренко
Baker & McKenzie

Місія: Сприяти розробці ефективних регуляторних та інституційних механізмів, пов'язаних із захистом інтелектуальної власності, а також розвитку інновацій та творчості в Україні.

B2G ПЛАТФОРМА

КОМІТЕТ З ПИТАНЬ ПРАВОВОЇ ПОЛІТИКИ



Олександра Костиця
PwC



Віталій Оджиковський
Sayenko Kharenko

Місія: Проактивно реагувати на актуальні проблеми у сфері правової політики шляхом роботи над нормативно-правовими актами, покращення практик правозастосування та поширення інформації щодо кращих світових практик серед суддів та інших стейкхолдерів.



Дмитро Трут
Arzinger Law Office

РОБОЧА ГРУПА З ПИТАНЬ БОРОТЬБИ З КОРУПЦІЄЮ



Ігор Світлик
Dentons

КОМПАЄНС КЛУБ



Аріо Дехгані
Sayenko Kharenko



Тетяна Кирик
Kyivstar

Місія: Бути платформою для обговорення викликів та можливостей запровадження ефективної системи комплаєнсу в Україні.



Павло Беспалов
Philip Morris Ukraine

КОМІТЕТ З ПИТАНЬ МЕДІА ТА КОМУНІКАЦІЙ



Сандра Крауїна
VOLIA-CABLE



Тетяна Попова
Arena/Media Expert

Місія: Слугувати майданчиком не лише для обговорення існуючих проблем у галузі, але також для обміну досвідом між компаніями-членами Палати у маркетинговій та медійній сферах.



Андрій Вдовиченко
Burda-Ukraine,
Subsidiary enterprise

КОМІТЕТ З ПИТАНЬ ТЕЛЕКОМУНІКАЦІЙ



Ольга Дейнега
VF Ukraine



Віталій Ізгорев
UKRTOWER

Місія: Покращувати умови для подальшого стабільного розвитку та ефективного регулювання сектору мобільних телекомунікацій в Україні.



Олександр Когут
Kyivstar

КОМІТЕТ З ПИТАНЬ ВІДНОВЛЮВАЛЬНИХ ДЖЕРЕЛ ЕНЕРГІЇ



Валентина Белякова
TIU 1



Євген Дідіченко
KNESS Group

Місія: Сприяти прозорості та стабільності на ринку відновлювальних джерел енергії, створюючи сприятливі та рівні умови для ведення бізнесу та залучення інвестицій міжнародних та національних компаній.



Ігор Красовський
Integrates

КОМІТЕТ З ПИТАНЬ РОЗДРІБНОЇ ТОРГІВЛІ ТА ЕЛЕКТРОННОЇ КОМЕРЦІЇ



Ваіос Діморас
AC Nielsen Ukraine



Олеся Оленицька
METRO Cash & Carry Ukraine

Місія: Об'єднання представників міжнародної роздрібною торгівлі та створення єдиної позиції в діалозі з ключовими зацікавленими сторонами, а також створення умов для розвитку роздрібною електронною комерцією в Україні відповідно до світових тенденцій.

КОМІТЕТ З ПИТАНЬ НАСІННИЦТВА



Наталія Гусєва
Bayer



Катерина Кучер
Monsanto Ukraine



Павло Матюша
Corteva Agriscience

Місія: Встановлення ефективної та передбачуваної регуляторної системи з метою забезпечення зрозумілого та прозорого виходу нових сортів рослин та агрохімії на сільськогосподарський ринок.

РОБОЧА ГРУПА З ПИТАНЬ РЕЄСТРАЦІЇ СОРТІВ РОСЛИН

КОМІТЕТ З ПИТАНЬ ОПОДАТКУВАННЯ



Вікторія Чорновол
Deloitte & Touche USC



Анна Листопад
Suntrade S.E. / Bunge Ukraine



Михайло Поляков
Philip Morris Ukraine

Місія: Просувати реформу та покращення застосування податкової системи в Україні, зважаючи, що передбачувана, неупереджена та ефективна податкова система є важливим фактором як для полегшення ведення бізнесу, так і для позитивного розвитку української економіки в цілому.

РОБОЧА ГРУПА З ПИТАНЬ МІЖНАРОДНОГО ОПОДАТКУВАННЯ



Вадим Мєдведєв
AVELLUM

СПЕЦІАЛЬНА ПЛАТФОРМА З ПИТАНЬ ТВЕРДИХ ПІДАКЦИЗНИХ ТОВАРІВ

ХАБ З ПИТАНЬ КОРПОРАТИВНОЇ СОЦІАЛЬНОЇ ВІДПОВІДАЛЬНОСТІ

Платформа для побудови B2B відносин та налагодження контактів з однодумцями-фахівцями з корпоративної соціальної відповідальності для подальшої співпраці та обміну досвідом.

РЕЗУЛЬТАТИ ОПИТУВАННЯ АМЕРИКАНСЬКОЇ ТОРГОВЕЛЬНОЇ ПАЛАТИ ЩОДО БІЗНЕС-КЛІМАТУ В УКРАЇНІ

УЧАСНИКИ:

110

ТОП-МЕНЕДЖЕРІВ

**СКІЛЬКИ РОКІВ ВАША КОМПАНІЯ
ПРАЦЮЄ В УКРАЇНІ?**

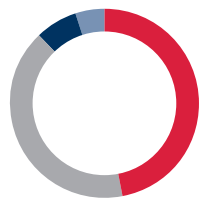

47 % ■ Більше 20 років
41 % ■ Більше 10 років
7 % ■ Більше 5 років
5 % ■ 1–5 років

**ЧИ ПЛАНУЄТЕ ВИ РОЗШИРЯТИ БІЗНЕС
У НАЙБЛИЖЧІ 5 РОКІВ?**

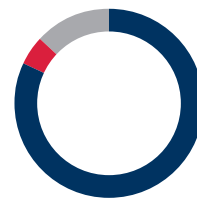

82 % ■ ТАК
5 % ■ НІ
13 % ■ Не знаю

ЯКИМ БУВ 2018 РІК ДЛЯ ВАШОЇ КОМПАНІЇ?

Зросли прибутки

81 %

Зросла кількість співробітників

46 %

Зросли інвестиції

51 %

**ЯК ЗМІНЯТЬСЯ ПРИБУТОК, КІЛЬКІСТЬ ПРАЦІВНИКІВ
ТА ІНВЕСТИЦІЇ ВАШОЇ КОМПАНІЇ У 2019 РОЦІ**



30 % ■ 0–10 %
31 % ■ Більше ніж на 10 %
15 % ■ Більше ніж на 25 %
12 % ■ Більше ніж на 50 %



36 % ■ 0–10 %
15 % ■ Більше ніж на 10 %
7 % ■ Більше ніж на 25 %
1 % ■ Більше ніж на 50 %



31 % ■ 0–10 %
18 % ■ Більше ніж на 10 %
11 % ■ Більше ніж на 25 %
5 % ■ Більше ніж на 50 %

ЧИ ПЛАНУЄ ВАША КОМПАНІЯ ПІДВИЩУВАТИ ЗАРОБІТНІ ПЛАТИ У 2020 РОЦІ?

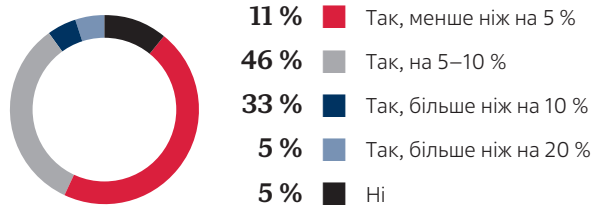

ЯК БИ ВИ ОЦІНИЛИ ЯКІСТЬ ІНВЕСТИЦІЙНОГО СЕРЕДОВИЩА В УКРАЇНІ З 2014 РОКУ?

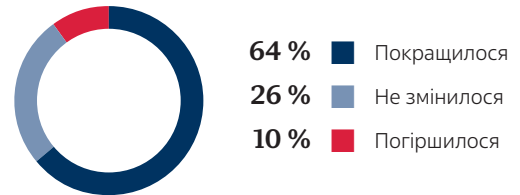

ТОП-5 НАЙБІЛЬШ ПРИВАБЛИВИХ ХАРАКТЕРИСТИК УКРАЇНИ ДЛЯ ІНВЕТОРІВ

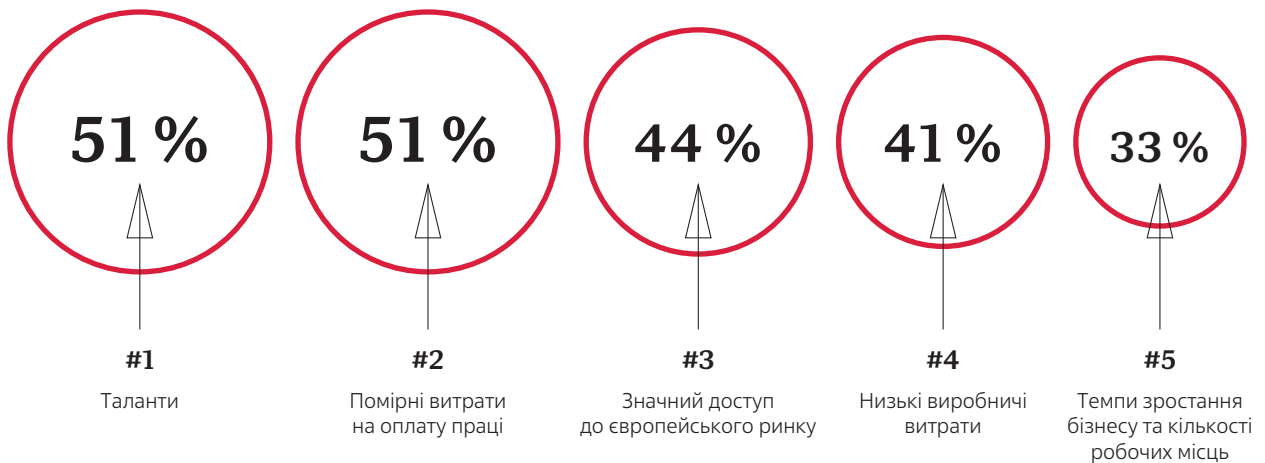

ТОП-3 НАЙБІЛЬШ ПРИВАБЛИВИХ ДЛЯ ІНВЕСТИЦІЙ ГАЛУЗЕЙ



ЩО СТВОРЮЄ НАЙБІЛЬШІ ПЕРЕШКОДИ ДЛЯ БІЗНЕСУ?



ЧИ СТИКАЛИСЯ ВИ З КОРУПЦІЄЮ У КОНТЕКСТІ ПРОФЕСІЙНОЇ ДІЯЛЬНОСТІ/ У ПРОЦЕСІ ВЕДЕННЯ БІЗНЕСУ В УКРАЇНІ ПРОТЯГОМ ОСТАНЬОГО РОКУ?

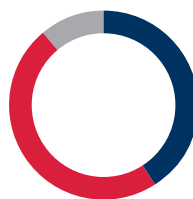

41 % ■ ТАК
48 % ■ НІ
11 % ■ Не знаю

ЧИ ВВАЖАЄТЕ ВИ, ЩО РІВЕНЬ КОРУПЦІЇ В УКРАЇНІ ЗНИЗИВСЯ З 2017 РОКУ?



30 % ■ ТАК
42 % ■ НІ
28 % ■ Не знаю

ЧИ ВВАЖАЄТЕ ВИ, ЩО ОРГАНИ ДЕРЖАВНОЇ ВЛАДИ МАЮТЬ НАМІР НАДАЛІ ВІДКРИВАТИ РИНОК УКРАЇНИ ДЛЯ ІНОЗЕМНИХ ІНВЕСТИЦІЙ У НАЙБЛИЖЧІ 5 РОКІВ?

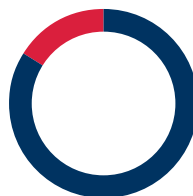

84 % ■ ТАК
16 % ■ НІ

ТОР-3 КРОКИ, ЩО ДОПОМОЖУТЬ ПОКРАЩИТИ БІЗНЕС-КЛІМАТ В УКРАЇНІ ТА ЗАЛУЧИТИ ПРЯМІ ІНОЗЕМНІ ІНВЕСТИЦІЇ?

85 %

#1

Гарантія реальної та ефективної судової реформи, верховенства права, справедливого правосуддя

54 %

#2

Боротьба з корупцією

34 %

#3

Гарантія справедливої, рівної, передбачуваної та прозорої податкової політики

ЯКЕ ВРАЖЕННЯ ШТАБ-КВАРТИРИ ВАШОЇ КОМПАНІЇ ПРО УКРАЇНУ?

Найпоширеніша відповідь:

Великий потенціал, але високі ризики

ЯКОЇ ПІДТРИМКИ ПОТРЕБУЄ БІЗНЕС В УКРАЇНІ ВІД ПРЕЗИДЕНТА, УРЯДУ, БІЗНЕС-АСОЦІАЦІЙ, РАДИ БІЗНЕС-ОМБУДСМЕНА, МІЖНАРОДНИХ ПАРТНЕРІВ?

Найпоширеніша відповідь:

Забезпечити верховенство права, боротися з корупцією, створити рівні правила

ЯК БИ ВИ ОХАРАКТЕРИЗУВАЛИ СВІЙ ЗАГАЛЬНИЙ ПРОГНОЗ ЩОДО ПОКРАЩЕННЯ УМОВ ДЛЯ ВЕДЕННЯ БІЗНЕСУ ТА ПОТЕНЦІЙНИХ ІНВЕСТИЦІЙ В УКРАЇНІ У НАЙБЛИЖЧІ РОКИ?

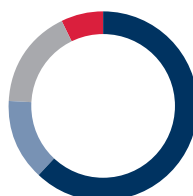

62 % ■ Стримано оптимістичний
14 % ■ Оптимістичний
17 % ■ Нейтральний
7 % ■ Песимістичний

10

КРОКІВ

для економічного зростання України

1

Забезпечення реальної та ефективної судової реформи, верховенства права, справедливого правосуддя та прозорого відбору суддів усіх інстанцій



2

Забезпечення макроекономічної стабільності, незалежності Національного банку та продовження співпраці з МВФ задля прискорення економічного зростання України



3

Гарантування справедливої, рівної, передбачуваної та прозорої податкової політики і створення рівних правил гри та конкуренції на ринку шляхом зменшення тіньової економіки



4

Захист інвестицій та прав власності, зокрема прав інтелектуальної власності, та запуск земельної реформи



5

Просування експорту та спрощення процедур торгівлі, зокрема, належне впровадження Інституту уповноваженого економічного оператора та подальше вдосконалення «єдиного вікна» для імпортно-експортних операцій



6

Розвиток стратегічної інфраструктури шляхом залучення приватного сектору для сприяння європейській інтеграції, залучення інвестицій та зростання



7

Реформування сектору державних підприємств і державних банків та запуск прозорої приватизації



8

Зменшення відтоку людського капіталу за кордон шляхом впровадження ініціатив, які заохочують громадян жити, працювати та інвестувати в Україну



9

Значне збільшення державних витрат на охорону здоров'я (до рівня країн ЄС) та підвищення безпечності харчових продуктів для покращення загального здоров'я населення



10

Підвищення енергетичної незалежності України з повністю лібералізованим ринком енергетики та впровадження Кодексу про надра з використанням кращого міжнародного досвіду



ОГЛЯД ОБОРОННОЇ ТА АЕРОКОСМІЧНОЇ ПРОМИСЛОВОСТІ

УКРАЇНА В РЕЙТИНГАХ

#1 Рейтинг глобального внеску в науку і технології (зі 163 країн)
Джерело: The Good Country Index

#8 Рейтинг найсильніших армій Європи
Джерело: Global Firepower – 2019 European Powers Ranked by Military Strength Ranking

#8 Рейтинг найбільшого відносного зростання військових витрат, 2017–2018
Джерело: SIPRI Fact Sheet (April 2019) – Trends in World Military Expenditure, 2018

#12 Рейтинг 25 найбільших експортерів основних видів зброї, 2014–2018
Джерело: SIPRI Fact Sheet (March 2019) – Trends in International Arms Transfers, 2018

ПОКАЗНИКИ КОСМІЧНОЇ ГАЛУЗІ УКРАЇНИ ЗА 2013–2018, МЛН ГРН

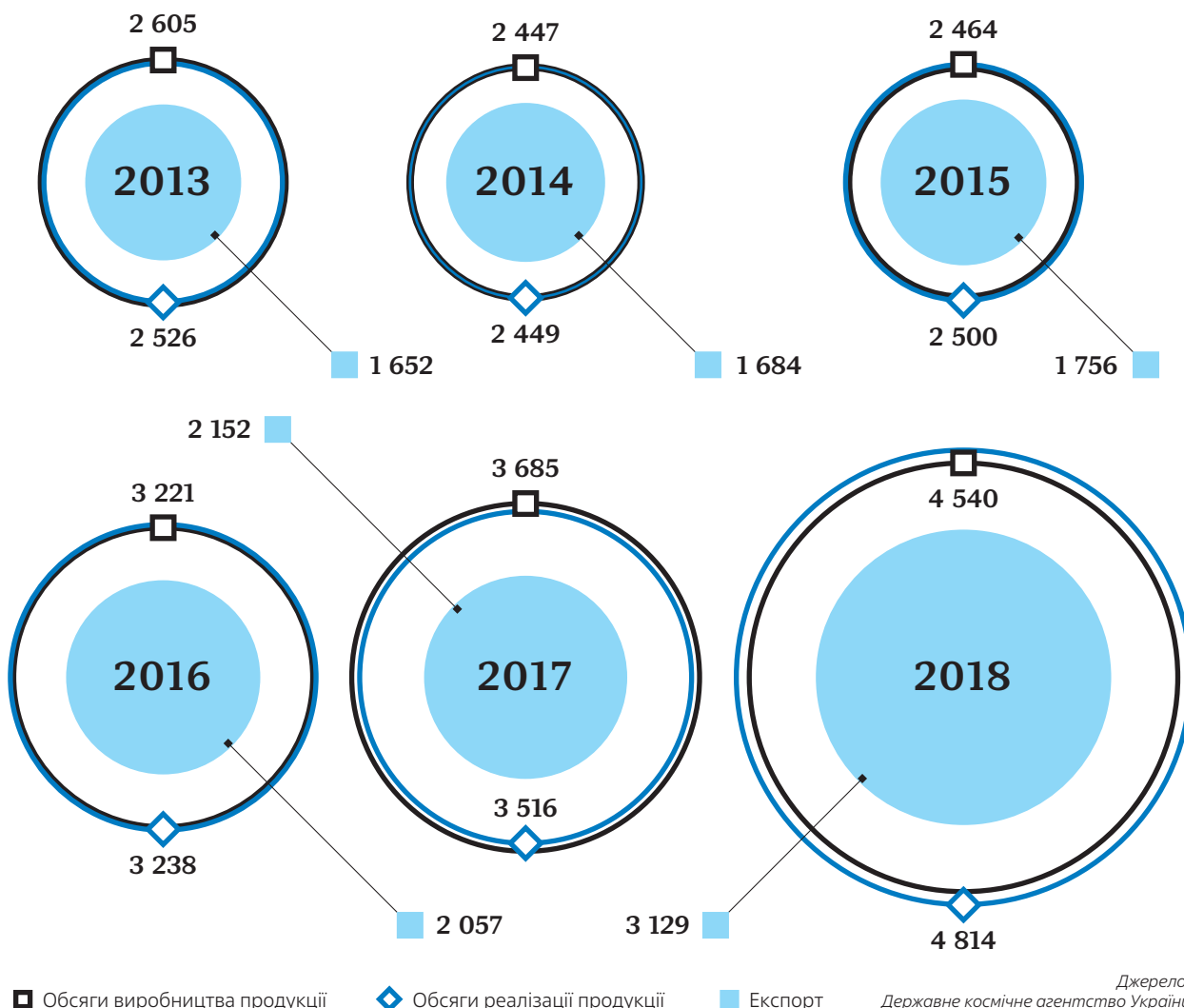

УОП: МИНУЛЕ, ТЕПЕРІШНЄ, МАЙБУТНЄ

Джерела: Укроборонпром, SIPRI Fact Sheet December 2018

Укроборонпром (УОП) — державний концерн, до складу якого входять 125 підприємств-учасників у 5 основних галузях, займає 81-ше місце в рейтингу SIPRI «100 найбільших виробників зброї та військових компаній у світі»

Минуле

- ◇ Суттєве зростання чистого прибутку: 37,6 млрд грн (на 32 % більше, ніж у 2017 році)
- ◇ Передано українській армії: близько 5000 одиниць озброєння та військової техніки, включно з близько 50 літаками та гелікоптерами від 16 компаній авіаційного кластера

Теперішнє

- ◇ Нова наглядова рада й топ-менеджмент

Майбутнє

- ◇ Реформа УОП на порядку денному — численні підприємства можуть стати об'єктами приватизації
- ◇ Плани щодо п'ятикратного збільшення показників експорту до 2025 року

КОСМІЧНА ГАЛУЗЬ УКРАЇНИ 2018–2019: 1. РЕАЛІЗОВАНО, МЛН ГРН

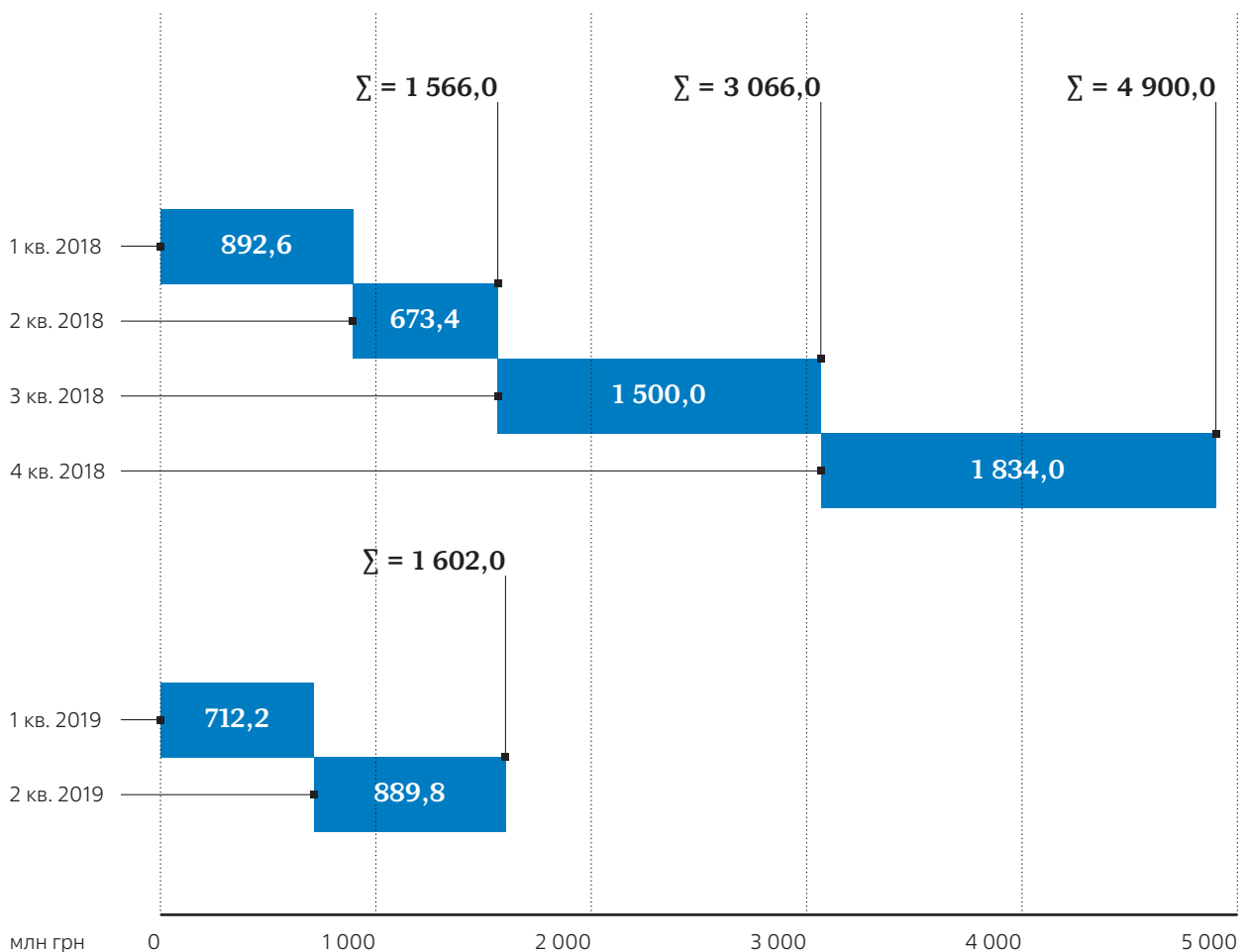

Джерело: Державне космічне агентство України

2. ЗАГАЛЬНИЙ ОБСЯГ ВАЛОВОЇ ПРОДУКЦІЇ, МЛН ГРН

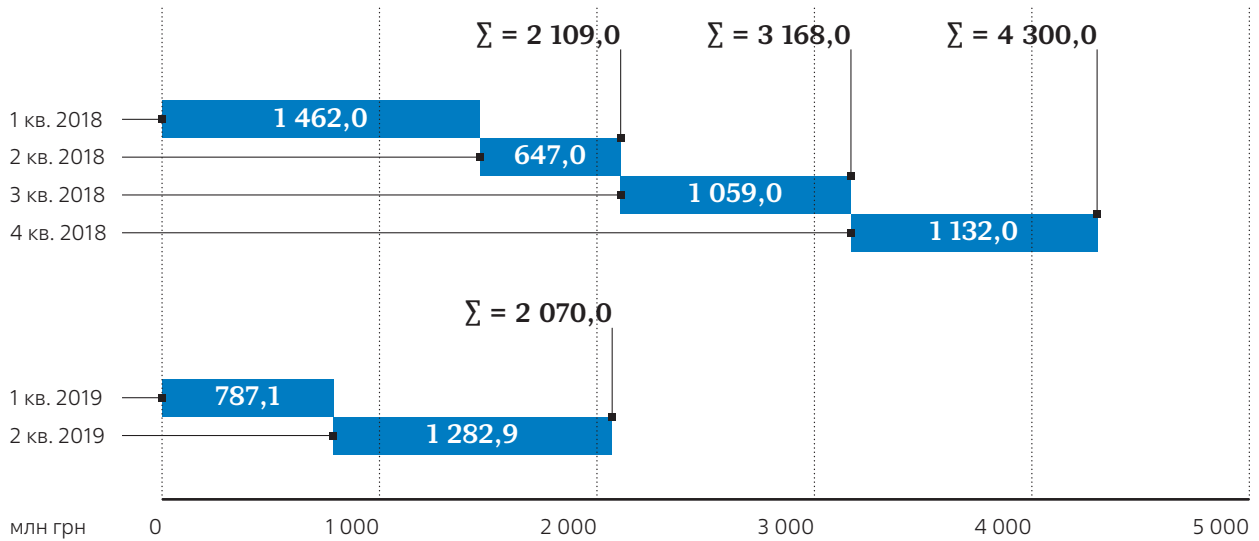

3. ЕКСПОРТ ДО ЄС, США ТА ІНШИХ КРАЇН, МЛН ГРН

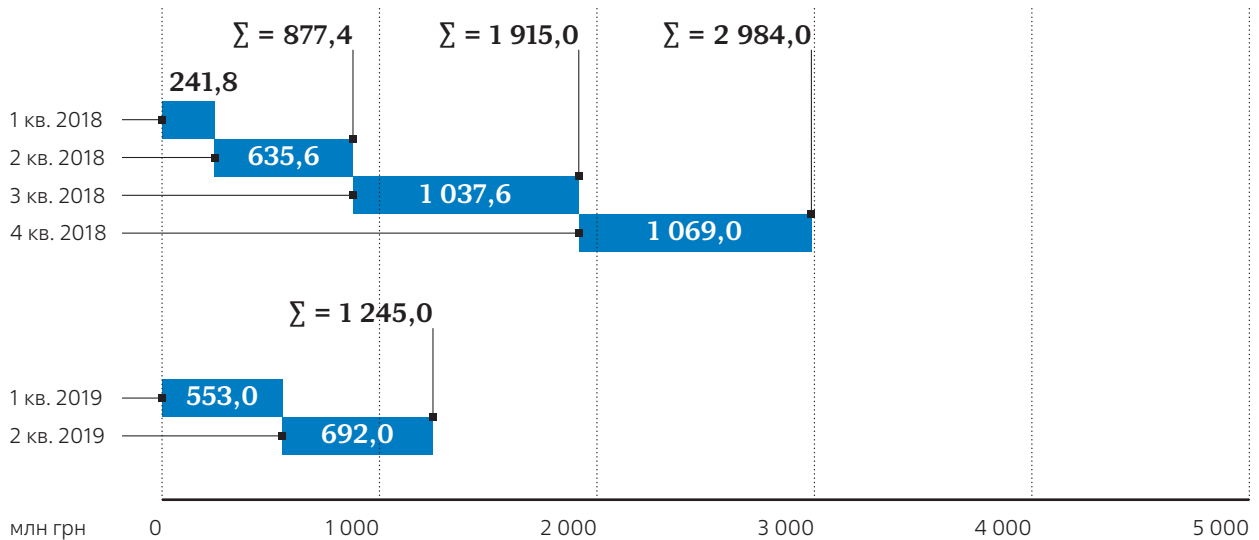

4. СЕРЕДНЬОМІСЯЧНА ЗАРПЛАТА ГАЛУЗІ, ГРН

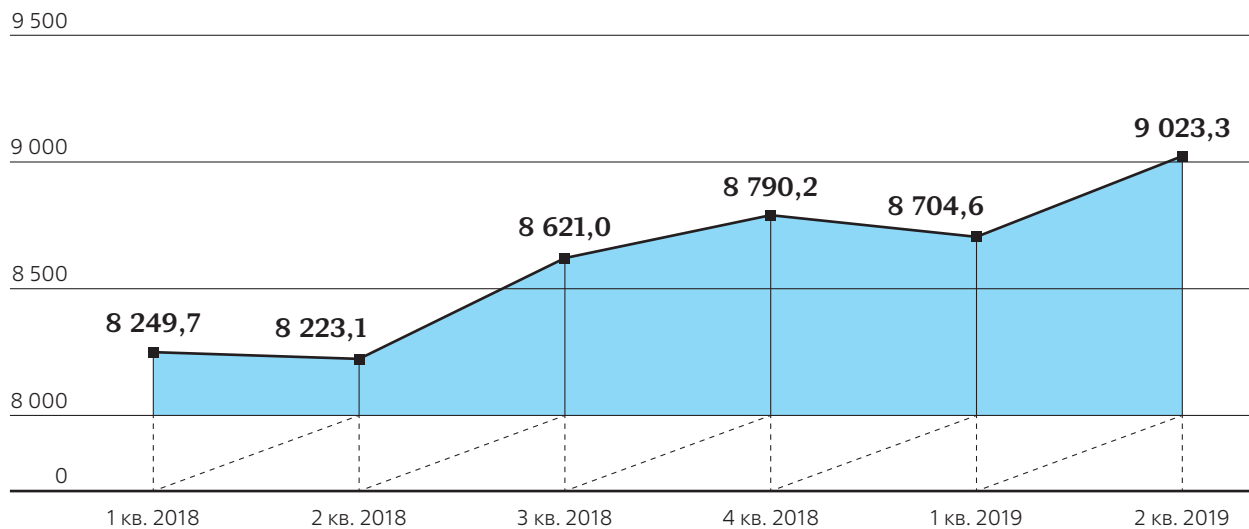

5. ЧИСЕЛЬНІСТЬ ШТАТНИХ ПРАЦІВНИКІВ ГАЛУЗІ, ОСІБ

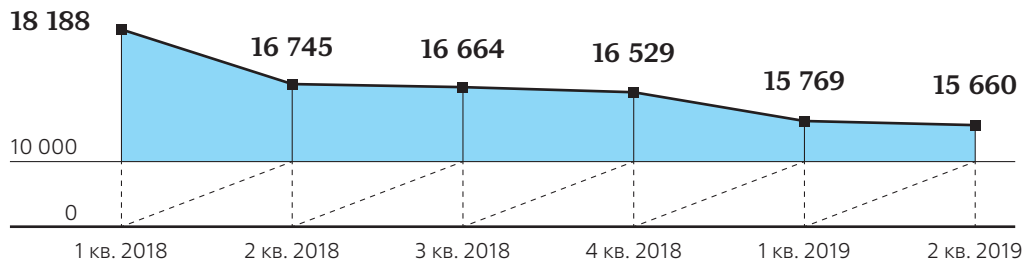

Джерело:
Державне космічне
агентство України

ОСНОВНІ ПРОБЛЕМИ/ТРУДНОЩІ ГАЛУЗІ

- ◇ Підпорядкування державних підприємств різним органам державної влади (Міноборони, МВС тощо) з дублюванням функцій та конфліктом інтересів
- ◇ Неефективне управління державними підприємствами
- ◇ Недосконала система оборонних закупівель
- ◇ Надмірна бюрократія та використання застарілих стандартів
- ◇ Непрозорість і надмірне обмеження доступу до інформації у галузі
- ◇ Недоліки системи державного контролю за міжнародними передачами товарів
- ◇ Відсутність ефективних механізмів співпраці між державними й приватними підприємствами
- ◇ Відсутність чіткої стратегії розвитку галузі в довгостроковій перспективі

ПРОГНОЗИ, МОЖЛИВОСТІ, ІННОВАЦІЇ ТА НЕЩОДАВНІ ЗМІНИ В ГАЛУЗІ

- ◇ Безпрецедентний темп реформ
- ◇ Нова наглядова рада та керівництво головного гравця – Укроборонпрому
- ◇ Зростання кількості приватних компаній, які мають повноваження на передачу товарів військового призначення
- ◇ Зняття заборони на приватні космічні запуски та виготовлення ракет приватними компаніями
- ◇ Поступове впровадження стандартів НАТО
- ◇ Активна стадія реформування системи державних оборонних закупівель
- ◇ Приведення процедур сертифікації літаків у відповідність зі стандартами ЄС
- ◇ Реформа системи захисту інформації з обмеженим доступом на основі практики ЄС та НАТО



« 2019 рік приніс позитивні зміни в секторі. Особливо слід відзначити відкриття ринку для приватних виробників ракет-носіїв, надання повноважень приватним експортерам товарів військового призначення та реформування системи державних оборонних закупівель. Зміна керівного складу в Міністерстві оборони та Укроборонпромі, а також темпи реформ дають надію на позитивні зміни. Наразі основними цілями є оновлення галузі для запровадження процесів 21 століття, розроблених та імplementованих у західних країнах, а також задоволення внутрішніх потреб України та вивільнення її експортного потенціалу. »

*Анастасія Болховітінова, кандидат юридичних наук,
Юридичний директор DLA Piper Ukraine*

ЕНЕРГОЕФЕКТИВНІСТЬ УКРАЇНИ

ОСНОВНІ КІЛЬКІСНІ ПОКАЗНИКИ ГАЛУЗІ 2015–2019 РР.

ПОТУЖНІСТЬ ОБ'ЄКТІВ ВІДНОВЛЮВАНОЇ ЕЛЕКТРОЕНЕРГЕТИКИ, МВТ

З 2015 року до I півріччя 2019 року потужність об'єктів відновлюваної електроенергетики (без урахування тимчасово окупованої території АР Крим), яким встановлено «зелений» тариф, збільшилася на 2 943 МВт (з 967 МВт до 3 910 МВт).

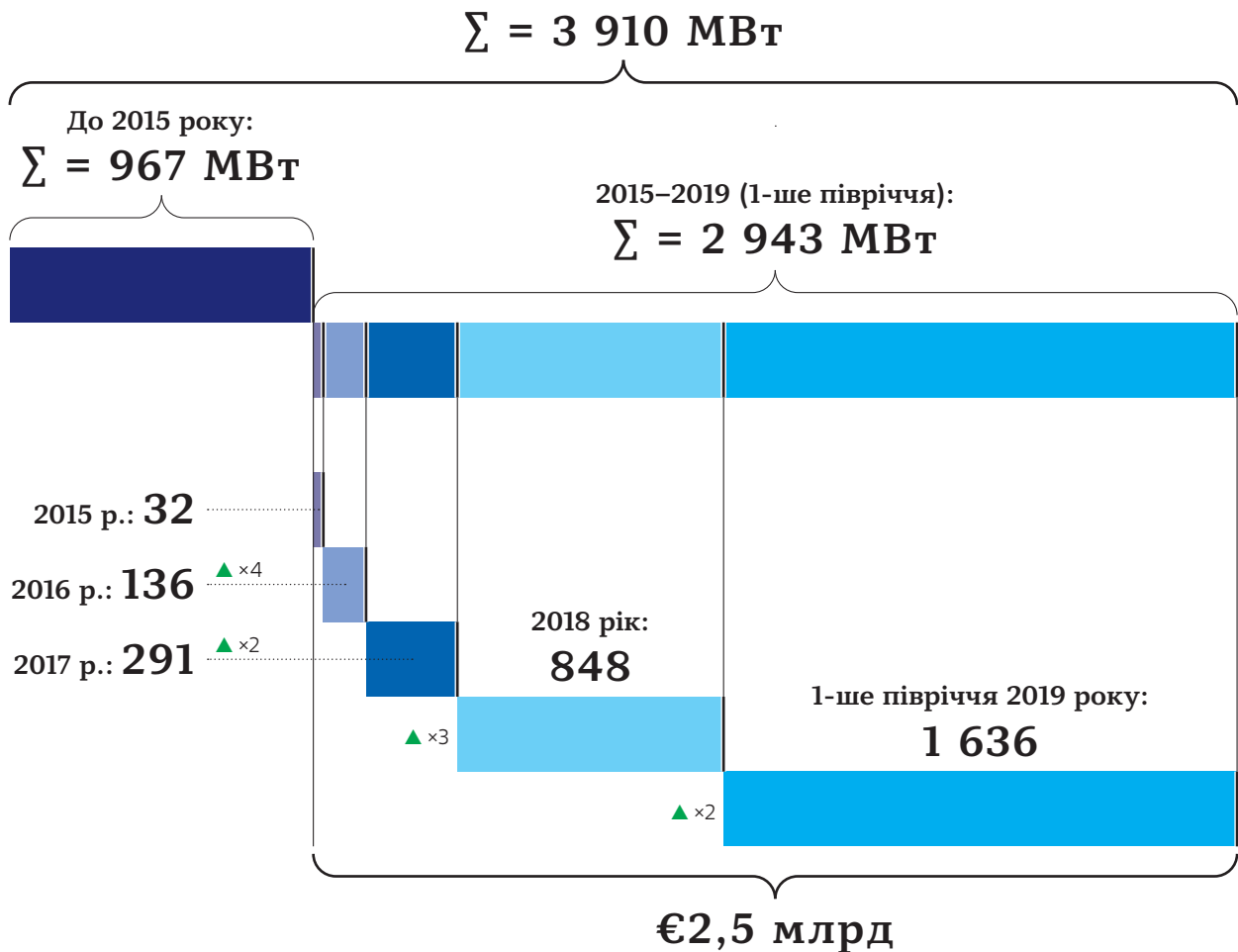

У будівництво 2 943 МВт потужностей об'єктів відновлюваної електроенергетики інвестовано близько 2,5 млрд євро

ЕЛЕКТРОЕНЕРГІЯ, ВИРОБЛЕНА ОБ'ЄКТАМИ ВІДНОВЛЮВАНОЇ ЕНЕРГЕТИКИ, ЯКИМ ВИДАНО «ЗЕЛЕНИЙ» ТАРИФ (ЗА 6 МІСЯЦІВ 2019 РОКУ)

2 569
млн кВт·год

Зокрема:



- ◇ 1265 млн кВт·год — СЕС
- ◇ 839 млн кВт·год — ВЕС
- ◇ 160 млн кВт·год — малими ГЕС
- ◇ 100 млн кВт·год — БЕС (біогаз)
- ◇ 83 млн кВт·год — БЕС (біомаса)

**ОБ'ЄКТИ ВІДНОВЛЮВАНОЇ ЕЛЕКТРОЕНЕРГЕТИКИ,
ЯКИМ ВСТАНОВЛЕНО «ЗЕЛЕНИЙ» ТАРИФ (СТАНОМ НА 01.07.2019)**

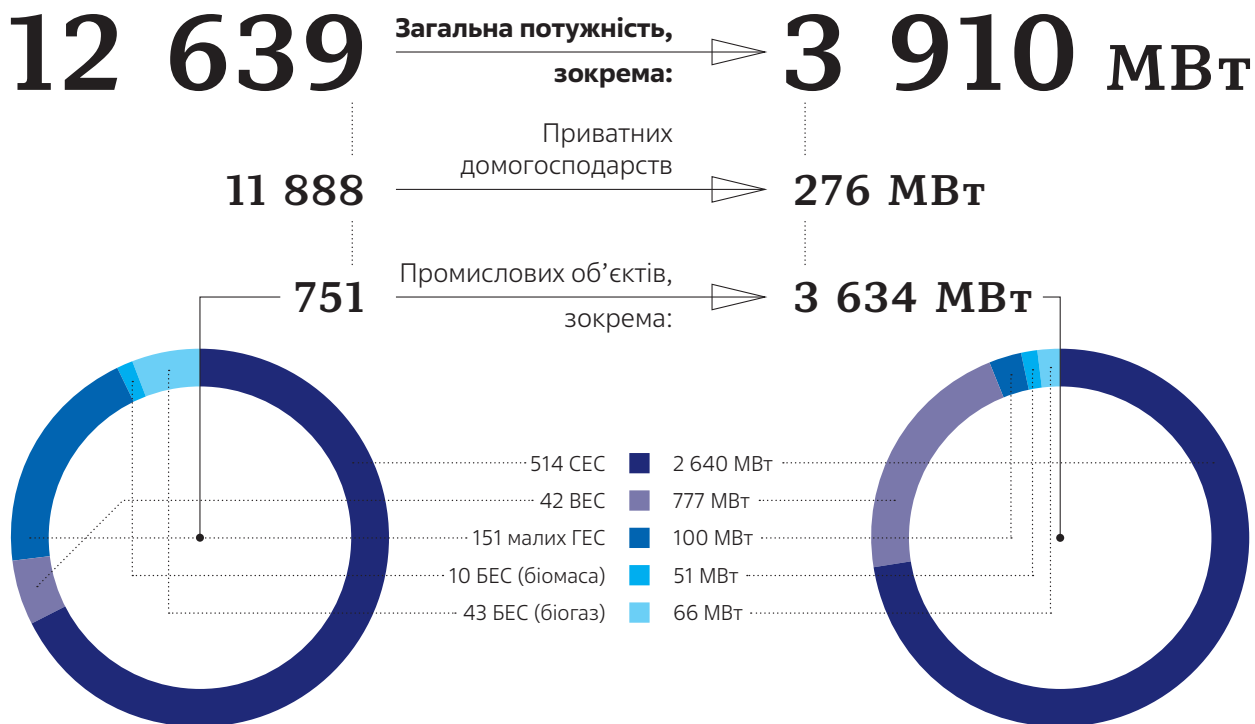

**ОБ'ЄКТИ ВІДНОВЛЮВАНОЇ ЕЛЕКТРОЕНЕРГЕТИКИ,
ВВЕДЕНІ В ЕКСПЛУАТАЦІЮ ЗА 6 МІСЯЦІВ 2019 РОКУ**

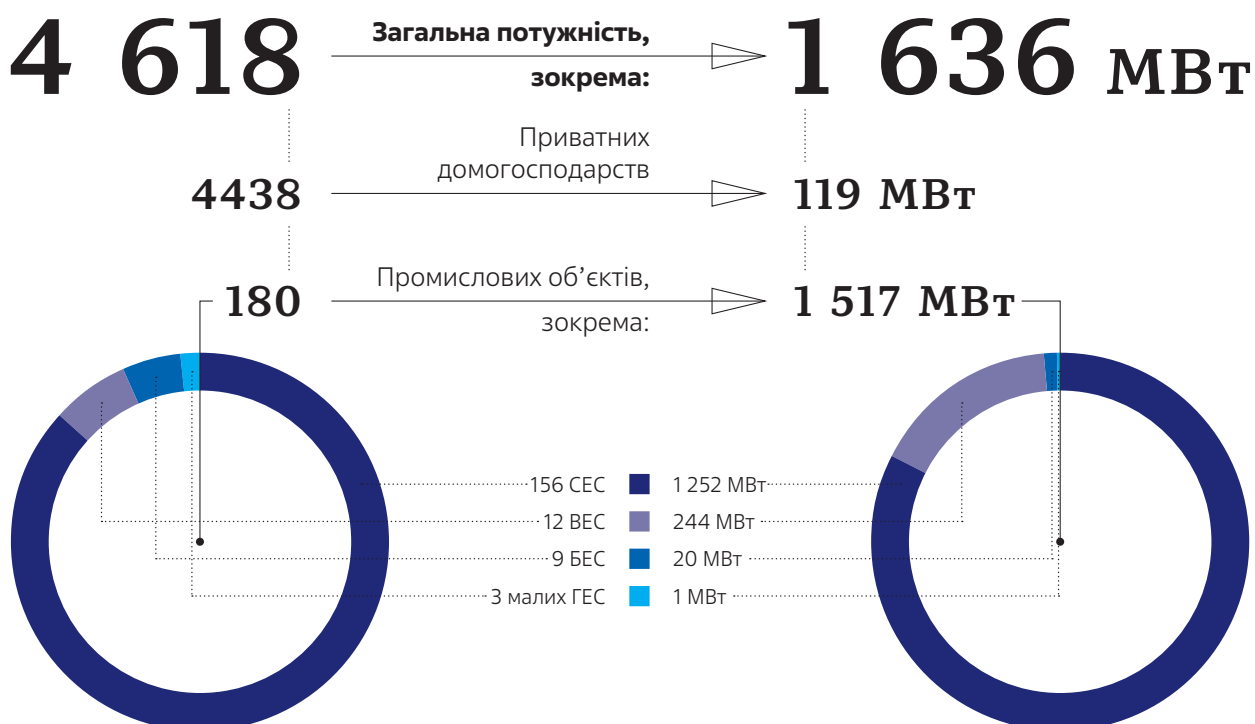

ОСНОВНІ ПРОБЛЕМИ/ТРУДНОЦІ ГАЛУЗИ

- ◇ Планування енергетичної інфраструктури, віддаленість від мереж, можливі законодавчі бар'єри на місцевому рівні та інше
- ◇ Необхідність більш високих капіталовкладень у будівництво нових потужностей
- ◇ Періодичність деяких відновлюваних джерел енергії, потреба у наявності резерву
- ◇ Тривалий технологічний прогрес у сфері виробництва обладнання для відновлюваної енергетики (відновлювані технології ще не досягли піку свого розвитку)

ПРОГНОЗИ, МОЖЛИВОСТІ, ІННОВАЦІЇ В ГАЛУЗИ

- ◇ Міжнародне енергетичне агентство (МЕА) опублікувало свою чергову доповідь «Renewables 2019» з прогнозом розвитку відновлюваних джерел енергії на шість років (2019–2024)
- ◇ Встановлена потужність ВДЕ за аналізований період зростає на 50 % або, в натуральному вираженні, на 1 200 ГВт. Такий приріст можна порівняти зі встановленою потужністю електроенергетики США
- ◇ Безумовним фаворитом, лідером зростання буде сонячна енергетика. Вона зростає приблизно на 700 ГВт, тобто темп зростання становитиме близько 117 ГВт на рік у середньому. Нещодавно МЕА публікувало прогноз на 2019 рік, відповідно до якого в поточному році у світі буде введено в експлуатацію 114 ГВт фотоелектричних сонячних електростанцій
- ◇ Агентство особливо наголошує на потенціалі зростання розподіленої сонячної генерації. За аналізований період (2019–2024) вона зростає приблизно на 300 ГВт. Це відповідає прогнозованому приросту наземної вітроенергетики
- ◇ За прогнозами IRENA, до 2020 року середня вартість енергії з відновлюваних джерел зрівняється з вартістю енергії з викопних видів палива, а об'єкти сонячної та вітрової енергетики зможуть виробляти найдешевшу електроенергію



«Інновації у відновлювальній енергетиці охоплюють все більше нових підходів, які допомагають вирішувати поточні проблеми та призводять до прискореного використання ВДЕ для підтримки енергетичного переходу. Інноваційні рішення для декарбонізації світового енергетичного сектора вимагають поєднання різних інструментів протягом усього життєвого циклу технологій, а також розробки нових розумних технологій, інформаційних технологій, нових видів фінансових і ринкових інструментів, бізнес-моделей, залучення нових учасників в енергетичні системи.»

Олексій Кот, д. ю. н., керуючий партнер юридичної фірми «Антика»



«Ключову роль у підвищенні енергоефективності нашої країни відіграють сучасні концепції розвитку електроенергетичних галузей, впровадження автоматизації, розвитку інтелектуальних мереж і впровадження відновлюваних джерел енергії (ВДЕ). Енергетичний перехід означає суттєву зміну у енергетичній політиці: переорієнтацію політики від попиту до пропозиції та зміну від централізованої до розосередженої генерації, яка має замінити перевиробництво та споживання енергії, якого б можна було уникнути за рахунок енергоощадних заходів і зростання енергоефективності. Очевидно, що український ринок альтернативної енергетики перебуває на стадії становлення і має широкий потенціал для інвестування в генеруючі та акумулюючі потужності, що робить його одним із найбільш перспективних у Європі.»

Олександр Буртовий, партнер юридичної фірми «Антика»

Корпоративне страхування від провідної світової корпорації – Ваш свідомий вибір

- Понад 17 років успішної діяльності в Україні та 151 рік у світі
- Співробітництво з 80 міжнародними компаніями в Україні та обслуговування 90% світових компаній з переліку Fortune 500®
- Понад 27 000 застрахованих осіб за корпоративними договорами
- Широкий перелік страхових програм для співробітників та їх родичів, у тому числі захист від критичних захворювань та програма WorldCare
- Гнучкий підхід до обробки запитів щодо виплат для задоволення потреб клієнтів

+380 (44) 498 40 45
corporate@metlife.ua
www.metlife.ua



ОГЛЯД РИНКУ СТРАХУВАННЯ ЖИТТЯ

Ринок life-страхування — особливий сектор фінансової системи будь-якої країни, оскільки він виконує дуже важливу місію: забезпечує фінансовий захист громадян на різних етапах та за різних сценаріїв їх життя. Саме страхування життя можна вважати чи не найбільш «соціально відповідальною» індустрією. Україна не є виключенням. Задоволення потреб клієнтів, які прагнуть фінансового захисту для себе та своїх родин у питаннях здоров'я і фінансового забезпечення, перебуває у фокусі зусиль усіх українських страховиків.

ОБСЯГ СТРАХОВИХ ПРЕМІЙ ТОП-КОМПАНІЙ, МЛН ГРН

№	Компанія	9 міс. 2017	9 міс. 2018	Δ	9 міс. 2019
1	МетЛайф	530,19	670,33	→ +30,4 %	→ 874,10
2	ТАС	322,18	365,43	→ +10,0 %	→ 401,80
3	Уніка Життя	326,69	460,56	→ +42,7 %	→ 657,34
4	ПЗУ Україна страхування життя	210,01	301,09	→ +23,1 %	→ 370,68
5	АСКА-Життя	173,62	358,86	→ -24,5 %	→ 270,87
Загалом ТОП-5		1 562,69	2 156,27	→ +19,4 %	→ 2 574,79
<i>Концентрація ринку ТОП-5</i>		<i>92,3 %</i>	<i>78,7%</i>	→ +14,5 %	→ <i>93,2 %</i>
6	КД-Життя	19,22	24,43	→ +27,1 %	→ 31,06
7	ARX Страхування Життя	44,47	67,52	→ +85,3 %	→ 125,09
8	ІНГО Україна Життя	23,63	27,43	→ +12,6 %	→ 30,90
Ринок України (ЗАГАЛОМ)		1 692,58	2 741,07	→ +0,8 %	→ 2 761,84

ОБСЯГ СТРАХОВИХ ВИПЛАТ ТОП-КОМПАНІЙ, МЛН ГРН

№	Компанія	9 міс. 2017	9 міс. 2018	Δ	9 міс. 2019
1	ТАС	74,88	109,41	→ +1,8 %	→ 111,37
2	ПЗУ Україна страхування життя	71,70	40,42	→ -13,3 %	→ 35,06
3	МетЛайф	68,03	107,65	→ +12,7 %	→ 121,35
4	АСКА-Життя	22,25	20,04	→ -76,4 %	→ 4,73
5	Уніка Життя	16,96	121,50	→ -86,3 %	→ 16,63
Загалом ТОП-5		253,82	399,02	→ -27,5 %	→ 289,14
6	ІНГО Україна Життя	8,62	7,76	→ +9,9 %	→ 8,53
7	КД-Життя	1,19	7,86	→ +39,7 %	→ 10,98
8	ARX Страхування Життя	0,61	3,06	→ +285,0 %	→ 11,77
Ринок України (ЗАГАЛОМ)		269,51	506,92	→ -36,8 %	→ 320,42

ДИНАМІКА СТРАХОВИХ ПРЕМІЙ ТА СТРАХОВИХ ВИПЛАТ, МЛН ГРН

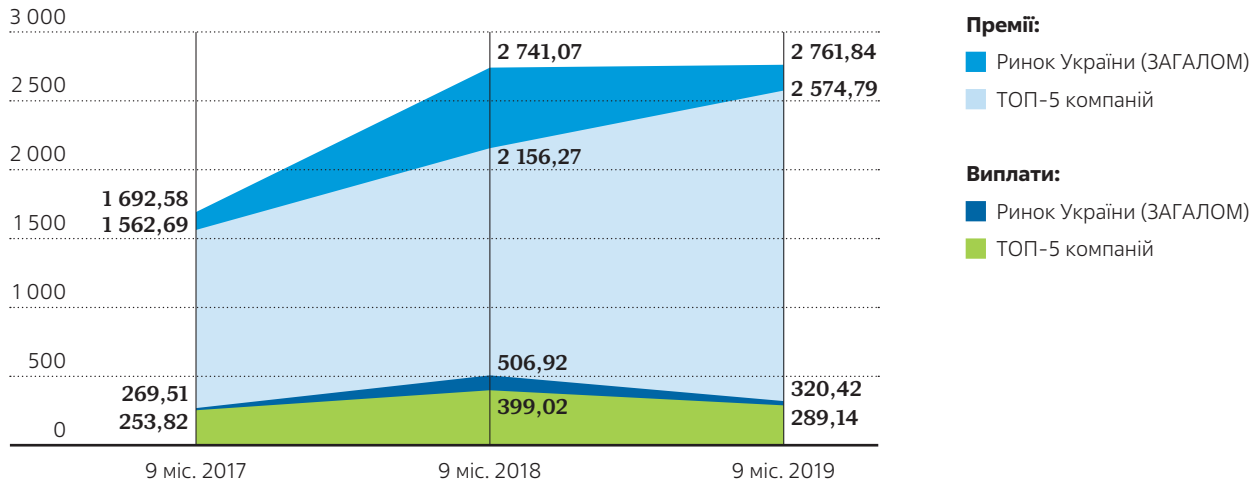

ОБ'ЄМ СТРАХОВИХ ВИПЛАТ НАЙБІЛЬШИХ КОМПАНІЙ, МЛН ГРН

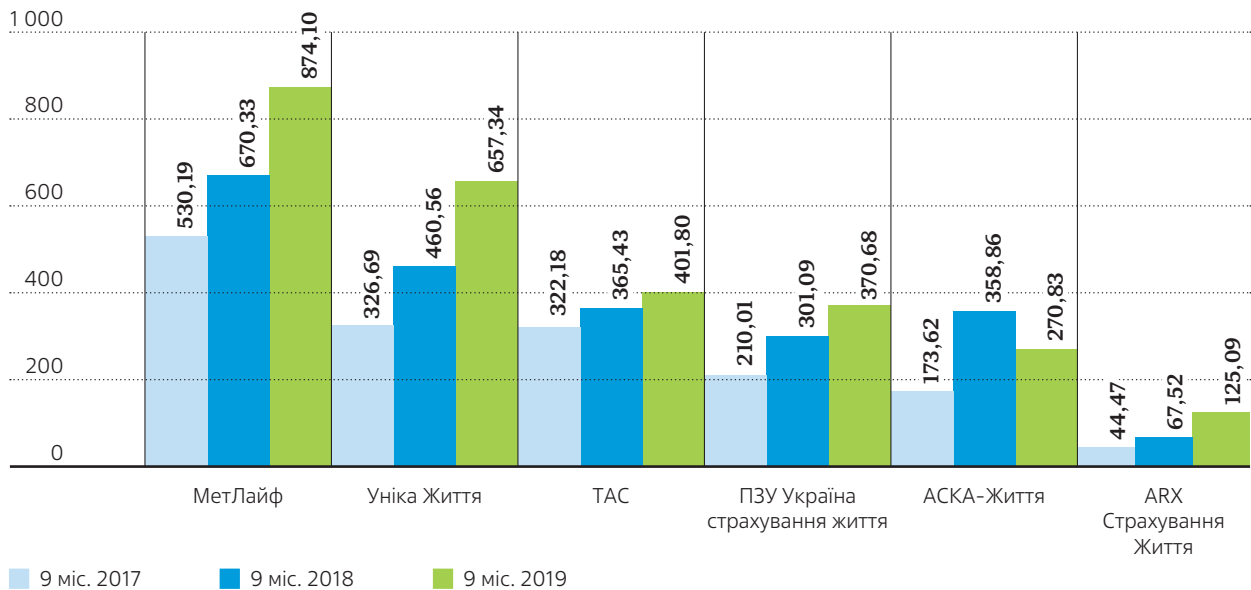

ДИНАМІКА СТРАХОВИХ ПРЕМІЙ, %

- Ринок України (ЗАГАЛОМ)
- ТОП-5 компаній

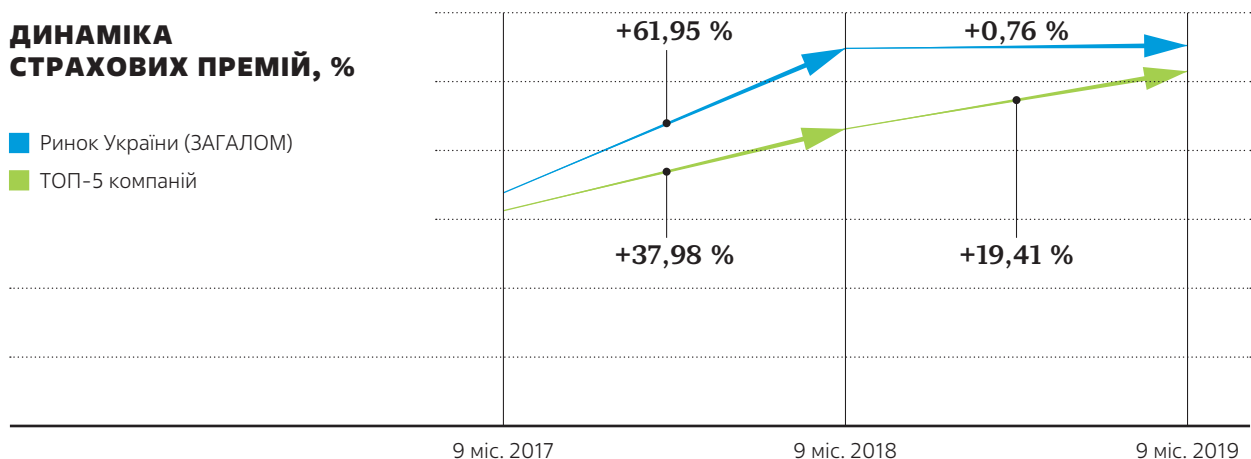

**СПІВВІДНОШЕННЯ ЗІБРАНИХ ПРЕМІЙ ТА ВИПЛАТ
НАЙБІЛЬШИХ КОМПАНІЙ (9 МІС. 2019), МЛН ГРН**

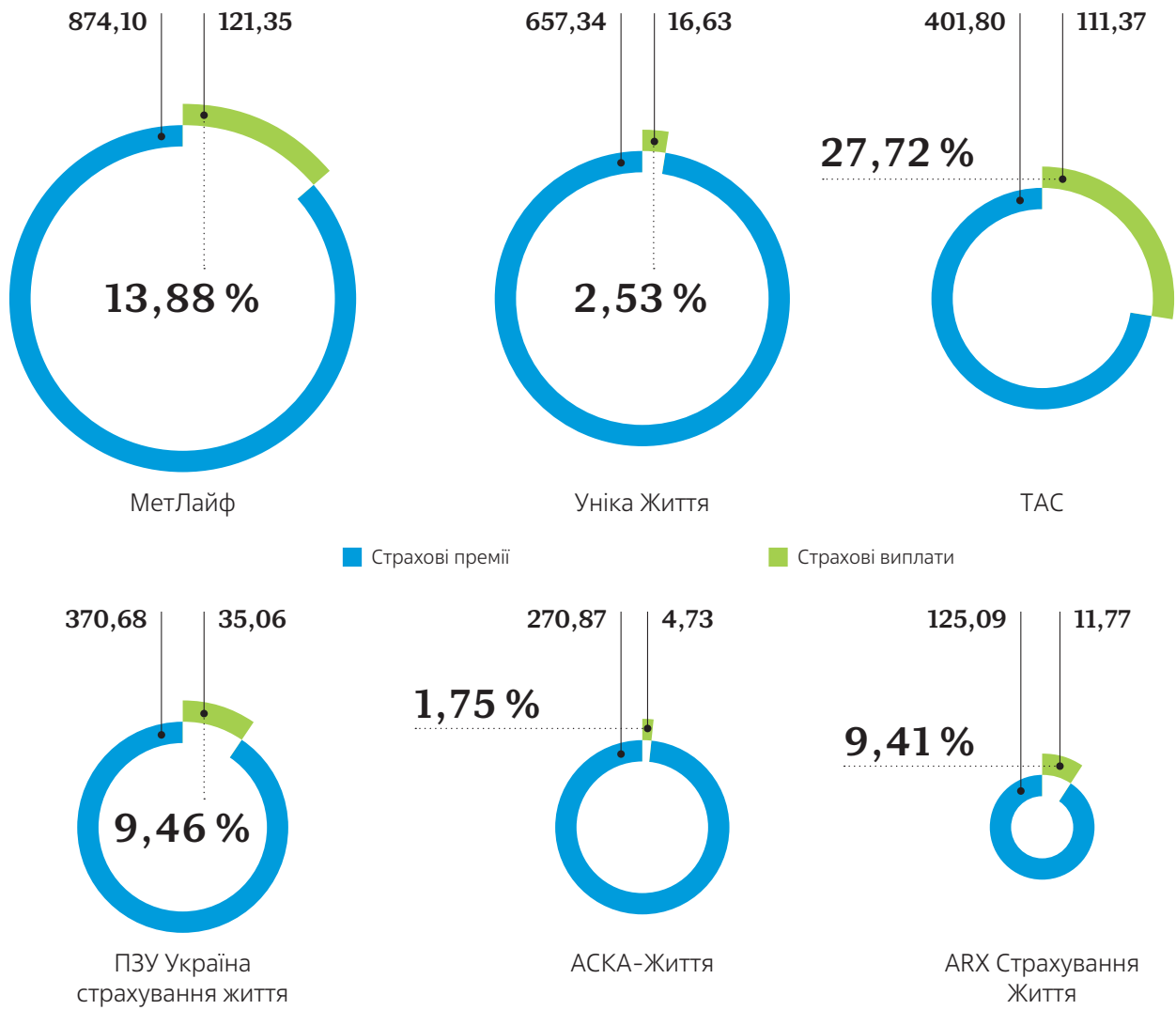

**ДОВГОСТРОКОВІ ДОГОВОРИ СТРАХУВАННЯ
(ФІЗИЧНІ ОСОБИ), 9 МІСЯЦІВ 2019 РОКУ**

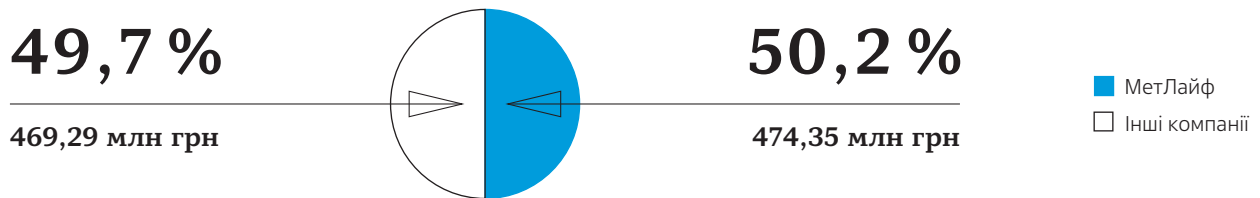

**КОРПОРАТИВНІ РИЗИКОВІ ДОГОВОРИ СТРАХУВАННЯ
(ЮРИДИЧНІ ОСОБИ), 9 МІСЯЦІВ 2019 РОКУ**

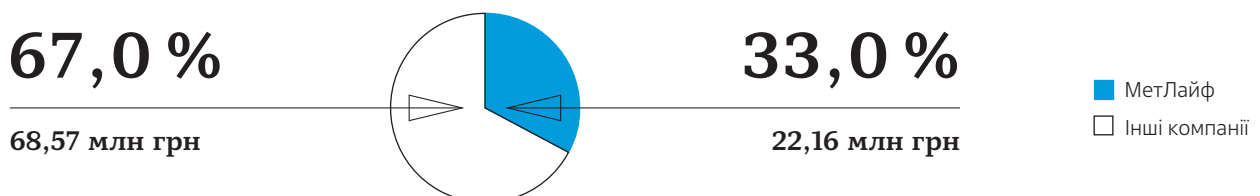

ОСНОВНІ ПРОБЛЕМИ, ТРУДНОЩІ ГАЛУЗІ

В Україні цей ринок функціонує відносно нещодавно — менше 30 років, тоді як страхова індустрія у світі налічує понад 150 років історії. Частково цей факт зумовлює недостатню популярність послуг страхування життя в Україні у порівнянні з іншими країнами Центральної та Східної Європи:

- ◇ страховий поліс на випадок травм і критичних захворювань мають не більше 10 % населення, а накопичувальну програму — близько 2 % українців
- ◇ середня премія за напрямом страхування життя на 1 особу:
 - в Україні становить близько **3 євро**
 - у Румунії — **22 євро**
 - у Болгарії — **25 євро**
 - у Польщі — **понад 130 євро**

ПРОГНОЗИ, МОЖЛИВОСТІ, ІННОВАЦІЇ В ГАЛУЗІ

Разом з тим, ненасиченість українського ринку за великої чисельності населення робить його потенційно привабливим для страхових брендів з багаторічним міжнародним досвідом, високою репутацією та наявністю значного досвіду роботи на розвинених страхових ринках. Зокрема, в Україні працює світовий лідер страхування життя, компанія MetLife (США), а також сильні європейські компанії. У 2019 році 10 ключових гравців ринку страхування життя України концентрують понад 95 % усіх страхових премій.

Протягом 10 останніх років ринок страхування життя у гривневому еквіваленті майже постійно зростає, хоча і пережив декілька періодів спаду, що збігалися з проявами макроекономічної кризи. В останні два роки динаміка є виключно позитивною:

- ◇ у 2018 році українське life-страхування стало одним з найдинамічніших у Європі та світі
- ◇ за 9 місяців 2019 року чисті страхові премії зросли на 20,2 %, що за умови низької інфляції є дуже оптимістичним показником

Life-страхування в Україні поступово реалізує свій потенціал у вирішенні актуальних завдань соціального захисту, про що свідчать показники виплат:

- ◇ за останні десять років виплати за програмами life-страхування зросли більше ніж у 17 разів
- ◇ за 9 місяців 2019 року вони перевищили 388 мільйонів гривень



« Майже 70 % усіх коштів, виплачених за програмами страхування життя в Україні протягом 9 місяців 2019 року, — це виплати за програмами страхування здоров'я на випадок травми, критичного захворювання і втрати працездатності (присвоєння групи інвалідності). Це саме та фінансова підтримка від компанії-працедавця, яка допомагає співробітникам отримати гроші на якісне лікування та повноцінну реабілітацію. У більшості сусідніх країн, зокрема, в Польщі, такі програми life-страхування зазвичай оплачуються соціально відповідальними роботодавцями для своїх колективів. В Україні цей тренд поки що розвивається, але ми віримо, що вже у найближчі 5 років страхування життя співробітників стане «must have»-практикою для усіх провідних вітчизняних роботодавців і важливою частиною програм зі збереження людського капіталу разом з добровільним медичним страхуванням, wellness-програмами та регулярними освітніми заходами зі здорового способу життя. »

Світлана Кандиба,
директор по роботі з корпоративними клієнтами
приватного АТ «МетЛайф»

ФІНАНСОВІ ТЕХНОЛОГІЇ

ОСНОВНІ ПОКАЗНИКИ ФІНТЕХ-РИНКУ

100+ Компаній працює на ринку

63 % Пройшли точку безбитковості

58 % Засновані за останні 3 роки

43 % Працюють на міжнародному ринку

Джерело: Каталог фінтех-компаній України UAFIC за 2019 р.

РОЗПОДІЛ КОМПАНІЙ ЗА СФЕРАМИ ДІЯЛЬНОСТІ, ЗАГАЛОМ:

Джерело: Каталог фінтех-компаній України UAFIC за 2019 р.

- 38 ■ Платежі / грошові перекази
- 36 ■ Технології / інфраструктура
- 26 ■ Консалтинг / аналітичні системи
- 22 ■ Мобільні гаманці
- 16 ■ Блокчейн / криптовалюти
- 11 ■ Кібербезпека / протидія шахрайству
- 10 ■ Кредитування фізичних осіб та клієнтів
- 8 ■ Цифрові технології / необанки
- 6 ■ Іншуртех
- 6 ■ Управління особистими фінансами / капіталом фізичних осіб
- 5 ■ Кредитування бізнесу
- 5 ■ Регтех
- 4 ■ Лігалтех
- 3 ■ Механізм цифрового порівняння



Компанії, що займаються конкретним видом діяльності, засновані до 2018 року

+X



Компанії, що займаються конкретним видом діяльності, засновані у 2018 році

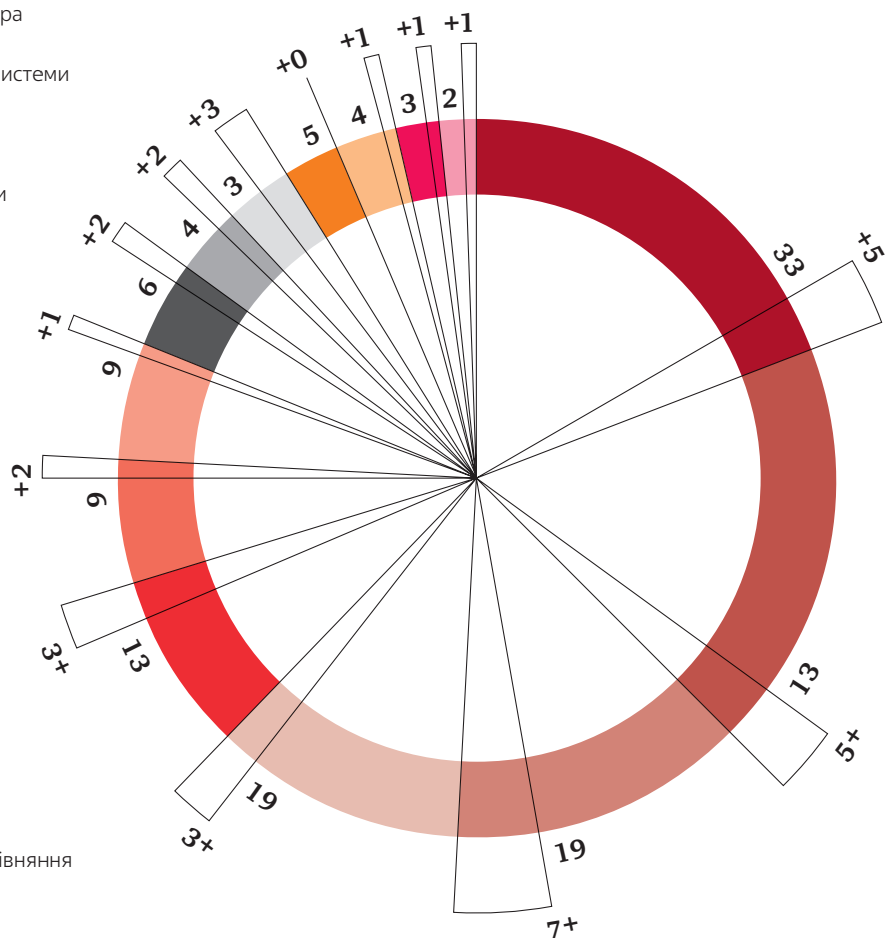

РОЗПОДІЛ СПОЖИВАЧІВ ПОСЛУГ ФІНТЕХ-КОМПАНІЙ

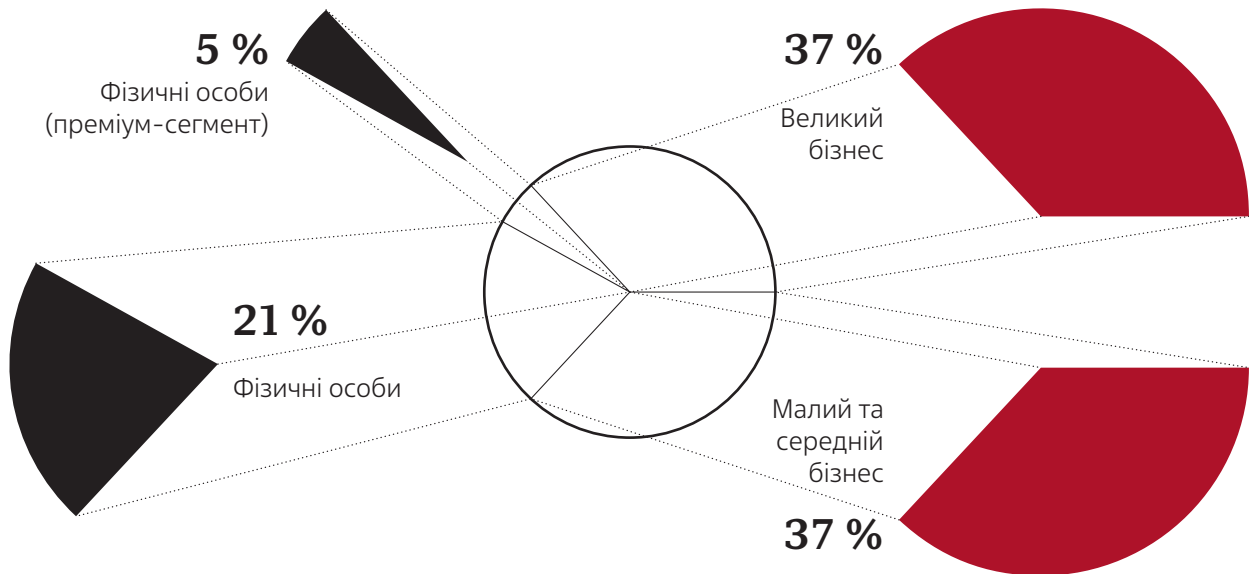

Джерело: Каталог фінтех-компаній України UAFIC за 2019 р.

ОСНОВНІ ПРОБЛЕМИ/ТРУДНОЩІ ГАЛУЗІ

- ◇ Недостатньо розвинена система сприяння/підтримки стартапів у країні, яка допомагала б компаніям розвиватися на ранніх стадіях
- ◇ Недостатня підтримка з боку держави з розробки експортної стратегії
- ◇ Недостатнє фінансування на ранніх етапах проекту
- ◇ Відсутність необхідної юридичної бази (наприклад, щодо визнання віддаленої ідентифікації клієнтів)

ПРОГНОЗИ, МОЖЛИВОСТІ, ІННОВАЦІЇ В ГАЛУЗІ

- ◇ Кількість фінтех-компаній продовжуватиме зростати (наразі на ринку працює понад 100 фінтех-компаній; лише у 2018 році з'явився 21 новий стартап)
- ◇ Завдяки останнім законодавчим ініціативам (наприклад, проекту закону про платіжні послуги, яким передбачається впровадження принципів «відкритого банкінгу» в Україні), ймовірно, виникнуть/будуть розвиватися нові галузі (наприклад, регтех)
- ◇ Наразі більшість фінтех-компаній працюють на українському ринку, але мають намір найближчим часом вийти на міжнародні ринки (передусім на ринки ЄС)



« Банки, ймовірно, все більше співпрацюватимуть із фінтех-компаніями з огляду на застосування ними стратегії цифрової трансформації, тиск з боку ринку (посилення конкуренції) та збільшення нормативних вимог. Банки зазвичай зацікавлені у впровадженні нових інноваційних рішень, якщо вони допоможуть вирішити внутрішні проблеми банку. В Україні розвивається ІТ-галузь, яка наразі, здається, може запропонувати такі рішення. З огляду на це, українським фінтех-компаніям, можливо, доведеться пришвидшитись, оскільки аналогічні іноземні компанії вже активно досліджують наш ринок для виходу на нього. »

Максим Глотов,
Старший юрист, керівник групи фінтех та цифрової трансформації

КЛЮЧОВІ ЗМІНИ Й ТЕНДЕНЦІЇ ДЛЯ УКРАЇНСЬКОГО БІЗНЕСУ В 2019 РОЦІ

КЛЮЧОВІ ЗМІНИ В 2019 РОЦІ

- ◇ Ратифіковано Конвенцію MLI
- ◇ Зобов'язання застосовувати касові апарати, зокрема для платників єдиного податку (2–4 груп)
- ◇ Запровадження програмних касових апаратів
- ◇ Сформована позитивна судова практика з оскарження рішень Державної служби з питань праці щодо неофіційного працевлаштування
- ◇ Набрал чинності Кодекс з процедур банкрутства
- ◇ Скасовано індивідуальні ліцензії на валютні операції
- ◇ Спрощено процедуру інвестування резидентами України за кордон
- ◇ Скасовано необхідність реєстрації договорів позики з нерезидентами
- ◇ Скасовано валютний нагляд за експортно-імпортними операціями до 150 тис. грн
- ◇ Збільшено граничний строк розрахунків за експортно-імпортними контрактами до 365 днів
- ◇ Суттєво зменшено судовий збір, що може значно збільшити кількість податкових спорів у суді. На сьогодні кількість судових спорів з податковими органами залишається стабільною, проте слід відзначити позитивну динаміку рішень на користь платників податків

ДИНАМІКА ЕФЕКТИВНОСТІ ОСКАРЖЕННЯ РІШЕНЬ ПОДАТКОВИХ ОРГАНІВ У СУДОВОМУ ПОРЯДКУ

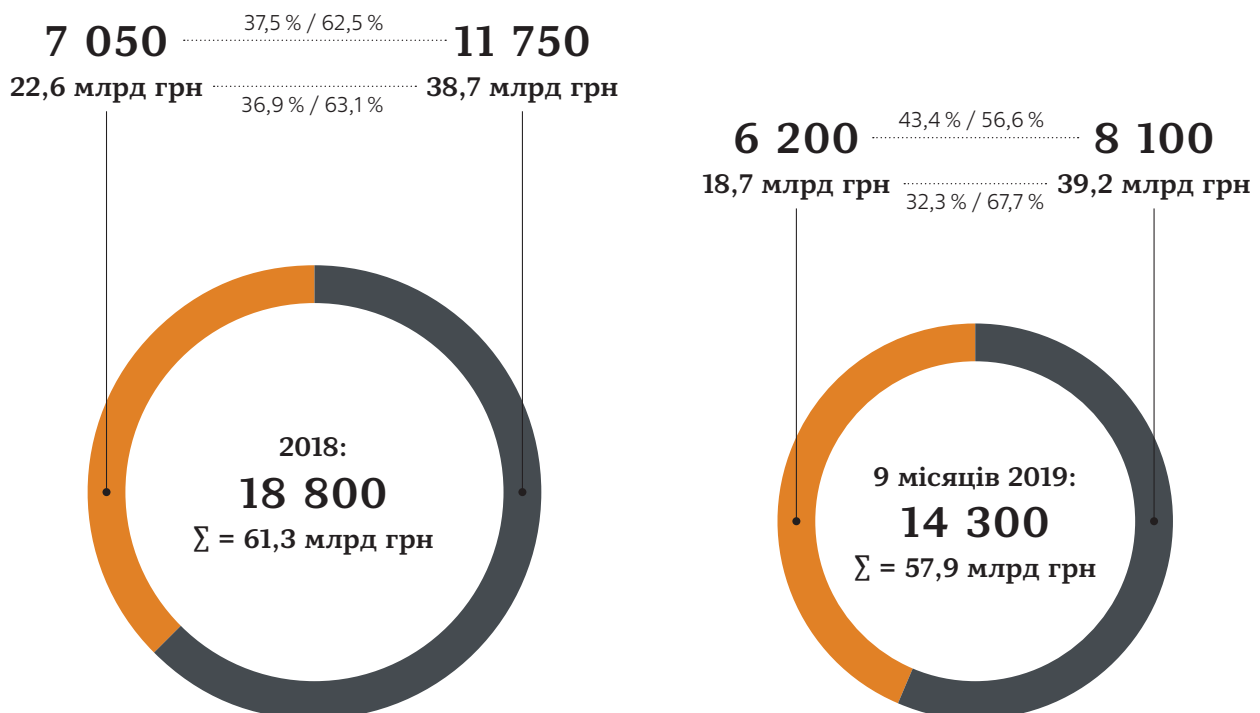

Джерело: Державна податкова служба

■ На користь податкового органу

■ На користь платників податків

ДИНАМІКА ЕФЕКТИВНОСТІ ОСКАРЖЕННЯ РІШЕНЬ ПОДАТКОВИХ ОРГАНІВ В АДМІНІСТРАТИВНОМУ ПОРЯДКУ

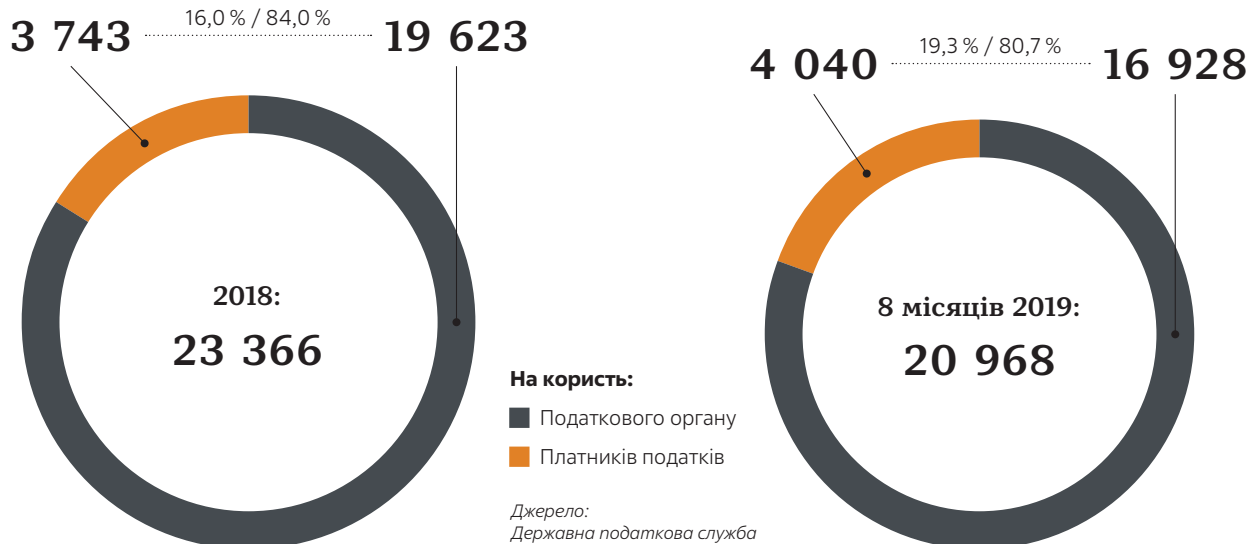

ТЕНДЕНЦІЇ ДЛЯ БІЗНЕСУ

- ◇ Скасування мораторію на відчуження земель сільськогосподарського призначення та врегулювання ринку купівлі-продажу земель
- ◇ Податкова амністія для фізичних осіб щодо незадекларованих доходів, отриманих до 1 січня 2020 року
- ◇ Запровадження декларування і оподаткування контрольованих іноземних компаній
- ◇ Запровадження концепції оподаткування «конструктивних дивідендів»
- ◇ Створення вищого органу для оскарження рішень податкових органів – Апеляційної ради
- ◇ Легалізація грального бізнесу
- ◇ Суттєве збільшення акцизного податку на алкогольну й тютюнову продукцію
- ◇ Суттєве збільшення рентних платежів



« Попри те що уряд декларує курс на лібералізацію податкового законодавства, фактично узгоджені податкові новації стверджують зворотнє. Натомість український бізнес в 2020 р. може відчутти посилення податкового тиску та додаткового регулювання податкових процедур. Неможливо не помітити, що під виглядом імплементації обов'язкових кроків BEPS запропоновані законопроекти передбачають впровадження податкових новацій в більш жорсткому варіанті. Так, українське бізнес-середовище може стати чи не єдиним серед країн-сусідів, перед яким повстануть такі питання, як „конструктивні дивіденди“ та оподаткування контрольованих іноземних компаній.

Тож у впровадженні нових податкових правил держава має налагоджувати тісний діалог з бізнесом і притримуватися більш збалансованого підходу між збільшенням тиску та покращенням інвестиційного клімату в Україні. »

Максим Продун, Старший податковий консультант

М&А ТРАНЗАКЦІЇ, БАНКІВСЬКЕ ТА МФО ФІНАНСУВАННЯ

МОЖЛИВОСТІ Й ВИКЛИКИ У ФІНАНСУВАННІ ПРОЕКТІВ В УКРАЇНІ ІНОЗЕМНИМИ ІНВЕСТОРАМИ, МІЖНАРОДНИМИ ФІНАНСОВИМИ ОРГАНІЗАЦІЯМИ ТА ДОНОРАМИ

У 2019 році Україна знову зробила значний стрибок у рейтингу Світового банку «Легкість ведення бізнесу», коли покращила свій результат на сім позицій та зайняла 64-ту сходинку серед 190 економік вперше за історію видання рейтингу. Покращення продемонстровано за шістьма з десяти досліджуваних показників економічної діяльності, зокрема отримання дозволів на будівництво, підключення до електромереж, реєстрацію майна, захист прав міноритарних акціонерів, отримання кредиту та показники міжнародної торгівлі. Найгірший показник з легкості ведення бізнесу Україна мала в 2011 р., займаючи 152-ге місце серед 183 країн, оцінюваних в той час, і тільки у 2014-му країна увійшла у першу сотню рейтингу.

ПРОГРЕС УКРАЇНИ В РЕЙТИНГУ ЛЕГКОСТІ ВЕДЕННЯ БІЗНЕСУ СВІТОВОГО БАНКУ, 2011–2019

Джерело: Світовий банк

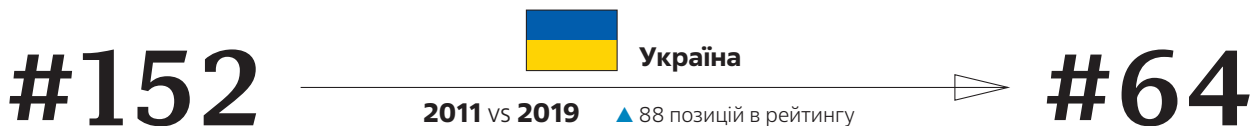

За даними «Світового інвестиційного звіту 2019», вхідний потік прямих іноземних інвестицій до України протягом 2015–2018 рр. відновив позитивну динаміку після значного зниження в 2014 р. У 2018 році прямі іноземні інвестиції становили 2 355 мільярдів доларів США та були направлені в індустріальний та будівельний сектори, інформаційні технології, оптову та роздрібну торгівлю і розвиток транспортної інфраструктури.

Щодо угод М&А, у 2018 році Україна також зробила впевнений крок угору із двозначними показниками зросту другий рік поспіль. За оцінками KPMG, в країні було офіційно проведено 80 транзакцій, на 19 відсотків більше, ніж у 2017 році. Загальний обсяг угод злиття й поглинання досяг 1,8 мільярда доларів, причому 47 відсотків угод було укладено за участі іноземних інвесторів. Така позитивна динаміка є свідченням зростання зацікавленості з боку іноземних інвесторів у веденні бізнесу в Україні. За обсягом вартості найбільші угоди було укладено в найпотужніших економічних сферах країни: металургічній та вуглевидобувній галузях, секторі інформаційних технологій, а також у сфері енергетики й електроенергетики, агропромисловості та у будівництві.

ПОРІВНЯННЯ ОБСЯГІВ ПРЯМИХ ФІНАНСОВИХ ІНВЕСТИЦІЙ, УГОД М&А ТА ДОНОРСЬКОЇ ДОПОМОГИ В 2018, МЛРД ДОЛАРИВ США

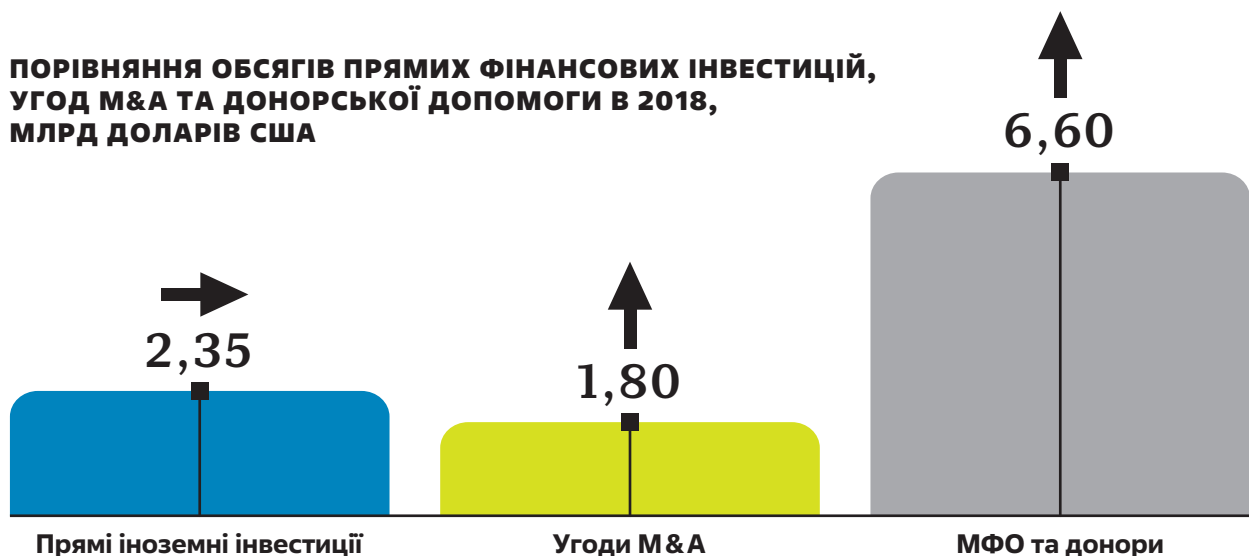

Джерело: Організація Об'єднаних Націй

Джерело: KPMG

Джерело: Міністерство розвитку економіки, торгівлі та сільського господарства України

Міжнародні фінансові організації (МФО) залишаються лідерами у фінансуванні проектів в Україні та просуванні країни на шляху трансформації і впровадження найкращих світових практик у всіх сферах економіки. Останнім часом також помічено зростаючий тренд серед міжнародних донорів щодо об'єднання зусиль і грошових фондів для фінансування програм спільного інтересу.

Такі організації, як USAID, Світовий банк (включаючи Міжнародну фінансову корпорацію), Європейська комісія, Європейський банк реконструкції та розвитку та Європейський інвестиційний банк надають значну фінансову допомогу та активно залучаються до формування політик у таких галузях, як агропромисловість, природні ресурси, енерговиробництво, поводження з водними та промисловими відходами, а також транспорт та інфраструктура.

Стратегічний фокус міжнародних фінансових організацій відображає пріоритетну підтримку щодо прискорення інтеграції України з Європейським Союзом та посилення гнучкості економічної моделі країни, а також розвитку стратегічно важливих секторів промисловості. Іншим позитивним трендом є адаптація міжнародними та локальними комерційними банками найкращих практик міжнародних фінансових організацій щодо оцінки ризиків клієнтів.

Загалом протягом 2018 року проекти технічної допомоги в Україні отримали від різноманітних міжнародних фінансових фондів і донорів 6,6 млрд доларів США, зокрема близько десятка проектів, профінансованих Чорнобильським фондом «Укриття» та Рахунком ядерної безпеки на загальну суму 3,1 млрд доларів.

НАЙБІЛЬШІ МІЖНАРОДНІ ДОНОРИ В УКРАЇНІ В 2018, МЛН ДОЛАРИВ США

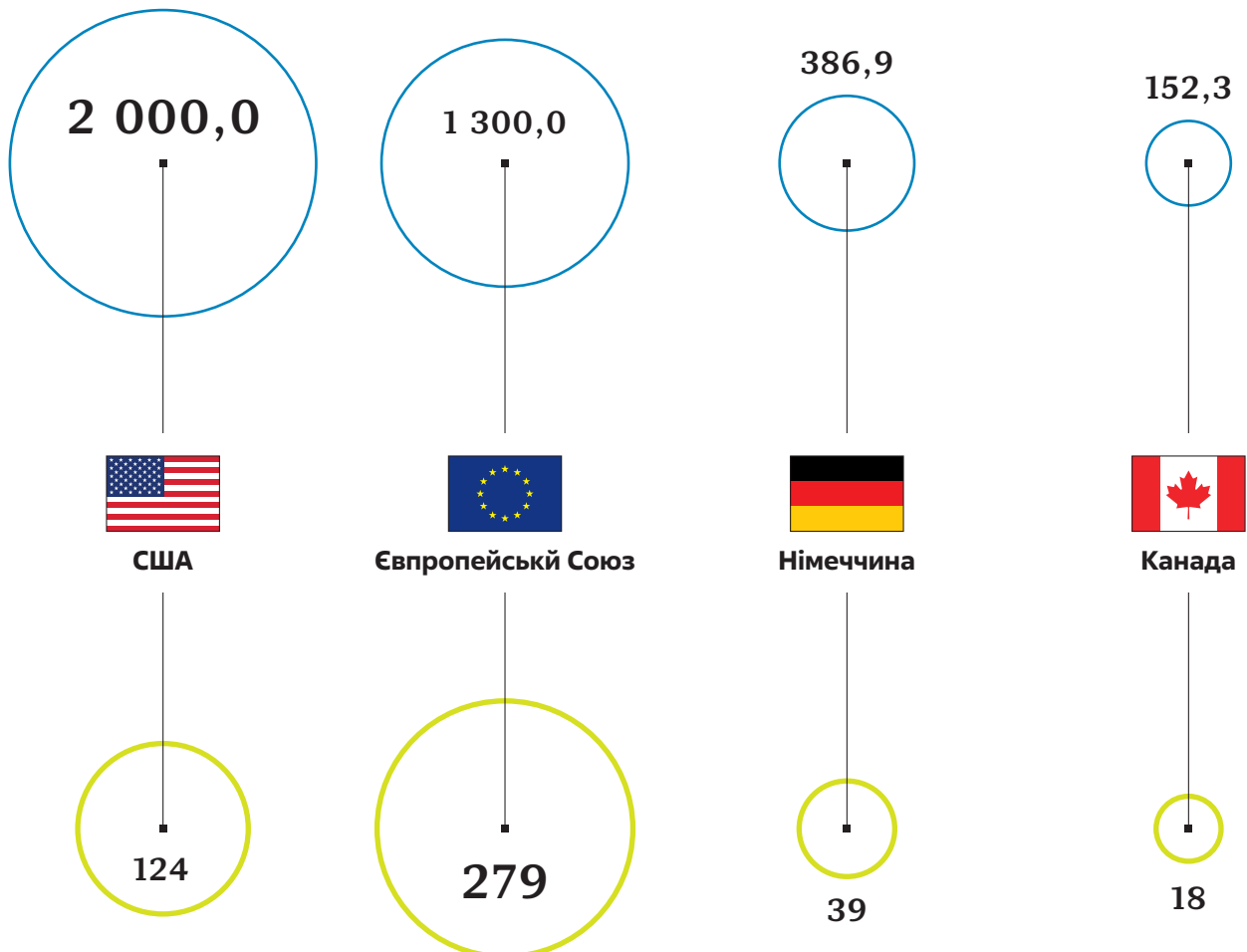

СПЕЦИФІКА ВПРОВАДЖЕННЯ МІЖНАРОДНИХ ПРОЕКТІВ

Попри досить велику кількість міжнародних проектів, упроваджених в Україні за останні роки, міжнародні інвестори та фінансуючі організації все ще зазнають певних складнощів, пов'язаних із веденням бізнесу на українському ринку.

ЗАГАЛЬНОРИНКОВА СПЕЦИФІКА

- ◇ **Бізнес-моделі.** Іноземні інвестори намагаються впровадити в Україні існуючі практики та технічні моделі, оскільки застосування тих самих підходів, що й на інших ринках, надає можливості зниження економічних та трудових витрат. Однак, оскільки міжнародні практики та моделі досить часто не можуть бути відтворені в Україні за певних причин, інвестори мають подбати про зниження ризиків, пов'язаних з прогнозуванням повернення інвестицій за допомогою належної оцінки проекту та надійних припущень прогнозу фінансових результатів.
- ◇ **Технологічне відставання.** Є певна позитивна динаміка у впровадженні та адаптації найкращих технологій разом із впровадженням оцінки екологічного впливу та ресурсної ефективності, базуючись на міжнародних стандартах і практиках. Однак певне технологічне відставання у впровадженні кліматичних технологій досі ще залишається помітним. Рівень ринкової адаптації до застосування екологічно безпечних технологій, а також залучення всіх зацікавлених сторін разом із практиками управління ризиками ще мають бути допрацьовані.
- ◇ **Успадкована інфраструктура.** Незважаючи на певні поліпшення й тривалі національні проекти, що впроваджуються за допомогою міжнародних донорських організацій, значна частина національної інфраструктури (зокрема мережі електропостачання, системи водопостачання та водовідведення, причальна інфраструктура, мости й аеродроми тощо) є спадком з часів Радянського Союзу, в значній мірі досі не модернізованим. З огляду на це інвестори мають ретельно оцінювати інфраструктурні об'єкти у формуванні обсягів фінансування та строків реалізації проектів. Окреме питання, на яке варто звертати особливу увагу, — це адекватність відображення основних засобів у бухгалтерському обліку та оформлення технічної документації.
- ◇ **Будівельні дозволи та практики укладання угод.** Наведемо лише кілька прикладів обставин, що ускладнюють реалізацію масштабних проектів в Україні: розбіжності між міжнародними та локальними будівельними нормами, різні процедури отримання відповідних дозволів і укладання угод, а також практична відсутність міжнародних будівельних підрядників та інжинірингових компаній з відповідними практиками страхування ризиків.
- ◇ **Комунікативні бар'єри.** Близько 70 процентів населення України має середню або вищу освіту, що є високим світовим показником. Але при цьому країна все ж таки має певне відставання щодо загального рівня володіння іноземними мовами, що разом із культурними розбіжностями ускладнює порозуміння на всіх рівнях розробки та реалізації проектів із залученням міжнародних партнерів.

СПЕЦИФІКА ЗАЛУЧЕННЯ МІЖНАРОДНОГО ФІНАНСУВАННЯ ТА ІНОЗЕМНИХ ІНВЕСТИЦІЙ

Специфічні аспекти, які мають враховуватися іноземними інвесторами в укладанні M&A щодо майна та інвестиційних проектів в Україні:

- ◇ Незалежна ринкова оцінка та верифікація припущень бізнес-кейсів (включаючи інвестиційні та операційні індикатори)
- ◇ Технічна можливість виконання варіантів планів локалізації та реалістичність дотримання графіків інвестиційних проектів
- ◇ Локальні стандарти та процедури отримання дозволів
- ◇ Наявність і доступність інфраструктури
- ◇ Оцінка впливів на довколишнє середовище в контексті вимог інвесторів та локальних норм
- ◇ Вибір партнерів проекту й наявність кваліфікованих кадрів

Специфічні аспекти, які приймаються до уваги Міжнародними фінансовими організаціями та їх позичальниками у підготовці та реалізації проектів в Україні:

- ◇ Адекватність проекту міжнародним і локальним технологічним та індустріальним практикам
- ◇ Рівень енергоефективності та ефективності використання ресурсів, впровадження екологічно безпечних технологій
- ◇ Відповідність нормативів екологічних та соціальних впливів і засобів пом'якшення їх наслідків до міжнародних стандартів і місцевих нормативів

- ◇ Ідентифікація та залучення зацікавлених сторін, а також планування соціальних заходів за стандартами міжнародних фінансових організацій
- ◇ Оцінка досвіду партнерів проекту, відповідність проведення тендерів та укладання угод найкращим практикам
- ◇ Фінансова доцільність проекту, зокрема оцінка капітальних та операційних витрат і реалістичне планування введення об'єкту в експлуатацію та початок операційної діяльності
- ◇ Синхронізація вимог всіх організацій, що фінансують проект

ПЕРСПЕКТИВНІ НАПРЯМИ РОЗВИТКУ

- ◇ **Інвестиційно привабливі фактори.** Нещодавні економічні та законодавчі зміни, націлені на подальшу інтеграцію з ЄС, великий та сприйнятливий внутрішній ринок України, географічне розташування на перехресті торговельних шляхів між Європою та Азією, науковий потенціал та конкурентні умови оплати праці, експортний потенціал і наявність розвиненої портової інфраструктури, урядові зміни, орієнтовані на подальше реформування, законодавчий прогрес щодо приватно-державного партнерства серед інших нещодавніх поліпшень на ринку України створюють нові можливості, зокрема для іноземних інвесторів та міжнародних організацій.
- ◇ **Потенціал економічних секторів.** Серед найбільш привабливих економічних галузей України можна вважати енергетичну галузь, в особливості відновлювані джерела виробництва електроенергії, а також агропромислово-інфраструктуру. Якщо український парламент продовжуватиме реформування ринку землі, це сприятиме підвищенню зацікавленості іноземних інвесторів та міжнародних фінансових організації до подальшої реалізації проектів в Україні. Також треба зазначити, що економіка України потребує масштабних інноваційних змін.
- ◇ **Співпраця з міжнародними фінансовими організаціями.** Така співпраця допомагає гармонізувати бізнес-моделі, а також стимулює провідних міжнародних та місцевих інвесторів до впровадження кращих практик. Зростання підтримки приватно-державного партнерства щодо відповідних законодавчих змін у промислових сферах є особливо важливим для покращення інвестиційного клімату в Україні.
- ◇ **Підтримка міжнародних компаній з місцевою експертизою.** Залучення міжнародних інжинірингових консультантів і компаній з досвідом управління проектами і знанням локальної специфіки залишається ключовим фактором успішної реалізації інвестиційних проектів.

Протягом більше ніж чверть століття «Білфінгер Тебодін» підтримує міжнародні фінансові організації та приватних інвесторів у реалізації інвестиційних проектів та угод злиття й поглинання в Україні. Поєднання міжнародної та місцевої консалтингової та інжинірингової експертизи, а також всебічний досвід співпраці з видатною групою клієнтів надає компанії виняткову експертну позицію у багатьох сферах ринкової діяльності, включаючи промислову та комерційну нерухомість, транспортну інфраструктуру, енергетику та нафтогазову галузь, охорону здоров'я та харчування.



« Супроводжуючи міжнародні проекти в Україні за співпраці з багатонаціональними компаніями та міжнародними фінансовими організаціями, ми спостерігаємо підвищену активність інвесторів у сфері модернізації лінійної агропромислової інфраструктури, портових гідроспоруд і терміналів, автоматизації та цифровізації промисловості й нафтогазової галузей, реконструкції доріг і приватно-державних ініціативах. Будучи свідком успішних інвестиційних проектів, ми натхненні опортуністичним драйвом наших клієнтів і оптимістично дивимось у інвестиційне майбутнє України. »

Оксана Черінко, Директор з консалтингу



« Ми також бачимо багато можливостей, що виникають з енергетичної трансформації на глобальному та регіональному рівнях. Зокрема інвестиційний бум у секторі відновлювальної енергетики, який спостерігався протягом останніх років, може і надалі отримувати підтримку з боку іноземних інвесторів та МФО. Однак це відбудеться за умов належного регулювання управління ринком електроенергії та дотримання урядом зобов'язань щодо енергетичної стратегії. »

Оксана Роман, Керівник з управлінського консалтингу

РОЗВИТОК МОБІЛЬНОГО ЗВ'ЯЗКУ В 2019 РОЦІ

МОБІЛЬНИЙ ЗВ'ЯЗОК

(показники наведено без урахування даних АР Крим та м. Севастополя, а також частини тимчасово окупованих територій у Донецькій та Луганській областях)

ДОХОДИ ВІД НАДАННЯ ПОСЛУГ РУХОМОГО (МОБІЛЬНОГО) ЗВ'ЯЗКУ, МЛН ГРН

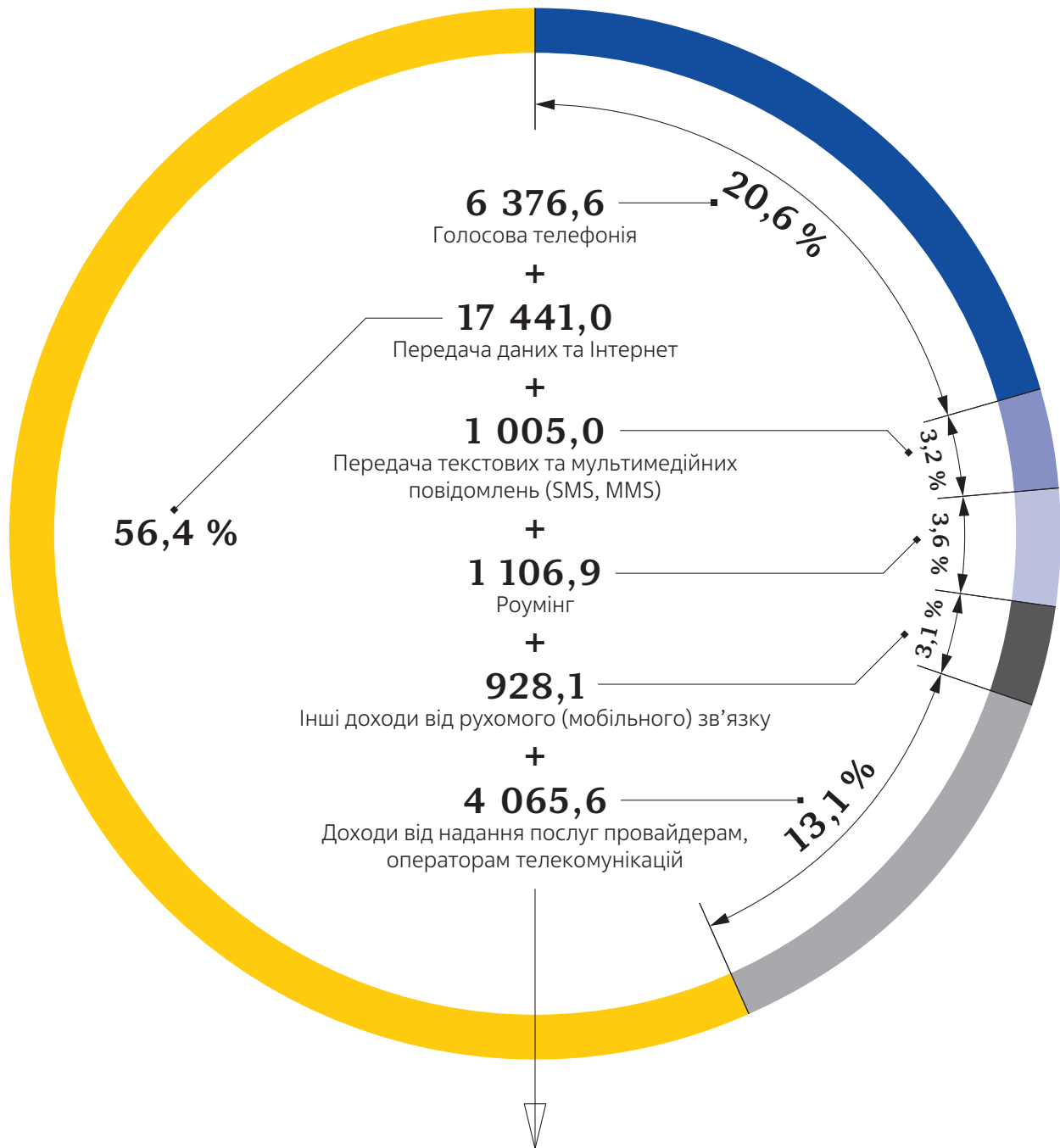

Σ = 30 923,2 млн грн

Загальні доходи від надання послуг рухомого (мобільного) зв'язку станом на 30.09.2019

ЗАБЕЗПЕЧЕНІСТЬ НАСЕЛЕННЯ РУХОМИМ (МОБІЛЬНИМ) ЗВ'ЯЗКОМ НА 100 ЖИТЕЛІВ ЗА РЕГІОНАМИ СТАНОМ НА 30.09.2019

Забезпеченість населення
рухомим (мобільним)
зв'язком на 100 жителів
у середньому по Україні:

129,2



Регіон	Рівень забезпеченості
м. Київ	204
Київська область	181
Одеська область	163
Харківська область	146
Дніпропетровська область	143
Миколаївська область	139
Запорізька область	138
Полтавська область	138
Черкаська область	133
Чернігівська область	133
Львівська область	132
Херсонська область	129
Житомирська область	124
Волинська область	122
Кіровоградська область	121
Вінницька область	120
Сумська область	120
Івано-Франківська область	115
Рівненська область	115
Хмельницька область	114
Чернівецька область	113
Закарпатська область	109
Тернопільська область	104
Луганська область	73
Донецька область	70

КІЛЬКІСТЬ АКТИВНИХ ІДЕНТИФІКАЦІЙНИХ ТЕЛЕКОМУНІКАЦІЙНИХ КАРТОК МЕРЕЖІ РУХОМОГО (МОБІЛЬНОГО) ЗВ'ЯЗКУ (АКТИВНИХ SIM, USIM, R-UIM), МЛН ОДИНИЦЬ НА 30.09.2019

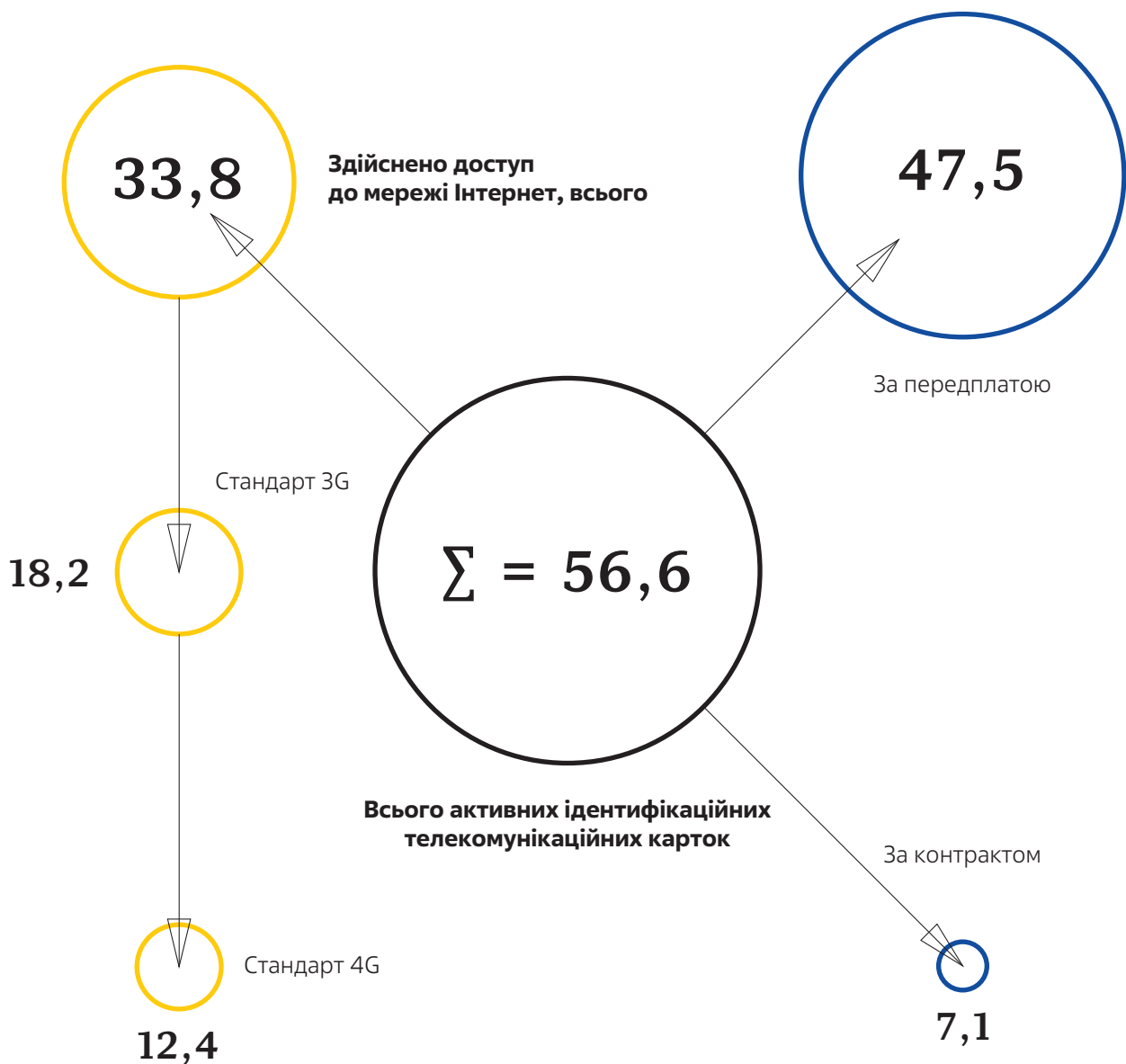

Джерело: Національна комісія, що здійснює державне регулювання у сфері зв'язку та інформатизації

ОСНОВНІ ПРОБЛЕМИ/ТРУДНОЩІ ГАЛУЗІ

- ◇ Невідповідність українського законодавства у сфері телекомунікацій кращим практикам Євросоюзу та Угоди про Асоціацію України та ЄС:
 - відсутність порядку надання звітності, що сприяє підвищенню прозорості процесів, які відбуваються на ринку
 - відсутність Порядку визначення, аналізу ринків
 - відсутність повноважень Регулятора регулювати ринки, окрім ринку послуг пропуску трафіку
 - такси за послуги пропуску трафіку, встановлені без урахування однакового рівня прибутковості для всіх операторів
 - складна процедура надання послуги перенесення мобільного номера включно з кодом від одного оператора до іншого. Зокрема, високий відсоток відхилення заяв на перенесення мобільного номера через вимогу реєстрації абонента в оператора-донора, а не реципієнта; залякуюче звукове повідомлення, що використовує один з операторів для інформування про

дзвінки на перенесений номер; складність і перевантаженість заяви на перенесення; розтягнутий процес перенесення, в той час коли в інших країнах дана процедура займає хвилини

- ◇ Значна різниця між вартістю внутрішньомережевих дзвінків і дзвінків на інші мережі, що призводить до «замикання» трафіку всередині мережі одного оператора
- ◇ Необґрунтоване щорічне підвищення розміру рентної плати без відповідної методики її розрахунку
- ◇ Відсутність домовленостей щодо спільного використання інфраструктури операторів, що призводить до значного зростання інвестицій у розгортання мережі 4G
- ◇ Значне податкове навантаження, зокрема наявність архаїчного збору на обов'язкове державне пенсійне страхування у розмірі 7,5 % вартості послуг зв'язку, який був запроваджений як «податок на розкіш» у 1999 році, адже тоді мобільний телефон був атрибутом багатих
- ◇ Податкова дискримінація українських операторів у постачанні телекомунікаційних послуг операторам-нерезидентам (експорт послуг)
- ◇ Значне регуляторне навантаження і високий ступінь відповідних витрат на розгортання та експлуатацію мереж третього та четвертого покоління
- ◇ Невідповідність українського законодавства законодавству ЄС, де моніторинг радіочастотного ресурсу здійснюється за рахунок плати за користування радіочастотним ресурсом
- ◇ Відсутність дієвого механізму усунення радіозавад, що створюються радіоелектронними приладами (засобами), які працюють незаконно, та призводять до неможливості забезпечити зв'язок надійної якості
- ◇ Висхідна динаміка скоєння злочинів, пов'язаних з крадіжками та/або пошкодженням телекомобладнання. Високий рівень латентності подібних правопорушень і низький відсоток їх розкриття
- ◇ Відсутність дієвих механізмів боротьби з нелегальним імпортом мобільних пристроїв
- ◇ Високий рівень шахрайства, пов'язаного з блокуванням та перевипуском SIM-карт анонімних абонентів передплатеної форми обслуговування. Низький рівень обізнаності суспільства щодо переваг реєстрації SIM-карт і низький рівень довіри до надійності захисту персональної інформації. Складна й багатокрокова процедура ідентифікації абонентів

ПРОГНОЗИ, МОЖЛИВОСТІ, ІННОВАЦІЇ В ГАЛУЗІ

- ◇ Розробка НКРЗІ проекту змін до Порядку надання послуг із перенесення абонентських номерів та спрощення процедури отримання вказаної послуги
- ◇ Реформування законодавства шляхом прийняття проекту Закону України «Про електронні комунікації», що сприятиме виконанню Угоди про Асоціацію України та ЄС
- ◇ Встановлення такс за послуги пропуску трафіку з урахуванням однакового рівня прибутковості для всіх операторів. Це буде стимулювати конкуренцію на ринку, зруйнує бар'єри і надаватиме реальну свободу для абонентів
- ◇ Забезпечення ефективної конкуренції на ринку мобільного зв'язку шляхом усунення зловживань ринковою владою
- ◇ Проведення аналізу, виявлення та забезпечення відсутності зловживань ринковою владою на інших ринках шляхом накладання регуляторних зобов'язань у разі потреби
- ◇ Впровадження роздільного обліку витрат і відповідної звітності для підвищення прозорості ринку
- ◇ Лібералізація ринку шляхом усунення бар'єрів для входження та здійснення діяльності на ринку
- ◇ Встановлення розміру рентної плати на обґрунтованому (ефективному) рівні та запровадження цільового її призначення на розвиток телекомунікаційної галузі
- ◇ Усунення необґрунтованого зменшення податкового кредиту для українських операторів у постачанні телекомунікаційних послуг операторам-нерезидентам (експорт послуг), що призведе до підвищення конкурентоздатності українських операторів на міжнародному ринку зв'язку, поліпшення платіжного балансу України, прискорення зростання внутрішнього валового продукту

- ◇ Лібералізація ринку шляхом застосування найкращих європейських практик оподаткування ринку
- ◇ Посилення відповідальності за пошкодження телеком-мереж. Прийняття законопроекту №8544 від 03.07.2018 р. «Про внесення змін до деяких законодавчих актів України (щодо посилення відповідальності за умисне пошкодження об'єктів телекомунікацій, припинення незаконного збагачення за допомогою операцій з металобрухтом)»
- ◇ Реорганізація радіочастот в діапазоні 900 МГц та забезпечення максимального покриття території України мережами рухомого (мобільного) зв'язку четвертого та п'ятого поколінь, надання мобільного широкосмугового доступу до Інтернету відповідно до Меморандуму про покриття всієї території України Інтернетом, підписаного українським Урядом та операторами lifecell, Київстар, Vodafone і Інтертелеком. Паралельне виконання усіма сторонами положень Меморандуму та Плану заходів, спрямованого на виконання Указу Президента, де передбачені чіткі терміни та кроки операторів і держорганів, виконання яких призведе до отримання ліцензій LTE900 операторами з відповідними зобов'язаннями щодо покриття
- ◇ Впровадження комплексної державної системи контролю за імпортом мобільної техніки, зокрема, використання державної бази IMEI-кодів, до якої вноситимуться ідентифікатори всіх легально ввезених в країну телефонів та блокування відсутніх у базі пристроїв
- ◇ Запровадження обов'язкової реєстрації абонентів у разі купівлі SIM-карти за умови розробки дієвих механізмів контролю захисту персональної інформації абонента, його права на свободу спілкування та свободу думки. Це позитивно позначиться на збільшенні рівня безпеки держави, на полегшенні доступу абонентів до електронних урядових послуг, покращенні можливостей для провадження мобільної комерції, підтримці урядових програм фінансового обліку, забезпеченні номера телефону абонента від шахрайства та полегшенні процесу зміни оператора телекомунікацій споживачами в процесі перенесення абонентського номера (MNP)



« 2019 рік став роком позитивних змін для телекомунікаційної галузі. Після майже 10 років очікування в Україні нарешті запущено послугу перенесення мобільного номера (MNP). Тепер усі абоненти можуть змінювати свого мобільного оператора з повним збереженням власного телефонного номера. Також Україна зробила важливий крок до подолання технологічного розриву між містами і селами. Реорганізація радіочастот у діапазоні 900 МГц була ініційована урядом для забезпечення максимального покриття України 4G, включаючи сільські райони та головні автошляхи. Чотири мобільні оператори підписали меморандум з Урядом України, який дасть змогу цифровізувати країну в стислі терміни.

З іншого боку, існує чимало проблем, які ще потребують вирішення. Наприклад, в Україні процедура MNP є однією з найскладніших у світі — і це зводить нанівець усі зусилля щодо її запуску. Ще однією проблемою є «сірий» ринок мобільних пристроїв, через який держава втрачає сотні мільйонів гривень податкових надходжень, а мобільні оператори стикаються з недобросовісною конкуренцією в продажі смартфонів та планшетів через контрабанду. Відсутність обов'язкової реєстрації абонентів блокує підвищення рівня державної безпеки, спрощення процедури MNP та розвиток інноваційних послуг. Також слід переглянути роль і функції Антимонопольного комітету для забезпечення прозорості та вільної конкуренції на ринку.

Я залишаюсь оптимістом і сподіваюся, що держава продовжить позитивну динаміку, спрямовану на впровадження ефективного законодавства та регулювання, що відповідатиме кращим міжнародним практикам. Ліберальний ринок, верховенство права та вільна конкуренція є найкращими передумовами для залучення нових інвестицій і технологій в Україну. »

Ісмет Язиджи,
Головний виконавчий директор

INDEPENDENT CREATIVE AGENCY

BRAND
CREATION.
GOAL SETTING.
MARKET REVIEW.
COMPETITOR ANALYSIS. BRAND
DNA. ARCHETYPE. POSITIONING
DEVELOPMENT. BRAND IDENTIFICATION. BRAND
LEGEND DEVELOPMENT. NAMING. SLOGANS. DESIGN
CONCEPTS. CORPORATE IDENTITY. LOGO. COLOR MATCHING.
FONTS. PACKAGE DESIGN. POS-MATERIALS. BRAND BOOK. MARKET
ENTRY STRATEGY. LAUNCH. MARKETING SUPPORT. ADVERTISING
MESSAGES. SMM. COPYWRITING. CONTENT PLAN. WEBSITES. PR-STRATEGY.
PROJECT SUPPORT. BRAND CREATION. GOAL SETTING. MARKET REVIEW.
COMPETITOR ANALYSIS. BRAND DNA. ARCHETYPE. POSITIONING DEVELOPMENT. BRAND
IDENTIFICATION. BRAND LEGEND DEVELOPMENT. NAMING. SLOGANS. DESIGN CONCEPTS.
CORPORATE IDENTITY. LOGO. COLOR MATCHING. FONTS. PACKAGE DESIGN. POS-MATERIALS.
BRAND BOOK. MARKET ENTRY STRATEGY. LAUNCH. MARKETING SUPPORT. ADVERTISING
MESSAGES. SMM. COPYWRITING. CONTENT PLAN. WEBSITES. PR-STRATEGY. PROJECT
SUPPORT. BRAND CREATION. GOAL SETTING. MARKET REVIEW. COMPETITOR ANALYSIS.
BRAND DNA. ARCHETYPE. POSITIONING DEVELOPMENT. BRAND IDENTIFICATION. BRAND
LEGEND DEVELOPMENT. NAMING. SLOGANS. DESIGN CONCEPTS. CORPORATE
IDENTITY. LOGO. COLOR MATCHING. FONTS. PACKAGE DESIGN. POS-MATERIALS.
BRAND BOOK. MARKET ENTRY STRATEGY. LAUNCH. MARKETING SUPPORT.
ADVERTISING MESSAGES. SMM. COPYWRITING. CONTENT PLAN. WEBSITES.
PR-STRATEGY. PROJECT SUPPORT. BRAND CREATION. GOAL SETTING.
MARKET REVIEW. COMPETITOR ANALYSIS. BRAND DNA. ARCHETYPE.
POSITIONING DEVELOPMENT. BRAND IDENTIFICATION. BRAND LEGEND
DEVELOPMENT. NAMING. SLOGANS. DESIGN CONCEPTS. CORPORATE
IDENTITY. LOGO. COLOR MATCHING. FONTS. PACKAGE DESIGN.
POS-MATERIALS. BRAND BOOK. MARKET ENTRY STRATEGY. LAUNCH.
MARKETING SUPPORT. ADVERTISING MESSAGES. SMM.
COPYWRITING. CONTENT PLAN. WEBSITES. PR-STRATEGY.
PROJECT SUPPORT. BRAND CREATION. GOAL SETTING. MARKET
REVIEW. COMPETITOR ANALYSIS. BRAND DNA. ARCHETYPE.
POSITIONING DEVELOPMENT. BRAND IDENTIFICATION. BRAND
LEGEND DEVELOPMENT. NAMING. SLOGANS. DESIGN
CONCEPTS. CORPORATE IDENTITY. LOGO. COLOR
MATCHING. FONTS. PACKAGE DESIGN. POS-MATERIALS.
BRAND BOOK. MARKET ENTRY STRATEGY. LAUNCH.
MARKETING SUPPORT. ADVERTISING MESSAGES. SMM.
COPYWRITING. CONTENT PLAN. WEBSITES.
PR-STRATEGY. PROJECT SUPPORT. BRAND CREATION.
GOAL SETTING. MARKET REVIEW. COMPETITOR
ANALYSIS. BRAND DNA. ARCHETYPE. POSITIONING
DEVELOPMENT. BRAND IDENTIFICATION. BRAND
LEGEND DEVELOPMENT. NAMING. SLOGANS.
DESIGN CONCEPTS. CORPORATE IDENTITY.
LOGO. COLOR MATCHING. FONTS. PACKAGE
DESIGN. POS-MATERIALS. BRAND BOOK.
MARKET ENTRY STRATEGY. LAUNCH.
MARKETING SUPPORT. ADVERTISING
MESSAGES. SMM. COPYWRITING.
CONTENT PLAN. WEBSITES.
PR-STRATEGY. PROJECT
SUPPORT. BRAND CREATION. GOAL
SETTING. MARKET REVIEW.
COMPETITOR ANALYSIS. BRAND
DNA. ARCHETYPE. POSITIONING
DEVELOPMENT. BRAND
IDENTIFICATION. BRAND
LEGEND DEVELOPMENT.
NAMING. SLOGANS.
DESIGN CONCEPTS.
CORPORATE
IDENTITY. LOGO.
COLOR
MATCHING.
FONTS.
PACKAGE
DESIGN.
POS-M
ATER
IAL
S.

www.silagency



Proud Design Partner

ACC

AMERICAN CHAMBER
OF COMMERCE
UKRAINE

ПОРТОВА ГАЛУЗЬ УКРАЇНИ

13+5 морських портів
(5 – в АР Крим)

>57 % українського експорту*

>110 портових операторів

2 % внутрішнього валового продукту України*

* USPA data for 2018

ОСНОВНІ ПОКАЗНИКИ ДІЯЛЬНОСТІ ГАЛУЗІ У 2018 РОЦІ: ЗОВНІШНЬОТОРГОВИЙ ОБОРОТ, МІЛЬЙОНИ ТОНН

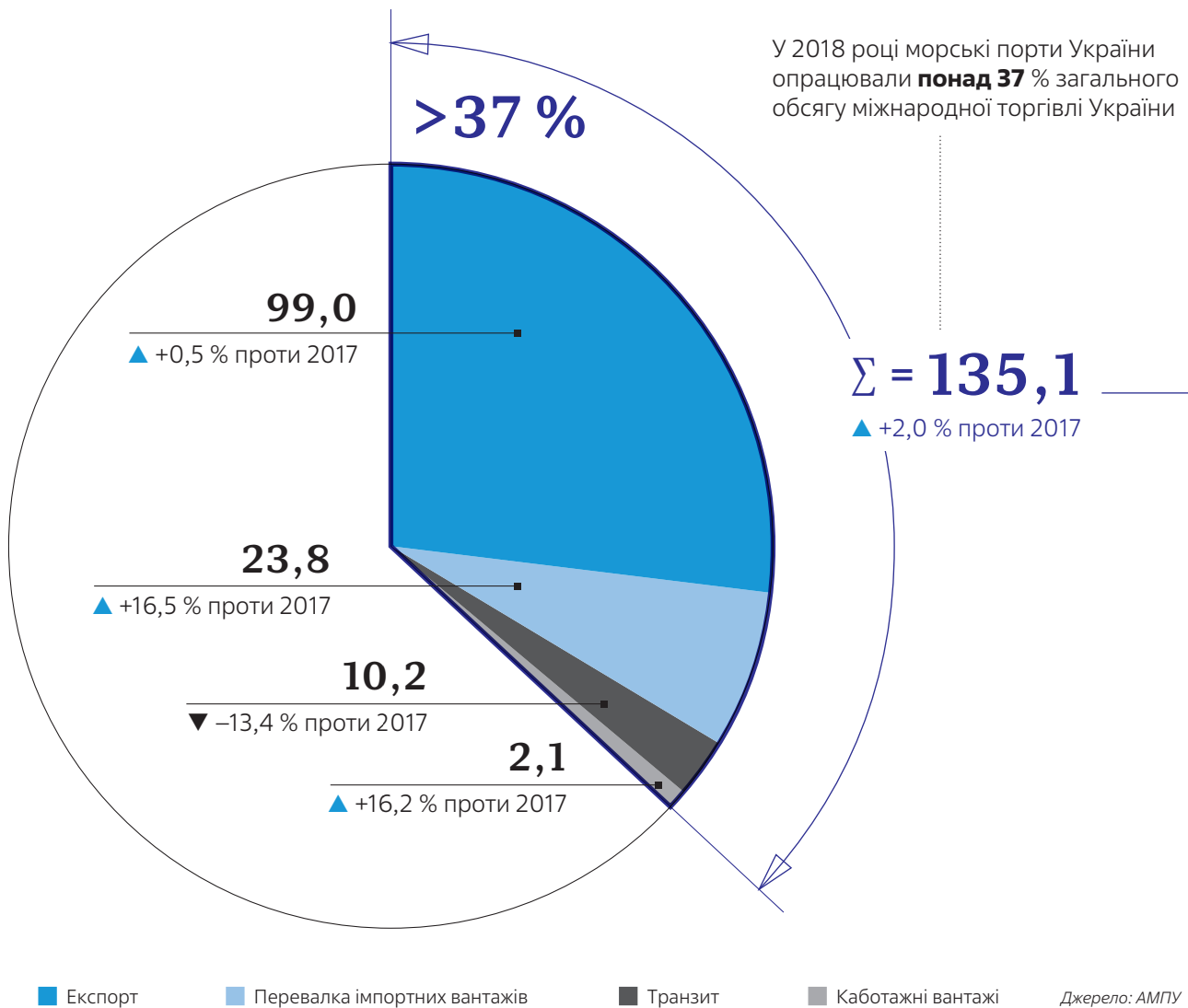

Основним напрямом залишається експорт. За підсумками 2018 року експорт збільшився на 0,5 % (до 99 млн тонн) і сягнув 73,3 % у загальній структурі перевалки вантажів. Темпи зростання перевалки імпортованих вантажів у 2018 році сповільнилися і становили 16,5 % (до 23,8 млн тонн) порівняно +27,6 % в 2017 році. Транзит зменшився на 13,4 % (до 10,2 млн тонн). Найбільш несподіваним за динамікою стали каботажні вантажі. Після помітного падіння в 2017 році (до -64,9 %) за підсумками 2018 року ці вантажі показали позитивну динаміку (+16,2 % — до 2,1 млн тонн).

5 НАЙБІЛЬШИХ ПРИВАТНИХ СТИВІДОРНИХ КОМПАНІЙ У 2018 РОЦІ ЗА КІЛЬКІСТЮ ОБРОБЛЕНИХ ВАНТАЖІВ, МІЛЬЙОНИ ТОНН (% ЧАСТКА РИНКУ)

■ ТІС	25,7	19,0 %
■ МСП «Ніка-Тера»	5,8	4,3 %
■ Бруклін-Київ	5,5	4,1 %
■ Миколаївський глиноземний завод	5,1	3,8 %
■ Контейнерний термінал «Одеса»	4,6	3,4 %

101,7 млн тонн, або 75,3 % вантажів у 2018 році обробили приватні стивідорні компанії.

Частка державних стивідорів у 2018 р. становила 33,4 млн тонн.

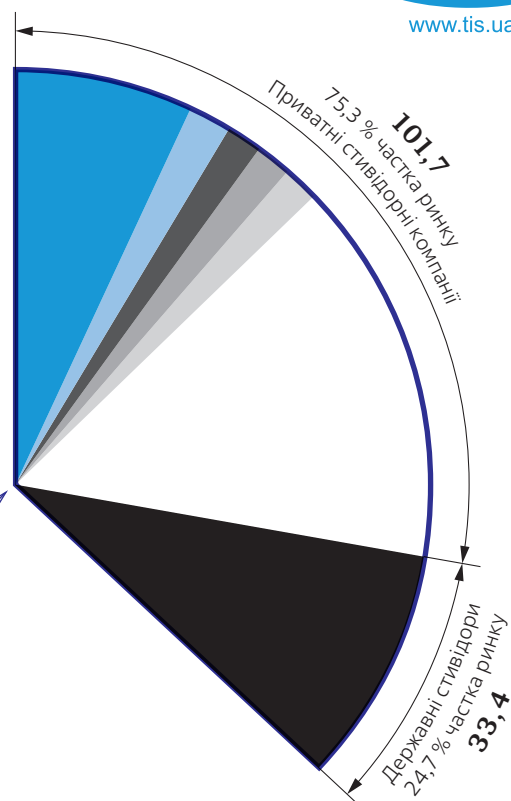

ТОП-5 КЛЮЧОВИХ ВАНТАЖІВ, МЛН ТОНН

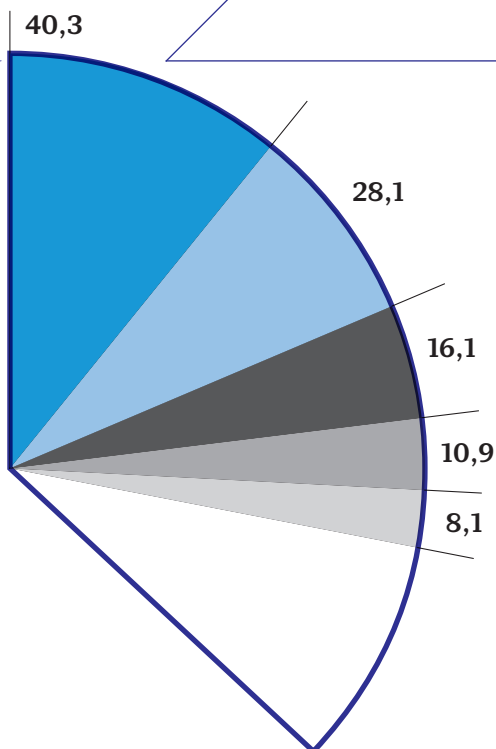

■ Зернові	40,3	▲ +3,0 % проти 2017
■ Руда	28,1	▲ +2,2 % проти 2017
■ Метал	16,1	▲ +8,5 % проти 2017
■ Контейнери	10,9	▲ +38,7 % проти 2017
■ Вугілля	8,1	▼ -25,7 % проти 2017

5 НАЙБІЛЬШИХ МОРСЬКИХ ПОРТІВ УКРАЇНИ ЗА ВАНТАЖООБІГОМ, МЛН ТОНН

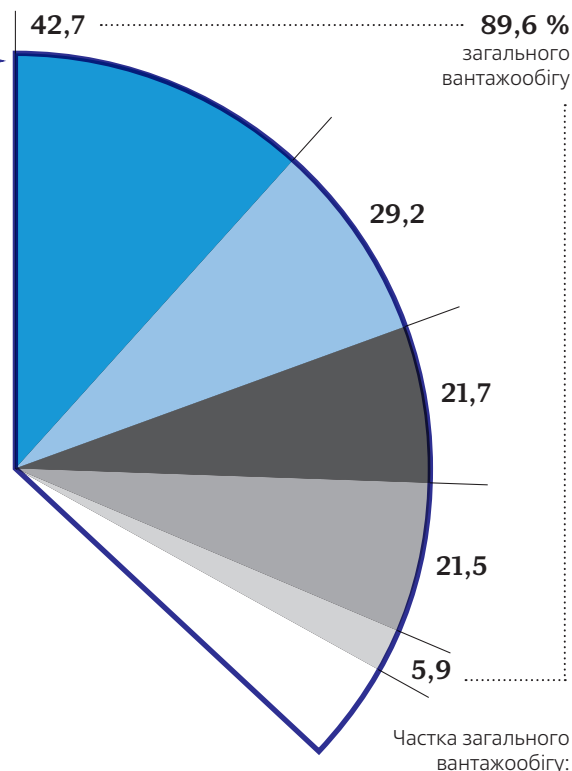

Порт	Обсяг (млн тонн)	Частина загального вантажообігу (%)
Морський порт «Південний»	42,7	31,6 %
Миколаївський морський порт	29,2	21,6 %
Одеський морський порт	21,7	16,1 %
Морський порт «Чорноморськ»	21,5	15,9 %
Маріупольський морський порт	5,9	4,4 %

ОБОРОТ УКРАЇНСЬКИХ МОРСЬКИХ ПОРТІВ (9 МІСЯЦІВ 2019 У ПОРІВНЯННІ З 9 МІСЯЦЯМИ 2018)

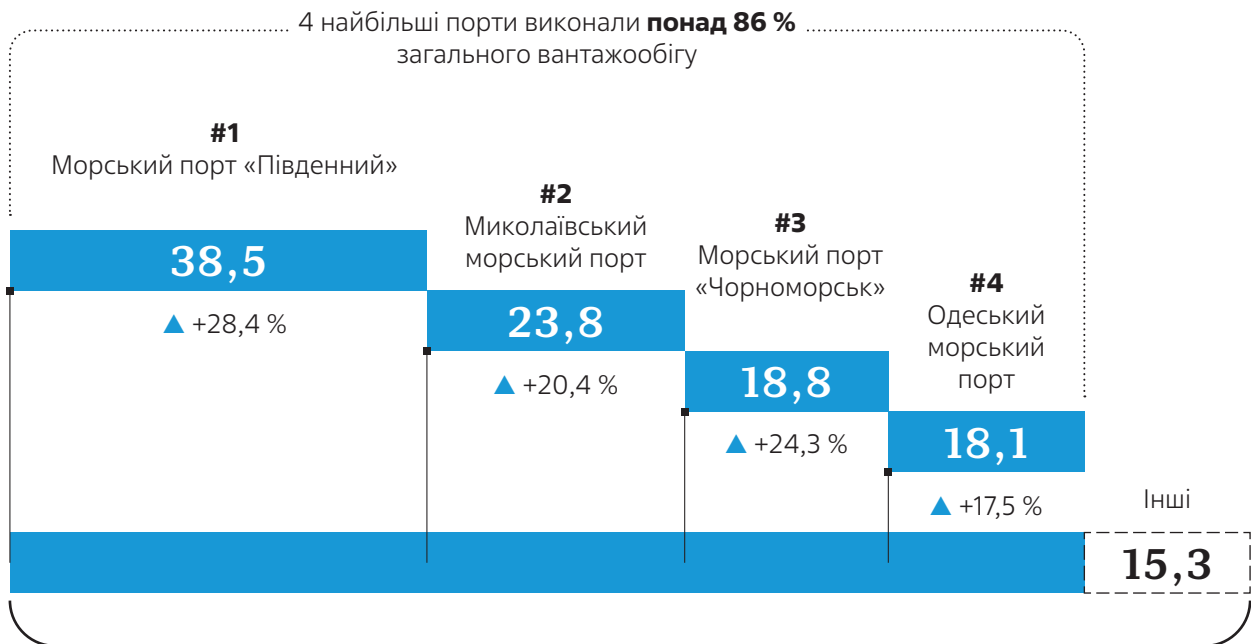

Понад половину загального обсягу вантажів, що прямують через морські порти, становлять зернові та руда

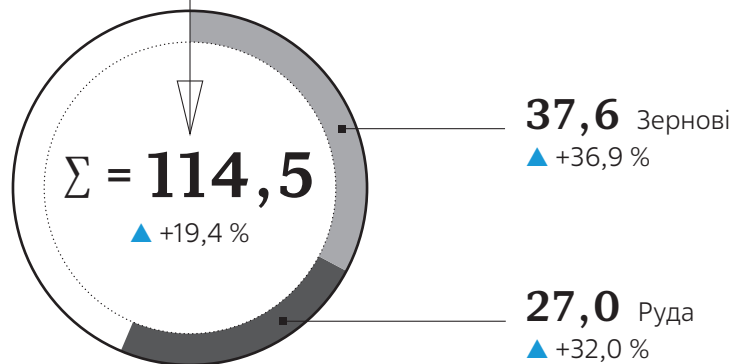

713 000 TEU ▲ +21,0 %

Зберігається тенденція зростання перевалки контейнерів: за 9 місяців 2019 року контейнерообіг збільшився на 21 % (713 тис TEU). В середньому на 10 % зросла також перевалка хімічних і мінеральних добрив, наливних вантажів (нафта, нафтопродукти, масла тощо).

СТРУКТУРА ВАНТАЖООБІГУ (9 МІСЯЦІВ 2019 У ПОРІВНЯННІ З 9 МІСЯЦЯМИ 2018)

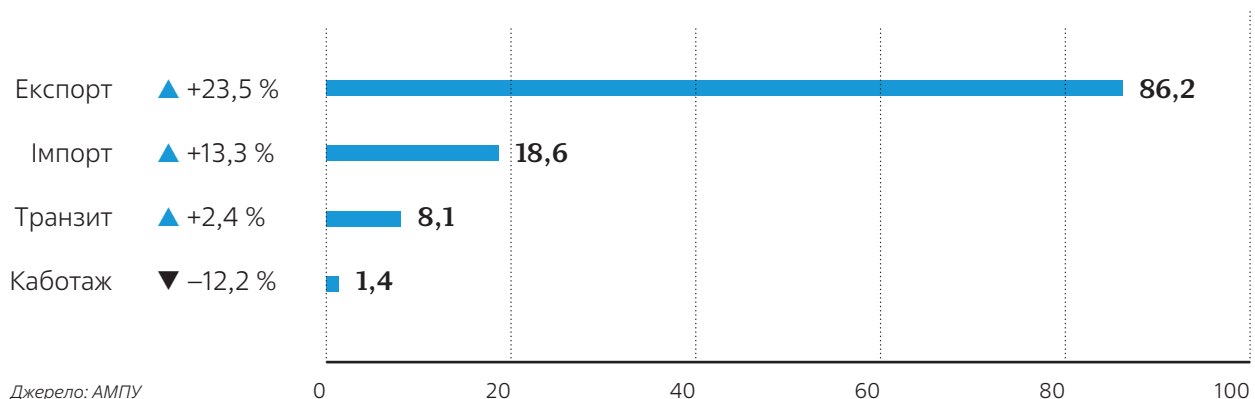

Джерело: АМПУ

СУДНА, ЯКІ ОБСЛУГОВУВАЛИСЯ В УКРАЇНСЬКИХ МОРСЬКИХ ПОРТАХ

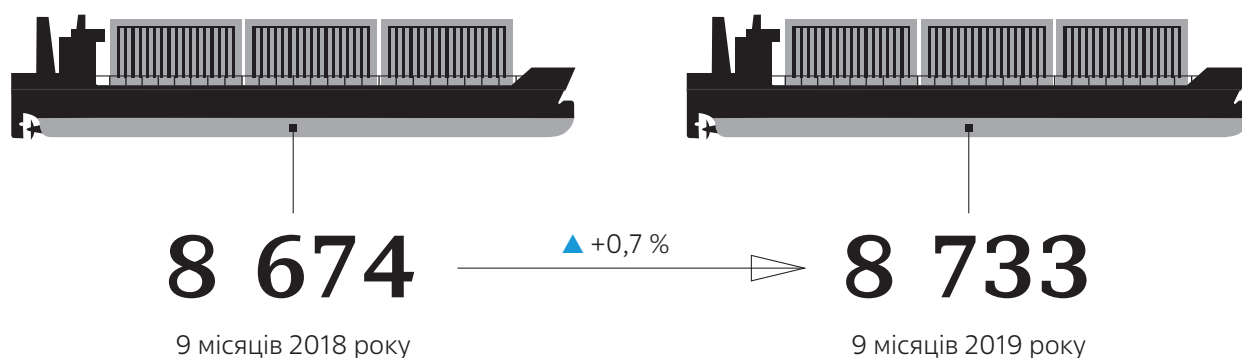

За 9 місяців 2019 року морські порти України обробили 8733 судна, що на 0,7 %, або 59 більше, ніж за аналогічний період минулого року.

Джерело: АМПУ

ОСНОВНІ ТРУДНОЩІ/ПРОБЛЕМИ ПОРТОВОЇ ГАЛУЗІ

- ◇ Зношена портова інфраструктура (понад 70 %)
- ◇ Відсутність необхідних інвестицій для модернізації портової інфраструктури та інфраструктури загального користування — під'їзних залізничних та автомобільних шляхів тощо (потреба — десятки мільярдів євро)
- ◇ Зависокі та непрозорі ставки портових зборів (одні з найвищих серед портів Чорноморського басейну, у 2–3 рази вище портів-конкурентів)
- ◇ Недостатньо розвинута припортова залізнична інфраструктура
- ◇ Зарегульованість і бюрократія у оформленні вантажів та суден
- ◇ Корупція й тиск на бізнес з боку контролюючих органів (Держекоінспекція, Укртрансбезпека тощо)

ПРОГНОЗИ, МОЖЛИВОСТІ, ІННОВАЦІЇ В ГАЛУЗІ

- ◇ Реформування державних органів та служб задля дерегуляції діяльності в морських портах — ліквідація дублюючих функцій АМПУ та Морської адміністрації, зменшення кількості документів у оформленні суден в морпортах тощо
- ◇ Синхронізація планів розвитку портових потужностей і припортової інфраструктури (припортових залізничних станцій, автошляхів тощо)
- ◇ Розробка та ухвалення прозорої й економічно обґрунтованої Методики розрахунку портових зборів
- ◇ Забезпечення прозорого й цільового використання портових зборів, значна кількість яких наразі вимивається в держбюджет у вигляді відрахувань частини прибутку АМПУ
- ◇ Розробка та ухвалення пакета нормативно-правових актів щодо залучення приватних інвестицій для розвитку об'єктів портової інфраструктури та відповідних під'їзних шляхів на умовах ДПП (розробка методики компенсації інвестицій тощо)
- ◇ Реалізація прозорих пілотних концесійних проектів у морських портах
- ◇ Вдосконалення процедур митного оформлення товарів і ліквідація корупційної складової
- ◇ Впорядкування земельних питань у морських портах
- ◇ Зменшення адміністративного тиску та бюрократичних процедур на портовий бізнес

ВИРОБНИЦТВО ЕНЕРГІЇ З ВІДНОВЛЮВАНИХ ДЖЕРЕЛ В УКРАЇНІ

11 % → 2020

Україна взяла на себе зобов'язання перед Енергетичним Співтовариством до 2020 року наростити частку відновлюваної енергетики до 11 % у загальній структурі споживання енергії

25 % → 2035

Енергетична Стратегія України визначає зростання частки відновлюваної енергетики до 25 % у загальному первинному постачанні енергії до 2035 року

ЗАГАЛЬНА ПОТУЖНІСТЬ ВСТАНОВЛЕНИХ ОБ'ЄКТІВ ГЕНЕРАЦІЇ ЕНЕРГІЇ З ВІДНОВЛЮВАНИХ ДЖЕРЕЛ В УКРАЇНІ, МВт

2008 рік

1 713

≈ 3,4 %
загальної структури
енергогенерації

Прогноз на 2019 рік

5 473

≈ 10,5 %
загальної структури
енергогенерації

△ ×3,2 загалом,
зокрема:

1 225

△ ×3,3

Сонячні електростанції

4 087

389

△ ×2,9

Вітряні електростанції

1 136

99

△ ×2,5

Інші альтернативні джерела

250

ВСТАНОВЛЕНІ ПОТУЖНОСТІ СОНЯЧНОЇ ТА ВІТРОВОЇ ГЕНЕРАЦІЇ В УКРАЇНІ

Станом на 31.10.2019. Джерело: Укренерго

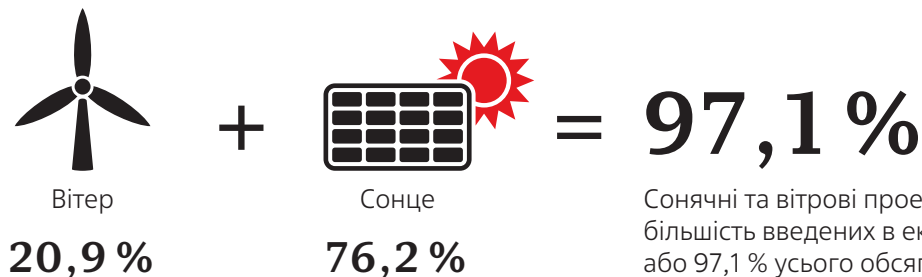

Сонячні та вітрові проекти становлять переважну більшість введених в експлуатацію потужностей або 97,1 % усього обсягу потужностей у відновлюваній енергетиці

ЗАГАЛЬНА ПОТУЖНІСТЬ ВСТАНОВЛЕНИХ ОБ'ЄКТІВ СОНЯЧНОЇ ТА ВІТРОВОЇ ГЕНЕРАЦІЇ, МВт

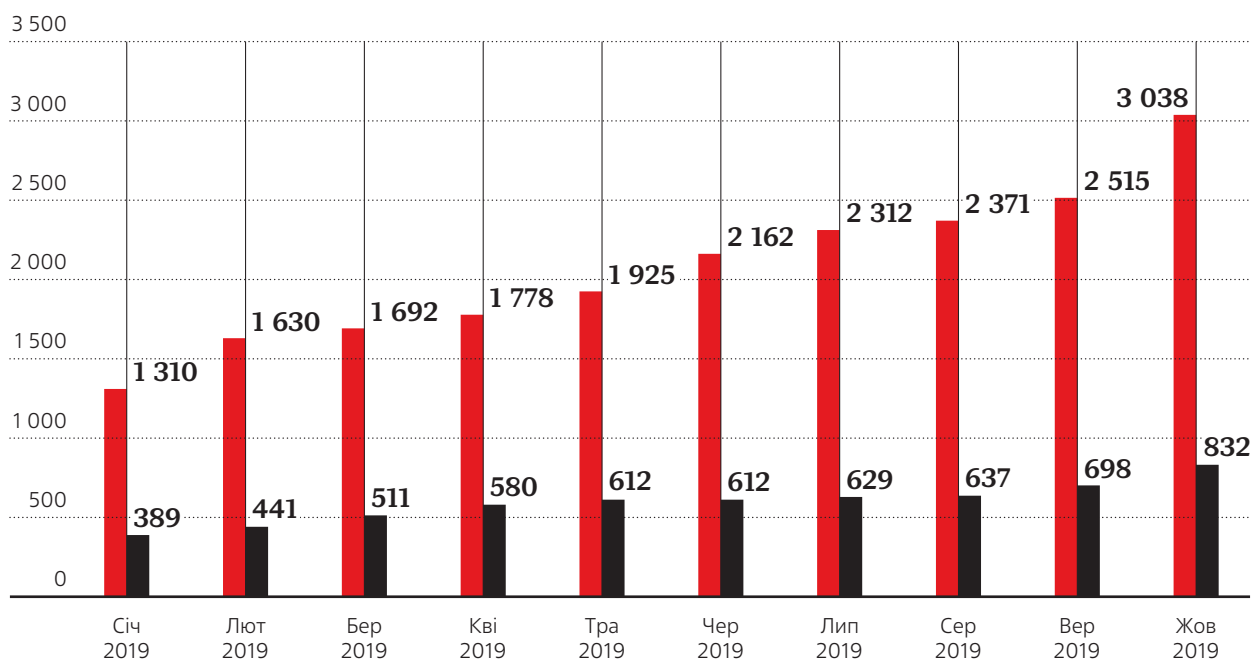

■ Сонячні електростанції ■ Вітряні електростанції

Станом на 31.10.2019. Джерело: Укренерго

ІНВЕСТИЦІЇ У ВДЕ В УКРАЇНІ, 2018–2019



У 2019 році Україна піднялася з 63-го на 8-ме місце у рейтингу інвестиційної привабливості сектора ВДЕ серед економік, що розвиваються, від Bloomberg NEF

КЛЮЧОВІ ТРЕНДИ

- ◇ Впровадження нового ринку електроенергії з 1 липня 2019 року
- ◇ Запровадження аукціонів для виробників енергії з відновлюваних джерел:
 - (а) СЕС (сонячні електростанції) потужністю більше 1 МВт та (б) ВЕС (вітрові електростанції) потужністю більше 5 МВт (крім об'єктів із 3 вітротурбінами) зобов'язані брати участь в аукціонах із 1 січня 2020 року
 - Держава зобов'язується купувати всю електроенергію, що постачається виробниками ВДЕ, за аукціонною ціною та сплачувати надбавку за дотримання рівня використання обладнання українського виробництва
 - «Зелений» тариф та ВДЕ аукціони працюватимуть паралельно до 2030 року
 - «Зелений» тариф може бути застосований до 2030 року до:
 - (а) Проектів відновлюваної енергетики, що були введені в експлуатацію до 2020 року
 - (б) Проектів відновлюваної енергетики, які виконали вимоги з отримання права власності/користування на землю, укладення договору на приєднання до електричних мереж, отримання дозволу на будівництво та укладення договору купівлі-продажу електричної енергії до 31 грудня 2019 року
- ◇ Запровадження надбавки до «зеленого» тарифу або до аукціонної ціни за дотримання рівня використання обладнання українського виробництва для проектів відновлюваної енергетики, введених в експлуатацію з 1 липня 2015 року до 31 грудня 2024 року
- ◇ Впровадження механізму звільнення від оподаткування ПДВ операцій із ввезення на митну територію України обладнання для об'єктів відновлюваної енергетики

ОСНОВНІ ПРОБЛЕМИ/ТРУДНОЩІ ГАЛУЗІ

- ◇ Невизначеність щодо можливих змін у чинній схемі підтримки «зеленого» тарифу, ініційованих новим урядом
- ◇ Потенційно низький обсяг потужностей, що підлягатимуть розподілу на аукціонах, може призвести до встановлення тарифів, нижчих за чинний «зелений» тариф
- ◇ Брак балансуєчих потужностей для проектів відновлюваної енергетики, обсяг яких зростає
- ◇ Вищий ризик скорочення потужностей оператором системи передачі електроенергії

ЦІЛІ ДЛЯ РОЗВИТКУ

- ◇ Планова інтеграція до європейської енергосистеми та експорт української атомної енергії, а також енергії, виробленої з відновлюваних джерел
- ◇ Комплексний підхід до розвитку сектора відновлюваної енергетики:
 - злагоджений та лібералізований ринок електроенергії
 - запровадження тарифів на балансування задля розвитку зберігаючих та маневрених потужностей
 - залучення генеруючих потужностей до створення мереж передачі електроенергії



« За останні 5 років сектор відновлюваної енергетики в Україні став одним із європейських лідерів за рівнем зростання потужностей та іноземних інвестицій. Стимулом для цього слугувала послідовна політика та позиція українського уряду щодо його розвитку. Міжнародний бізнес та гравці українського ринку розраховують на те, що підхід нового уряду до відновлюваної енергетики буде так само системним. В такий спосіб Україна продемонструє, що дотримується курсу на залучення іноземних інвестицій. »

Олексій Фелів, керуючий партнер INTEGRITES

WE TRANSFORM REAL ESTATE INTO REAL ADVANTAGE

- ADVISORY & TRANSACTION SERVICES ■ CAPITAL MARKETS
- VALUATION & ADVISORY SERVICES ■ INTEGRATED FACILITY MANAGEMENT
- GLOBAL WORKPLACE SOLUTIONS ■ MARKET RESEARCH

☎ (044) 390 0000

✉ ukraine@cbre-expandia.com

🌐 cbre-expandia.com

РИНОК ОФІСНОЇ НЕРУХОМОСТІ

CBRE | Ukraine

PART OF THE CBRE AFFILIATE NETWORK

ОСНОВНІ ТРЕНДИ

- ◇ Об'єм валового поглинання досяг 170 900 кв. м (+19 % р/р) станом на кінець 3-го кварталу 2019 року
- ◇ Загальна конкурентна пропозиція виросла до 1,81 млн кв. м (+4,6 % з початку року) на кінець 3-го кварталу 2019 року
- ◇ Нова пропозиція в 3-му кварталі 2019 року зросла до 69 200 кв. м після введення кількох офісних центрів: БЦ Sigma (19 000 кв. м), БЦ New Wave (15 000 кв. м), UNIT.City B10 (10 400 кв. м) та БЦ Zitadelle (3 800 кв. м)
- ◇ Середня вакантність збільшилася на 2,5 пп з початку року до 6,8 % станом на кінець 3-го кварталу 2019 р. на фоні виходу на ринок кількох невеликих офісних центрів
- ◇ Найвища ефективна ставка оренди на якісні приміщення залишилася стабільною на рівні \$25/кв. м/місяць на кінець 3-го кварталу 2019 року

НОВА ПРОПОЗИЦІЯ, КВ. М З ПОЧ. РОКУ

69 200

НАЙВИЩА ЕФЕКТИВНА СТАВКА ОРЕНДИ, \$/КВ. М/МІСЯЦЬ

\$25

ВАЛОВЕ ПОГЛИНАННЯ, КВ. М

170 900

НОВА ПРОПОЗИЦІЯ ТА ЗАГАЛЬНА ПРОПОЗИЦІЯ ОФІСНИХ ПРИМІЩЕНЬ КИЄВА

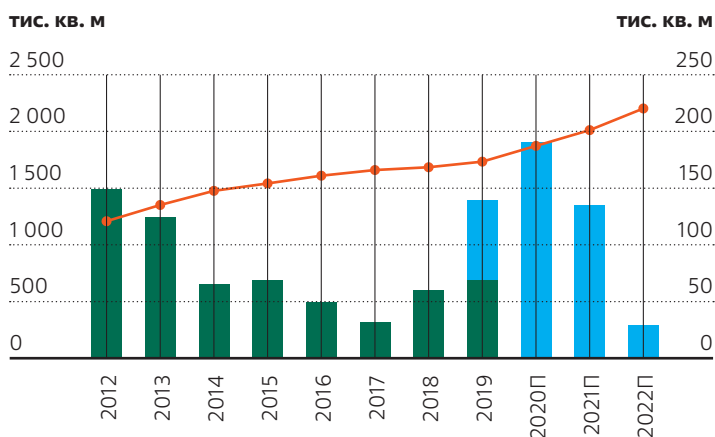

- Пропозиція на початку року (лш)
- Прогнозована пропозиція
- Нова річна пропозиція (пш)

П – прогноз
Джерело: CBRE Ukraine

ОСНОВНІ ПОКАЗНИКИ ОФІСНОГО РИНКУ

Джерело: CBRE Ukraine

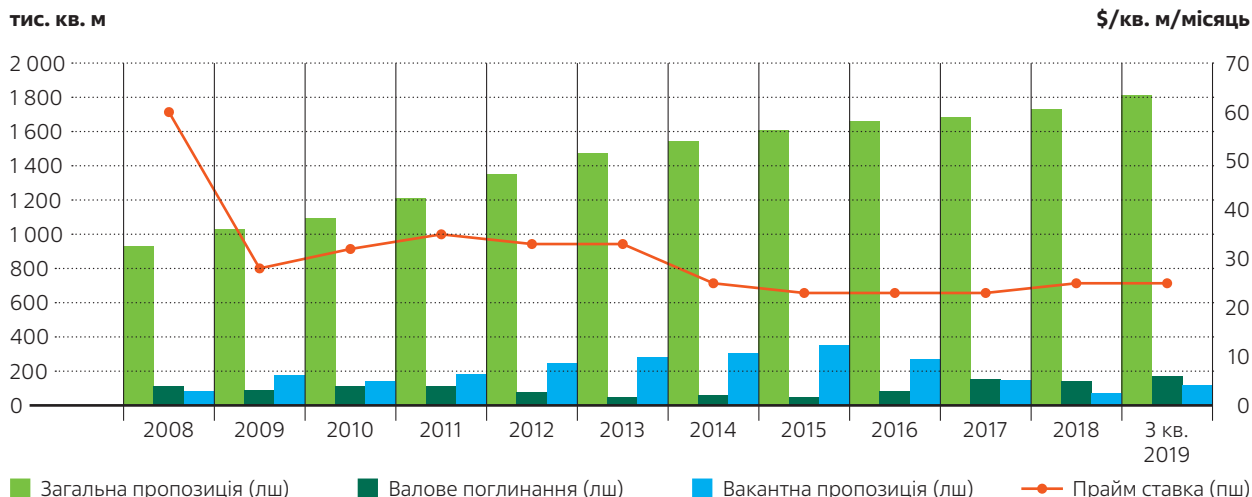

- Загальна пропозиція (лш)
- Валове поглинання (лш)
- Вакантна пропозиція (лш)
- Прайм ставка (пш)

РИНОК ТОРГОВОЇ НЕРУХОМОСТІ

CBRE | Ukraine

PART OF THE CBRE AFFILIATE NETWORK

ОСНОВНІ ТРЕНДИ

- ◇ Пропозиція нових торгових центрів становила близько 132 000 кв. м, представлена переважно ТРЦ River Mall (54 650 кв. м), ТРЦ Oasis (13 200 кв. м) та ТРЦ Smart Plaza Obolon (10 000 кв. м) на кінець 3-го кварталу 2019 року
- ◇ Загальна пропозиція зросла на 7,1 % з початку року до 1,18 млн кв. м
- ◇ Середня вакантність залишалася стабільною на рівні 3,0 % станом на кінець 3-го кварталу 2019 року
- ◇ Діапазон орендних ставок у найкращих торгових центрах зріс на 13–20 % з початку року до \$85–115/кв. м/місяць на кінець 3-го кварталу 2019, тоді як орендні ставки в інших торгових об'єктах коливалися в діапазоні \$44–63/кв. м/місяць, де верхня та нижня межа діапазону зросли приблизно на 5 % з початку року

ЗАГАЛЬНА ПРОПОЗИЦІЯ, МЛН КВ. М

1,18

ОРЕНДНА СТАВКА В КРАЩИХ ТРЦ, \$/КВ. М/МІСЯЦЬ

\$85–115

НОВІ БРЕНДИ В 2019

Balmain, Claudie Pierlot,
Decathlon, Escada, Esprit,
MISSHA, WEILL, The North Face

ПРОПОЗИЦІЯ ТОРГОВИХ ПЛОЩ У КИЄВІ

ТИС. КВ. М

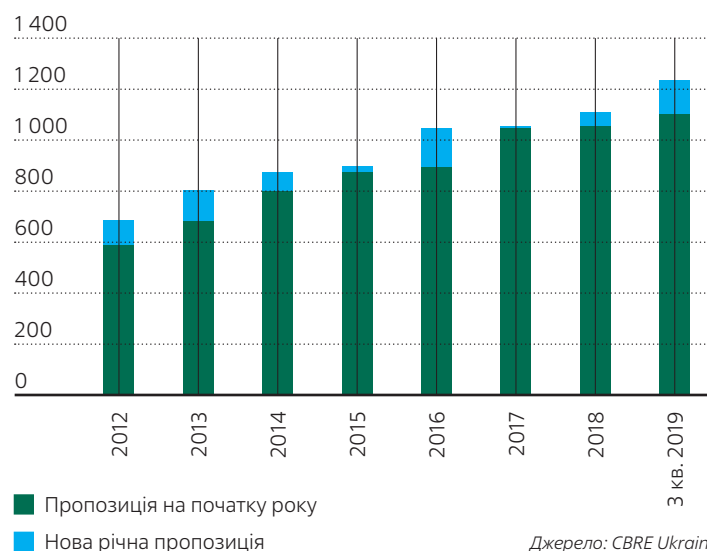

Джерело: CBRE Ukraine

ОСНОВНІ ТОРГОВО-РОЗВАЖАЛЬНІ ЦЕНТРИ, ЗАЯВЛЕНІ ДО ВІДКРИТТЯ

Назва	Девелопер	GLA, кв. м	Заявлено до відкриття
Blockbuster Mall Phase I	Mandarin Plaza/Megaline	100 000	4 кв. 2019
Kyiv Mall	Dilays	58 000	2020
Lukianivka Mall	Arricano Real Estate	47 000	2021
Ocean Mall	Megaline	100 000	2020
Retroville	Stolitsa Group	80 700	2020
Rive Gauche (Phase II)	CEETRUS	50 000	2020
White Lines	A Development	27 000	2020

Джерело: CBRE Ukraine

РИНОК КОВОРКІНГІВ КИЄВА

ОСНОВНІ ТРЕНДИ

- ◇ Загальна пропозиція коворкінгів та офісів із повним обслуговуванням досягла 60 300 кв. м (+54 % з початку року) у 3-му кварталі 2019
- ◇ Розширення існуючих провайдерів, таких як Coworking Platforma, Creative States, Creative Quarter, Regus, а також відкриття нових гравців (Lift99, Lofti Space) поповнило ринок 21 000 кв. м нової пропозиції станом на 3-й квартал 2019 року
- ◇ У структурі розташування провайдерів гнучких офісів віддали перевагу ЦДР Києва (51 %) та зоні, що межує з ЦДР (32 %). Що стосується типу нерухомості, то більшість коворкінгів обирають розташування в бізнес-центрах (68 %), а 32 % в окремих будівлях
- ◇ Середня вартість за одне місце в гнучких офісах Києва коливається від \$150 до \$230 на місяць, в той же час ціна зростає в локаціях, розташованих ближче до центру міста

ПРИРІСТ ЗАГАЛЬНОЇ ПРОПОЗИЦІЇ КОВОРКІНГІВ КИЄВА

ТИС. КВ. М

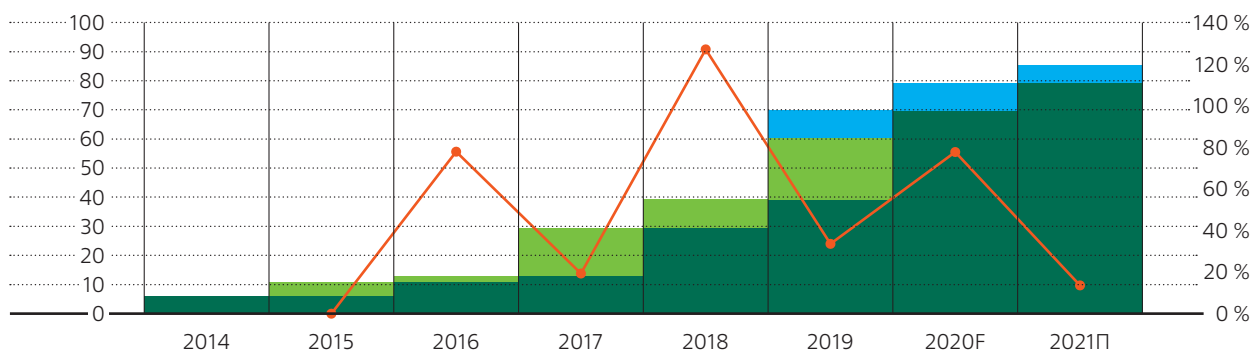

■ Пропозиція на початку року* (лш)

■ Нова пропозиція (лш)

■ Нова пропозиція — прогноз (лш)

—●— % Зміна (пш)

П — прогноз; лш — ліва шкала; пш — права шкала
* Включає лише основних провайдерів гнучких офісів (більше 1 000 кв. м)

Джерело: CBRE Ukraine, open sources

ЗАГАЛЬНА ПРОПОЗИЦІЯ, КВ. М

60 300

НОВА ПРОПОЗИЦІЯ, КВ. М З ПОЧАТКУ РОКУ

21 000

СЕРЕДНЯ ВАРТІСТЬ ЗА ОДНЕ МІСЦЕ, ЗА МІСЯЦЬ

\$150–230

РОЗТАШУВАННЯ ЗА СУБРИНКАМИ Й ТИПАМИ НЕРУХОМОСТІ

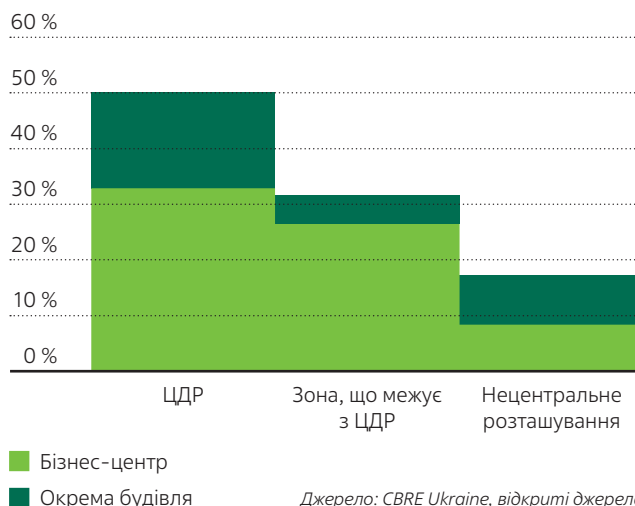

Джерело: CBRE Ukraine, відкриті джерела

КОРОКІНГИ ТА ОФІСИ ІЗ ПОВНИМ ОБСЛУГОВУВАННЯМ, М. КИЇВ

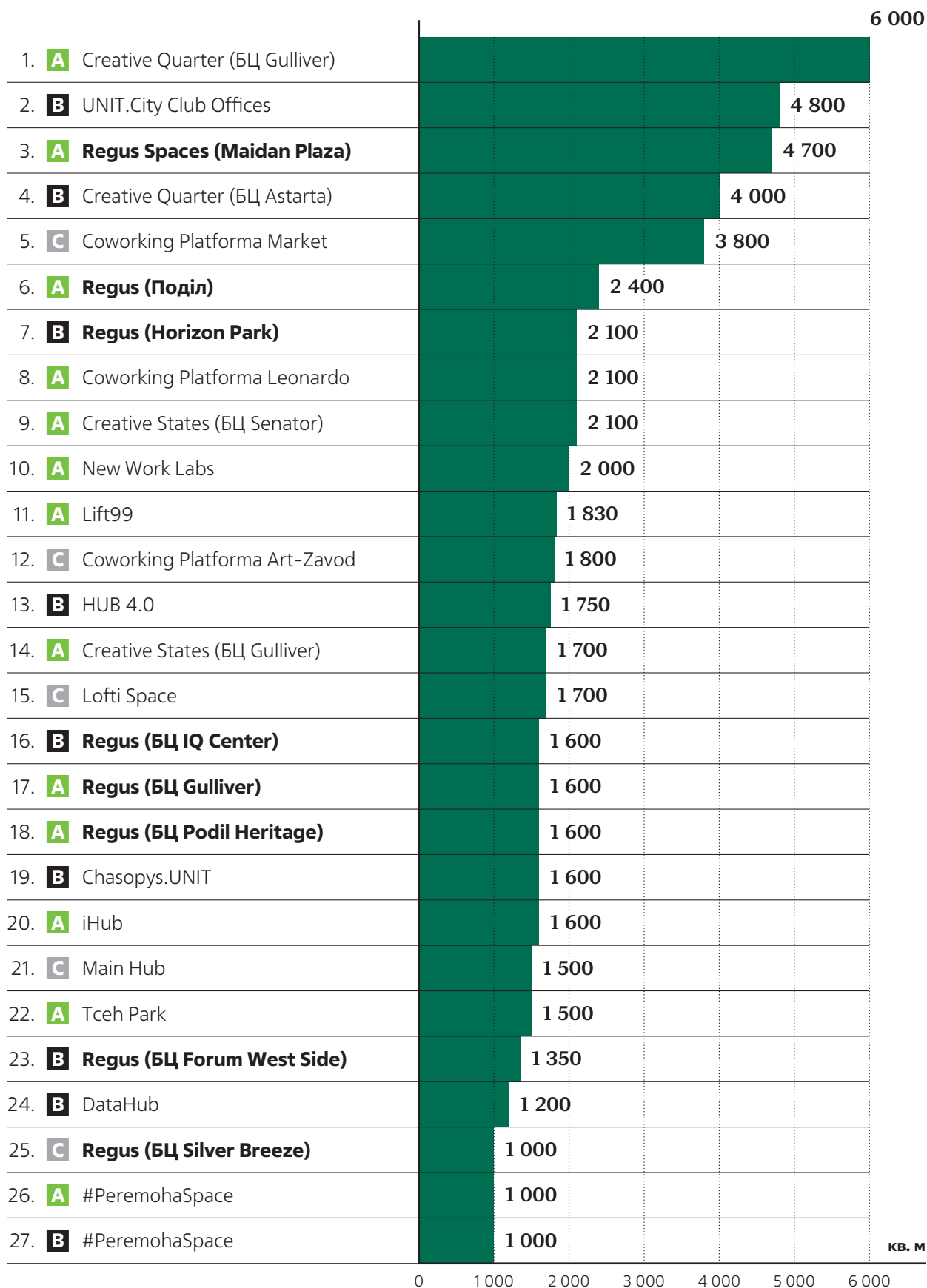

Розташування:

A ЦДР

B Зона, що межує з ЦДР

C Нецентральне розташування

Джерело: CBRE Ukraine

РИНОК ОФІСНОЇ НЕРУХОМОСТІ В НАЙБІЛЬШИХ МІСТАХ УКРАЇНИ

КЛЮЧОВІ ТЕНДЕНЦІЇ

- ◇ В Україні найбільш динамічно розвивається ринок офісної нерухомості у Києві, сучасна історія якого розпочалася у 1993 р. У 2007–2008 рр. ринок офісної нерухомості також активізувався в найбільших обласних центрах, зокрема в Одесі, Дніпрі, Харкові та Львові, а також у Донецьку. Однак з кінця 2008 – середини 2009 р. девелопмент багатьох об'єктів у регіонах України було призупинено у зв'язку з економічною кризою і дефіцитом кредитного фінансування
- ◇ Протягом 10 років будівельна активність у сегменті офісної нерухомості у найбільших містах України залишається низькою, незважаючи на дуже низьку вакантність і посилення попиту з боку ІТ та аутсорсингових компаній в інших секторах бізнесу, які продовжують динамічно розвиватися
- ◇ Посилення попиту орендарів, головним чином ІТ та аутсорсингових компаній, у сегменті офісної нерухомості у найбільших містах України призводить до зростання орендних ставок та подальшого зниження рівня вакантності протягом останніх кількох років
- ◇ Завдяки покращенню загальної економічної ситуації в Україні та позитивній динаміці ринку офісної нерухомості власники земельних ділянок, придатних для будівництва ділових центрів, активно розглядають оптимальні проекти для своїх ділянок не лише у Києві, а й у інших великих містах країни, зокрема у Львові та, меншою мірою, у Харкові
- ◇ Експерти Cushman & Wakefield прогнозують, що у 2021–2022 нова пропозиція на ринку офісної нерухомості у великих містах України залишиться на низькому рівні, а всі нові об'єкти будуть швидко поглинуті за умови відсутності великих економічних та політичних потрясінь у країні

ОСНОВНІ ПОКАЗНИКИ РИНКУ ОФІСНОЇ НЕРУХОМОСТІ В КИЄВІ ТА ІНШИХ НАЙБІЛЬШИХ МІСТАХ УКРАЇНИ, 3-Й КВАРТАЛ 2019 РОКУ

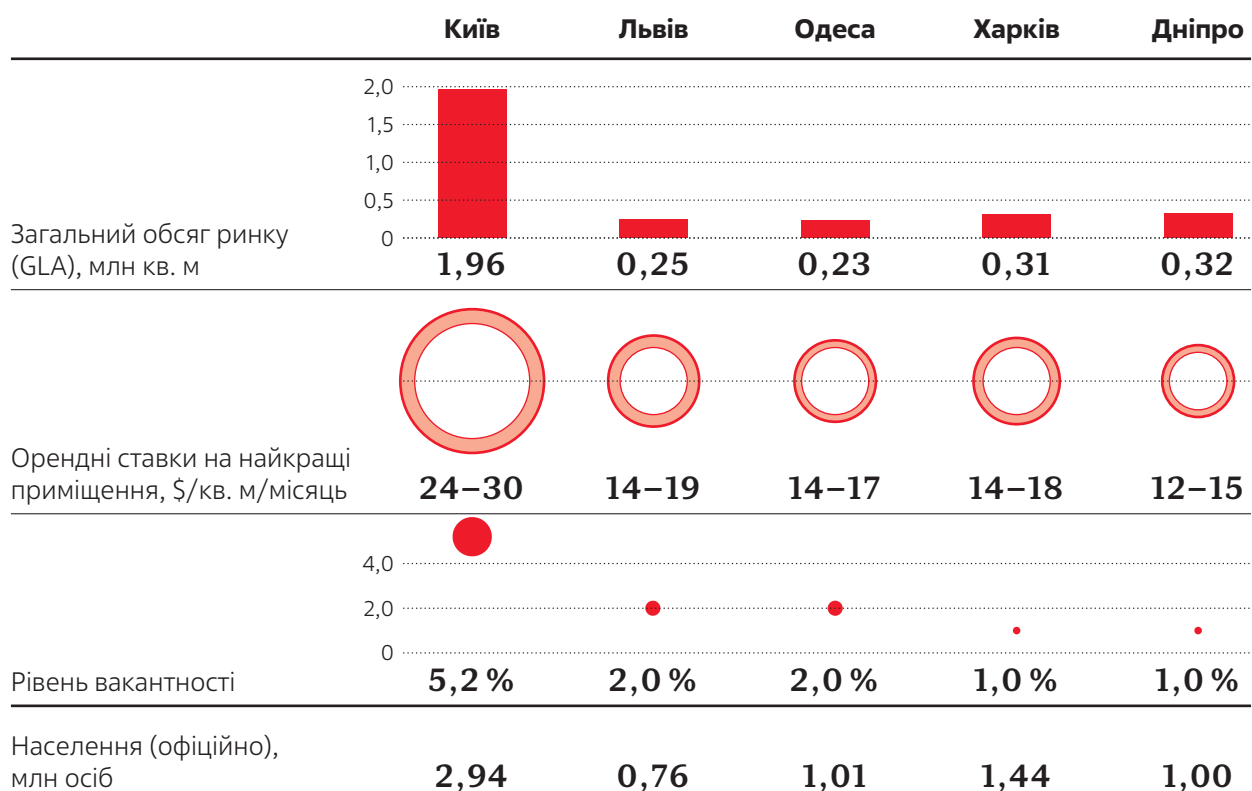

Джерело: Cushman & Wakefield, Державна служба статистики України

НАСИЧЕНІСТЬ РИНКУ ОФІСНОЇ НЕРУХОМОСТІ У НАЙБІЛЬШИХ МІСТАХ УКРАЇНИ, КВ. М НА 1 000 МЕШКАНЦІВ

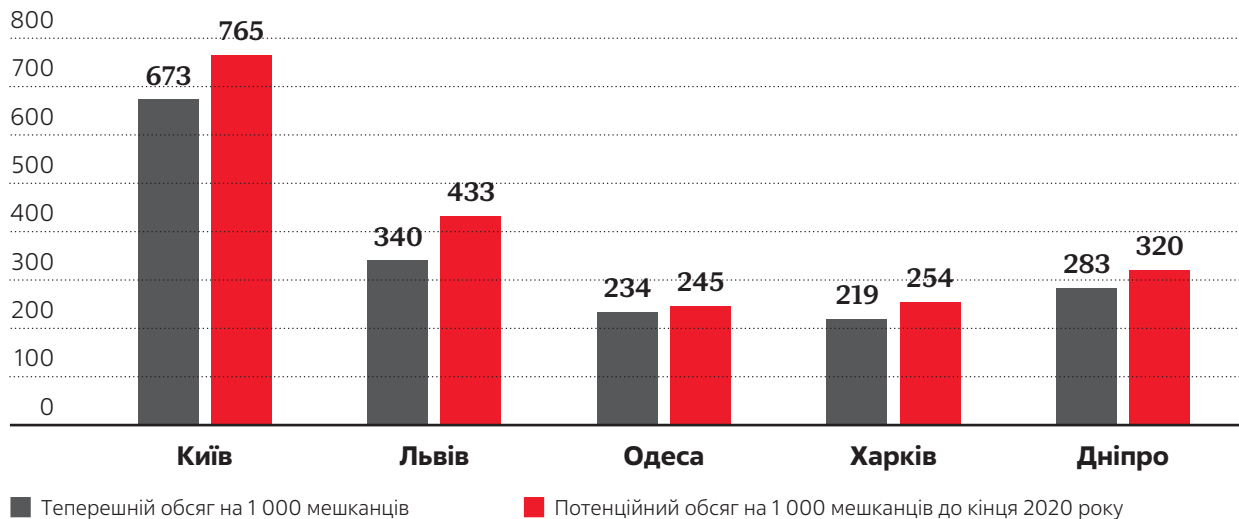

Джерело: Cushman & Wakefield

Упродовж перших трьох кварталів 2019 року частка угод оренди, пов'язаних із переміщенням компаній-орендарів в інші офісні приміщення, становила приблизно 40 % усіх угод у сегменті офісної нерухомості в Києві, ще 40 % сформували угоди з перегляду умов оренди чи пролонгації договорів оренди. Важливо зазначити, що 20 % — це частка укладених від початку року попередніх договорів оренди на нові об'єкти, які плануються до введення в експлуатацію протягом наступних 9 місяців.

Зважаючи на дуже низьку вакантність у сегменті офісної нерухомості, в найбільших містах України орендарі все частіше розглядають укладення попереднього договору оренди як прийнятний варіант.

УГОДИ ОРЕНДИ ОФІСНИХ ПРИМІЩЕНЬ У КИЄВІ ЗА ТИПАМИ, %

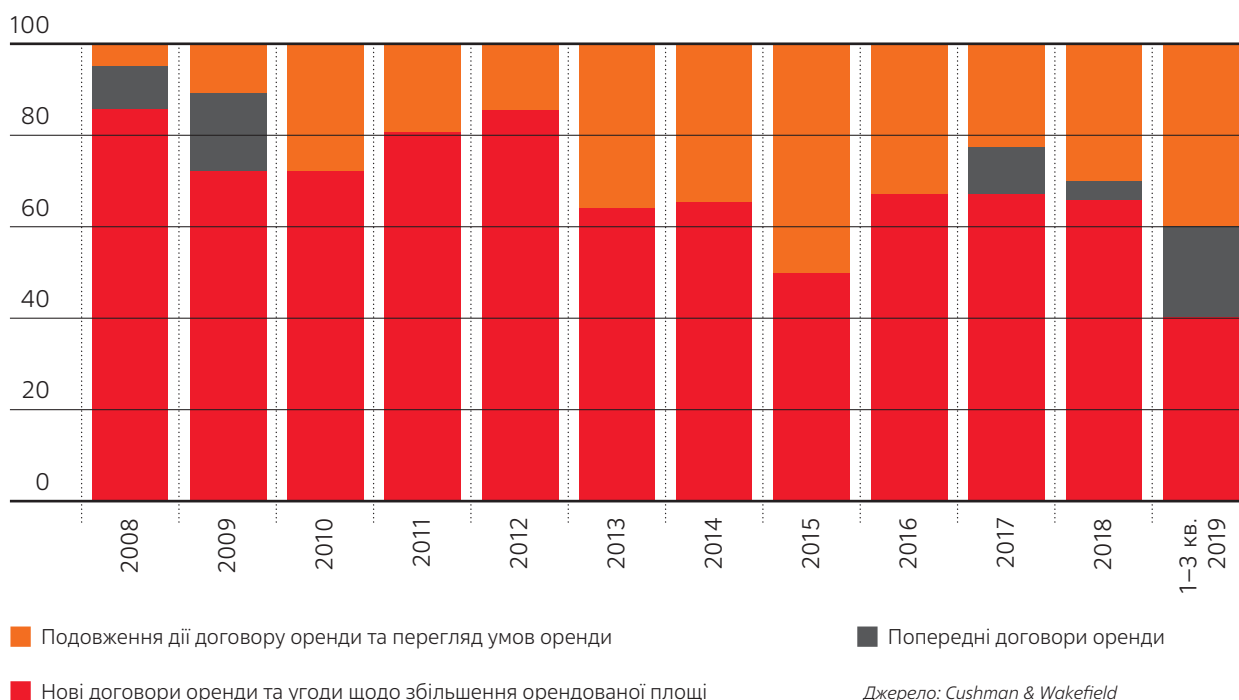

Джерело: Cushman & Wakefield

TOP CRE AGENT AND ADVISOR 2019 in UKRAINE

by URE Club and EuropaProperty.com



cushmanwakefield.com.ua

| info@cushwake.com.ua

| +38 (044) 299 30 00

РИНОК СКЛАДСЬКОЇ І ЛОГІСТИЧНОЇ НЕРУХОМОСТІ В КИЄВІ ТА ПЕРЕДМІСТІ

КЛЮЧОВІ ТЕНДЕНЦІЇ

- ◇ Як і впродовж попередніх років, будівельна активність у секторі залишалася на низькому рівні. За результатами 1–3 кварталів 2019 р. загальний обсяг нової пропозиції становив лише 18 400 м² (–9 % за рік), а загальний обсяг сучасних складських приміщень оцінювався в 1,9 млн м². Терміни завершення будівництва ще 32 000 м² складських приміщень було перенесено на 4 кв. 2019 р.
- ◇ Попри обмежений обсяг якісних площ, попит у сегменті залишається порівняно високим, його формують здебільшого підприємства, які працюють у сфері роздрібної торгівлі, логістики та перевезень
- ◇ Обсяг складських і логістичних приміщень, які були здані в оренду упродовж перших трьох кварталів 2019 року, оцінюється на рівні 111 000 м², що на 27 % менше за показник аналогічного періоду 2018 року і на 32 % більше, ніж у січні–вересні 2017 року. Показово, що частка укладених попередніх договорів оренди в 1–3 кварталах 2019 року становила близько 21 %
- ◇ Низька девелоперська активність у поєднанні з посиленням попитом орендарів утримують вакантність на низькому рівні та сприяють підвищенню орендних ставок у найбільш затребуваних об'єктах. Первинна вакантність знизилася з 2,4 % наприкінці 2018 року до 1,2 % у третьому кварталі 2019 року, в той час як орендні ставки на найкращі складські приміщення підвищилися з діапазону \$3,6–5,0 за м² у місяць наприкінці 2016 року до \$4,3–5,6 за м² у місяць у вересні 2019 року (+16 %)
- ◇ Деякі девелопери, що працюють у сегменті, готові розпочати реалізацію власних проектів у передмісті Києва

Експерти Cushman & Wakefield також відзначають зростання інтересу з боку девелоперів до міських логістичних проектів у Києві та деяких великих містах України, зокрема у Львові

ОСНОВНІ ПОКАЗНИКИ РИНКУ СКЛАДСЬКОЇ І ЛОГІСТИЧНОЇ НЕРУХОМОСТІ В КИЄВІ ТА ПЕРЕДМІСТІ*

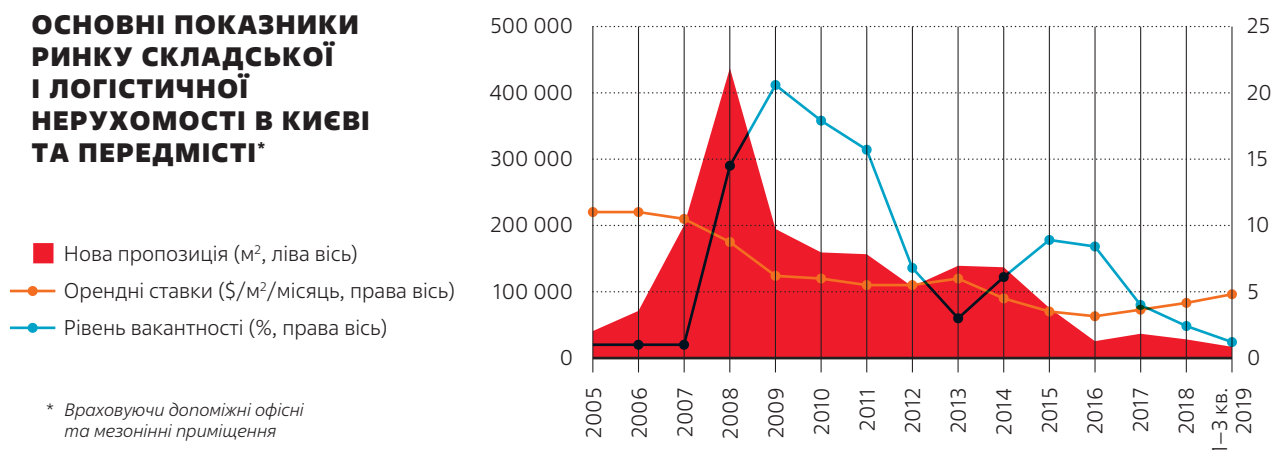

* Враховуючи допоміжні офісні та мезонінні приміщення

	2017	2018	1–3 кв. 2019	Річний прогноз
Загальний обсяг ринку (м ²)	1 853 290	1 881 476	1 898 276	Δ
Нова пропозиція (м ²)	36 500	28 184	16 800	Δ
Обсяг орендованих приміщень (м ²)	190 115	179 900	111 150	← → / Δ
Чисте поглинання (м ²)	115 655	57 400	38 100	← → / Δ
Рівень вакантності (%)	4,0	2,4	1,2	∇
Орендна ставка на приміщення найвищої якості (\$/м ² /місяць)	2,8–4,2	3,6–5,0	4,3–5,6	Δ

Джерело: Cushman & Wakefield

Примітка: Всі показники вказані на кінець періоду. Показники обсягу зданих в оренду (поглинутих) приміщень і вакантності не враховують суборенду.

ІНВЕСТИЦІЇ В НЕРУХОМІСТЬ

КЛЮЧОВІ ТЕНДЕНЦІЇ

- ◇ У 2018 році обсяг вторинного інвестування на ринку комерційної нерухомості в Україні перевершив показник 2017 року в 2,5 раза та став найвищим з 2012 року
- ◇ Протягом 2019 року настрої на ринку та реальна динаміка транзакцій у секторі залишалися значною мірою позитивними. Це зумовлено відносною стабільністю національної валюти, покращенням загальної динаміки ринку комерційної нерухомості в Україні, а також зростанням кількості українських компаній, які зацікавлені інвестувати в нерухомість як з метою вкладення накопиченого капіталу, так і для розміщення власного операційного бізнесу
- ◇ Переважна більшість вторинних інвестиційних угод на ринку комерційної нерухомості в Україні стосувалася придбання активів, розташованих у Києві. Ринок офісної нерухомості, який у 1–3 кварталах 2019 року залучив 51 % загального обсягу вторинного інвестування, залишається найпривабливішим для інвесторів
- ◇ Експерти Cushman & Wakefield прогнозують, що у 2019 році загальний обсяг вторинного інвестування на ринку комерційної нерухомості в Україні може досягнути 400 мільйонів доларів, з яких 184 мільйони було інвестовано в перші 9 місяців року
- ◇ У 2019 році відбулося подальше зниження ставок дохідності на ринку комерційної нерухомості в Києві. Наприкінці третього кварталу 2019 року початкові ставки дохідності найякісніших об'єктів офісної і торговельної нерухомості у Києві знизилися до 11,50 % та 11,75 % відповідно, а для складських об'єктів найвищої якості у Києві та передмісті — приблизно до 12,25 %

ОБСЯГ ВТОРИННОГО ІНВЕСТУВАННЯ

1–3 КВ. 2019 У ПОРІВНЯННІ З 1–3 КВ. 2018

\$184 мільйони

→ **-19 %**

ОБСЯГ ВТОРИННОГО ІНВЕСТУВАННЯ (П)

2019 (П) У ПОРІВНЯННІ З 2018

\$399 мільйонів

→ **+22 %**

СТАВКИ ДОХІДНОСТІ ОБ'ЄКТІВ КОМЕРЦІЙНОЇ НЕРУХОМОСТІ НАЙВИЩОЇ ЯКОСТІ В КИЄВІ ТА ПЕРЕДМІСТІ, %

- Офісна нерухомість
- Торговельна нерухомість
- Складська нерухомість

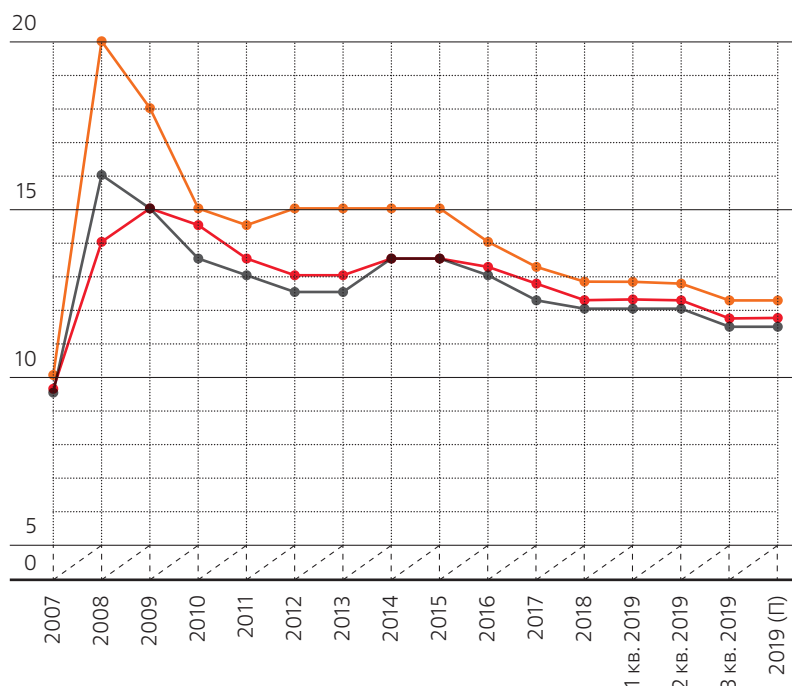

Джерело: Cushman & Wakefield
Примітка: Всі показники представлені на кінець періоду
П — прогноз

ОБСЯГ ВТОРИННИХ ІНВЕСТИЦІЙНИХ УГОД НА РИНКУ КОМЕРЦІЙНОЇ НЕРУХОМОСТІ В УКРАЇНІ*, МЛН ДОЛАРИВ США

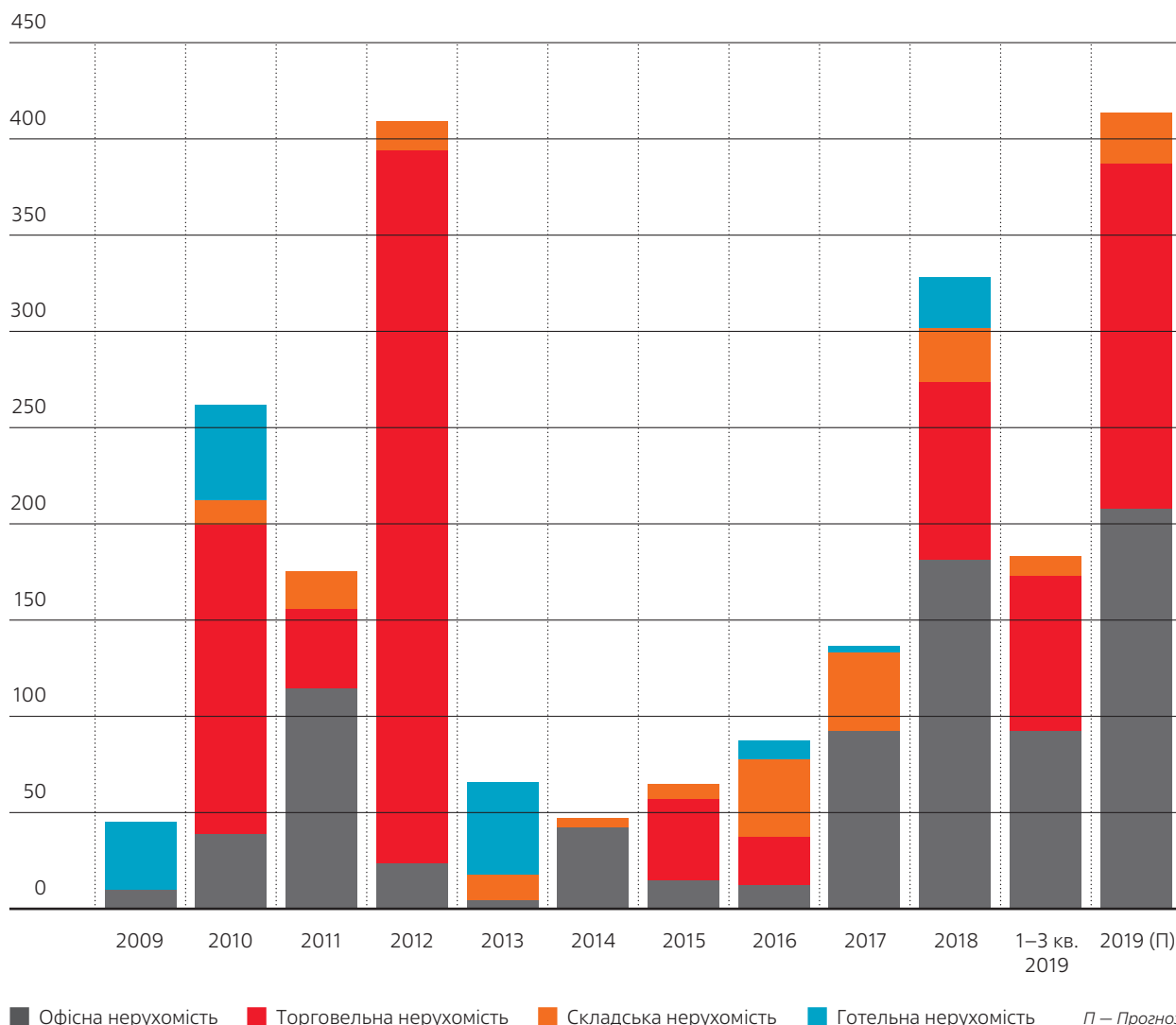

Джерело: Cushman & Wakefield

Примітка: Всі показники представлені на кінець періоду

* Показник враховує інвестиційні угоди вартістю понад \$1 мільйон з придбання об'єктів комерційної нерухомості (операції з придбання земельних ділянок не враховані)



« На ринку комерційної нерухомості в Україні відбувається впевнене посилення попиту орендарів, що зрештою є основою стабільності будь-якого ринку.

Рівень вакантності, який ми спостерігаємо у всіх ринкових секторах не тільки в Києві, а й в інших великих містах України, є найнижчим за період з 2008 року, що призводить до поступового зростання орендних ставок. Це сприятиме відновленню девелоперської активності й появі нових спекулятивних та built-to-suit проектів.

Ключові показники ринку є позитивними, однак поява доступного середньо-і довгострокового проектного та інвестиційного фінансування істотно прискорить темпи зростання ринку нерухомості. »

**Нік Комтон, Керуючий директор
Cushman & Wakefield в Україні**

СКВІЗ-АУТ В УКРАЇНІ

Сквіз-аут (squeeze-out) — примусовий викуп акцій у міноритарних акціонерів власником або групою власників (включаючи афілійованих осіб та/або інших акціонерів), які володіють 95 % і більше акцій емітента

ВАЖЛИВІ ФАКТИ

- ◇ Сквіз-аут в Україні почав діяти з **4 червня 2017 року**¹
- ◇ Спрощена процедура діяла протягом 2 років **до 4 червня 2019 року**²
- ◇ Станом на 10 грудня 2019 року проведено або ініційовано **303 процедури сквіз-аутів**
- ◇ Разом зі сквіз-аутом до правового поля було введено новий інститут рахунків умовного зберігання, або так званих ескроу-рахунків. Для проведення процедур сквіз-ауту ескроу-рахунки відкривались у 33 банках (що становить 44 % усіх банків України)
- ◇ Загалом у рамках процедур сквіз-аутів на ескроу-рахунки міноритарних акціонерів перераховано **1,2 млрд грн**³
- ◇ 12 судових справ щодо сквіз-аутів: 6 — про визнання недійсним сквіз-ауту; 6 — про стягнення справедливої вартості акцій

КІЛЬКІСТЬ ПРОЦЕДУР СКВІЗ-АУТІВ 1. СКВІЗ-АУТ ЗА РОКАМИ

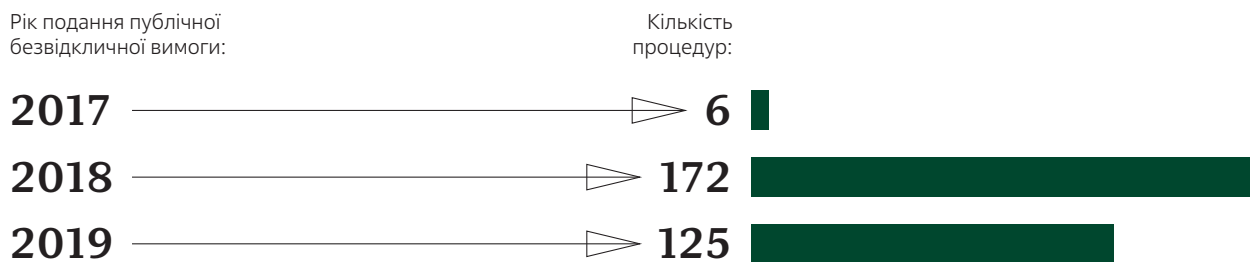

2. ЗА ТИПОМ ПРОЦЕДУРИ



3. ЗА СПОСОБОМ ФОРМУВАННЯ ДОМІНУЮЧОГО ПАКЕТА



1. Закон України №1983-VII від 23.03.17
 2. Перехідні положення Закону України №1983-VII від 23.03.17
 3. За даними НКЦПФР <https://www.nssmc.gov.ua/2019/10/21/v-ramkah-protsedur-skvz-aut-na-rahunki-mnoritarnih-aktsonerv-pererahovano-12-mlyyardi-griveny/>



4. ЗА МІСЦЕ-ЗНАХОДЖЕННЯМ ЕМІТЕНТА



5. СКВІЗ-АУТИ ЗА ГАЛУЗЬЮ

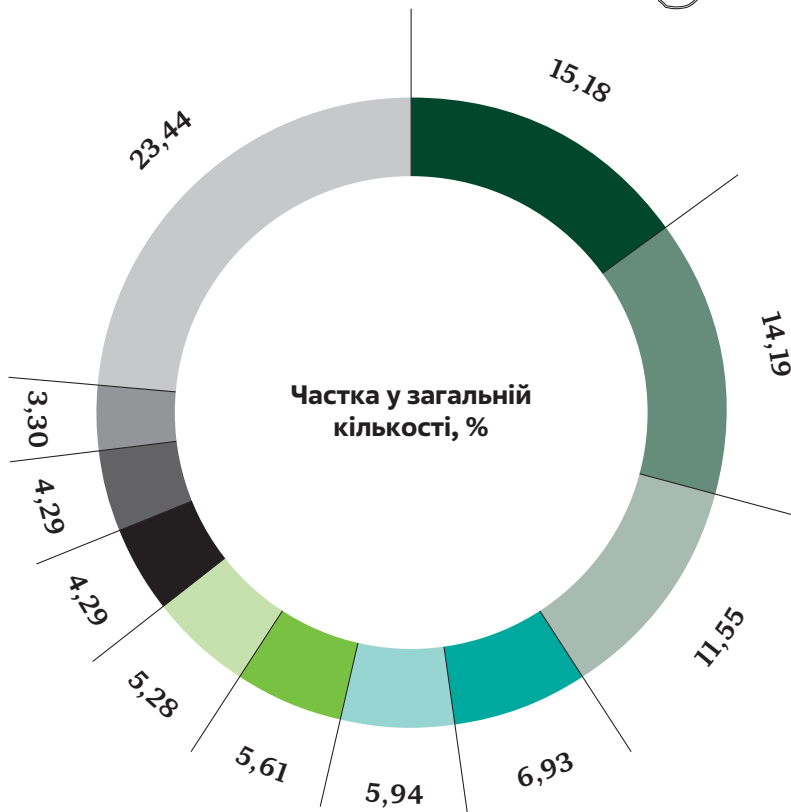

Кількість процедур:

46	Важка промисловість (зокрема металургія, машинобудування)	16	Нерухомість (зокрема будівництво, оренда)
43	Харчова галузь	13	Агропромисловий комплекс
35	Транспорт, перевезення	13	Фармацевтична галузь
21	Гірничодобувна галузь	10	Енергетика
18	Виробництво будматеріалів	71	Інші галузі
17	Банки та страхові компанії		

БАНКИ З НАЙБІЛЬШОЮ КІЛЬКІСТЮ ЕСКРОУ-РАХУНКІВ

#	Банк	Кількість рахунків		
1.	АТ «ПУМБ»	105	6.	АТ «Креді Агріколь Банк» 14
2.	ПАТ «КБ «АКОРДБАНК»	38	7.	АТ «СУ «БАНК «ГРАНТ» 14
3.	АТ «КРЕДОБАНК»	22	8.	АТ «КБ «ПРИВАТБАНК» 13
4.	ПАТ «АКБ «Індустріалбанк»	16	9.	АТ «КБ «РАДАБАНК» 8
5.	ПАТ «Південний»	15	10.	ПАТ «АБ «УКРГАЗБАНК» 7

ОСНОВНІ ПРОБЛЕМИ, ТРУДНОЩІ ГАЛУЗІ

Інтереси міноритарного та мажоритарного акціонера під час процедури сквіз-ауту є діаметрально протилежними у питанні виплати справедливої компенсації, яка відповідала б реальній вартості акцій на ринку

Недосконалість закону залишає невирішеними такі моменти:

- ◇ відсутність єдиного підходу щодо методик оцінки, які застосовують професійні оцінювачі та судові експерти під час визначення ринкової вартості акцій
- ◇ відсутність спеціальних повноважень у органів державної влади чи регулятора ринку щодо здійснення контролю над процедурою сквіз-ауту
- ◇ відсутність повноцінного фондового ринку для визначення біржового курсу акцій

Спірні питання щодо сквіз-ауту, що перебувають на розгляді Великої Палати Верховного Суду у справі № 908/137/18:

- ◇ відповідність норм Закону України «Про акціонерні товариства» щодо сквіз-ауту Конституції України відносно непорушності права приватної власності
- ◇ порядок визначення ціни обов'язкового продажу акцій: середній біржовий курс акцій або ринкова вартість, визначена суб'єктом оціночної діяльності

ПРОГНОЗИ, МОЖЛИВОСТІ, ІННОВАЦІЇ В ГАЛУЗІ

- ◇ Оскільки суди мають можливість не лише перевірити ціну сквіз-ауту, а й встановити всі обставини, які можуть свідчити про зловживання правами мажоритарним акціонером і порушення вимог закону до проведення цієї процедури, то саме на судовий контроль покладатимуться міноритарні акціонери у зв'язку з відсутністю інших ефективних механізмів захисту
- ◇ Рішення у справах щодо сквіз-ауту, що перебувають на розгляді у Верховному Суді, будуть визначальними для подальшого розвитку цього інституту
- ◇ Скоріш за все, під впливом судової практики будуть внесені зміни до законодавства, що стосуватимуться порядку визначення ринкової ціни акцій



« Попри усю користь, яку привнесла процедура сквіз-ауту для бізнесу, слід констатувати відсутність законодавчих засад здійснення поточного контролю за визначенням ціни примусового продажу акцій, що робить права міноритаріїв більш вразливими для можливих зловживань з боку мажоритарних акціонерів. Для збалансування інтересів усіх акціонерів слід впровадити: 1. Механізм поточного контролю за процедурою сквіз-ауту; 2. Ефективний судовий контроль. »

Юлія Атаманова, д. ю. н., радник Юридичної групи LCF

**SERVING
OUR MEMBERS
SINCE 1992**

ACC

AMERICAN CHAMBER
OF COMMERCE
UKRAINE

МОБІЛЬНІ ОПЕРАТОРИ – ЛІДЕРИ ІНВЕСТИЦІЙ В ЕКОНОМІКУ УКРАЇНИ

**ВІДСОТОК ІНВЕСТИЦІЙ МОБІЛЬНИХ ОПЕРАТОРІВ ВІД ДОХОДІВ
З 2015 РОКУ В РІЗНИХ КРАЇНАХ СВІТУ**

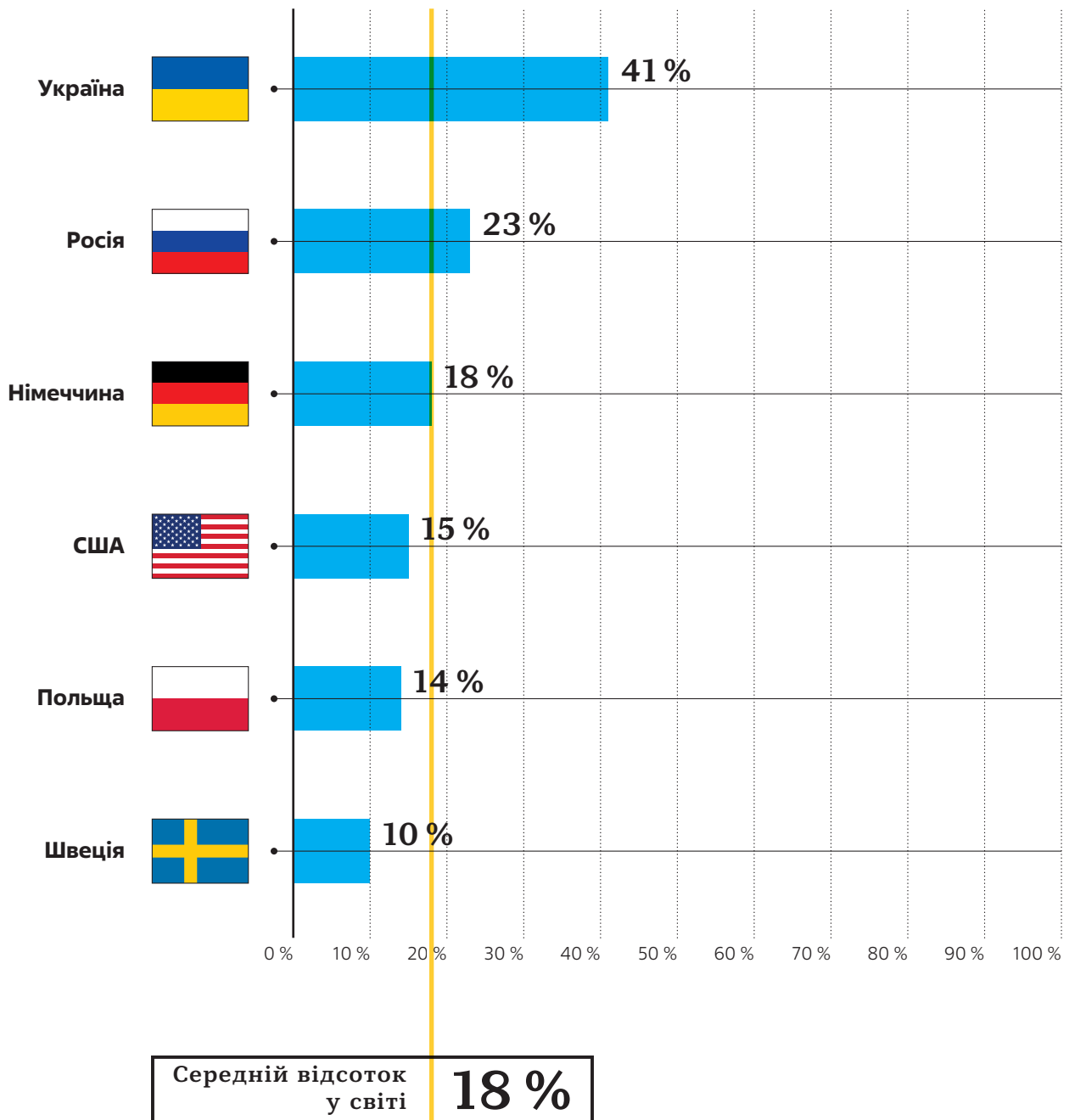

У 2018 році мобільні оператори в Україні інвестували близько 50 % своїх доходів, цей показник був найвищим у світі.

Джерело: GSMA 2013–2019, офіційні публічні дані

**Загальні інвестиції у розгортання
мереж 3G та 4G сягнули**

66+ млрд грн

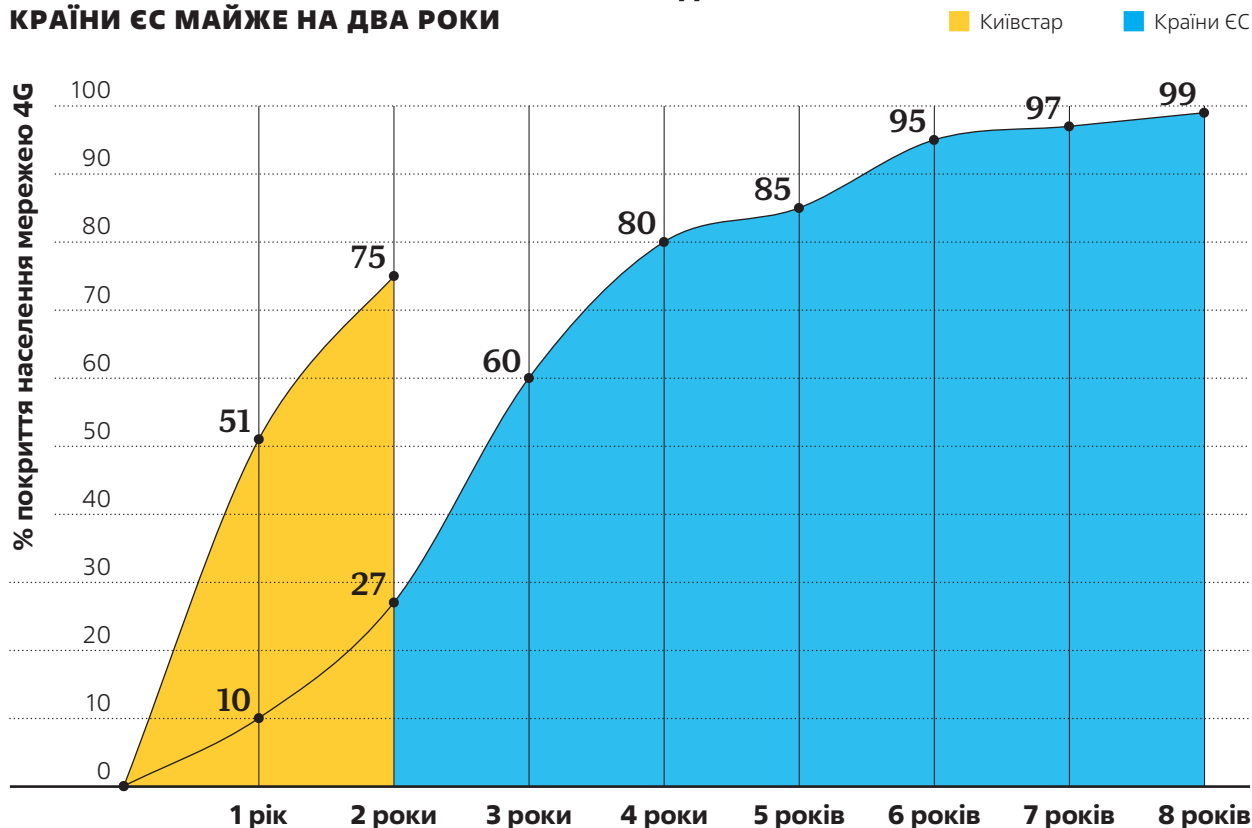

ТЕМП РОЗГОРТАННЯ МЕРЕЖІ 4G: МИ ВИПЕРЕДЖАЄМО КРАЇНИ ЄС МАЙЖЕ НА ДВА РОКИ



З 2015 року середній трафік на одного абонента зріс майже у 20 разів. Нині один абонент «Київстар» в середньому використовує 4 Гб мобільного інтернет-трафіку в місяць, і цей показник швидко зростає, що потребує безперервних інвестицій у мережу.

Джерело: Broadband Coverage in Europe (IHS), внутрішні дані

УКРАЇНА МАЄ НАЙНИЖЧИЙ СЕРЕДНІЙ ЧЕК НА АБОНЕНТА (\$2,8) В ЄВРОПІ ТА ОДИН З НАЙНИЖЧИХ У СВІТІ ЗА РЕЙТИНГОМ GSMA

#	Світ (240 країн)	#	Європа (51 країна)
215	Ліберія	47	Білорусь
216	Гана	48	Албанія
217	 Україна	49	Російська Федерація
218	Уганда	50	Молдова
219	ДР Конго	51	 Україна

2,8 / **4,6**

 Середній чек на абонента в долларах майже у два рази нижче рівня 2013 року

Україна значно нижче медіани за % середнього чека на абонента від середньої заробітної плати й від ВВП на душу населення в країнах зі схожим ВВП.

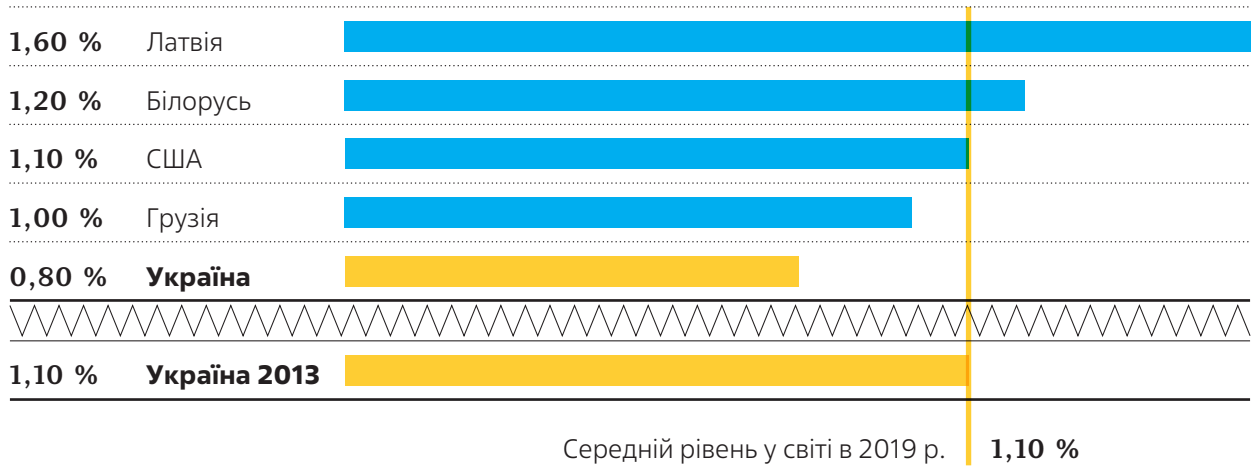
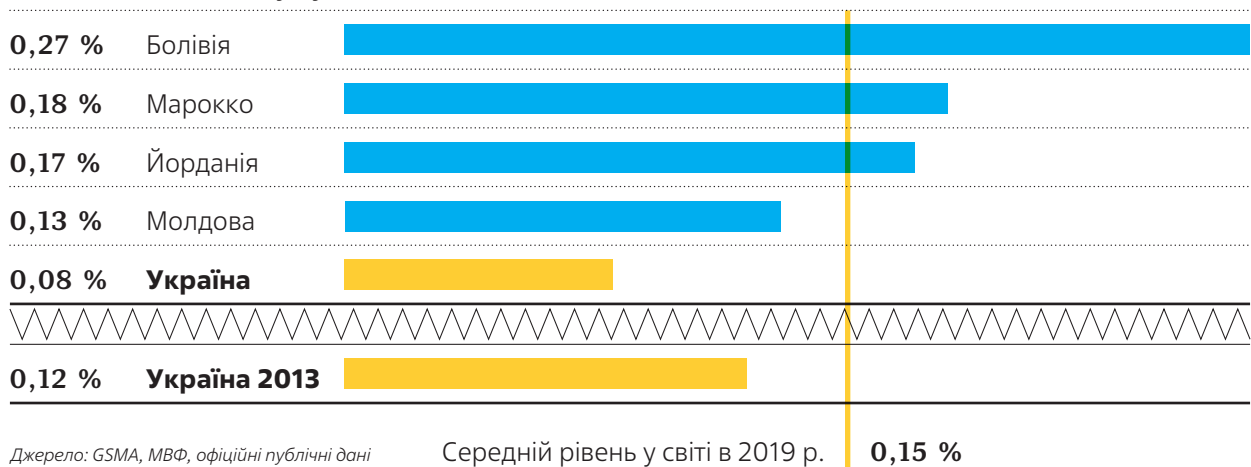
% ARPU від середньої зарплати**% ARPU від ВВП на душу населення**

Джерело: GSMA, МВФ, офіційні публічні дані

ПОДАТКОВЕ НАВАНТАЖЕННЯ НА ОПЕРАТОРІВ МОБІЛЬНОГО ЗВ'ЯЗКУ УКРАЇНИ

Використання радіочастотного ресурсу (РЧР) України

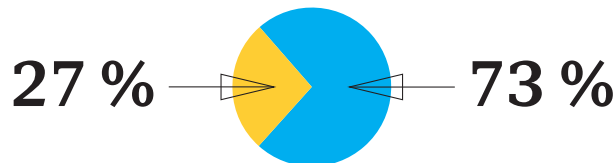

Сплата рентних платежів за РЧР до держбюджету

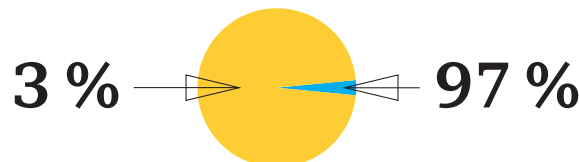
**РИНОК ФІКСОВАНОГО ІНТЕРНЕТУ**

Загальна оціночна кількість фіксованих провайдерів складає близько двох тисяч. При цьому кількість операторів з долею ринку більше 1 % усього близько 15, з яких лише «Укртелеком» та «Київстар» надають офіційну статистику щодо кількості абонентів. Оператори з оціночною долею ринку фіксованого Інтернету менше 1 % надають послуги близько 14 мільйонам абонентам, що становить 65 % усього ринку, та потенційно перебувають у «сірій зоні».

Джерело: дані з відкритих джерел



№1 ШВИДКІСТЬ МОБІЛЬНОГО ІНТЕРНЕТУ

Просто ділитися найкращим

kyivstar.ua

Підтвердженням «№1 Швидкість мобільного інтернету» мається на увазі, що у 2018 та переважній частині 2019 року Київстар надає послуги мобільного доступу до Інтернету на найбільшій середній швидкості серед мобільних операторів України. Дані наведені на підставі аналізу даних Ookla® (Ookla) Speedtest Intelligence® (Спідтест Інтелідженсі) за 2018 рік та 2-3 квартали 2019 року. Торгові марки Ookla використовуються за ліцензійною та вказуються за дозволом провайдера. Тестування проводилося в період з 01.01.2018 до 31.12.2018 і з 01.04.2019 до 30.09.2019 по всій Україні, за виключенням тимчасово окупованих територій, на девайсах з підтримкою 4G. Доступ до мережі 4G надається за наявності 4G-покриття та в разі технічної можливості надання та отримання таких послуг. ПрАТ «Київстар», № 53 в реєстрі операторів, провайдерів телекомунікацій, 03113, м. Київ, вул. Дегтярська, 53.

ОСНОВНІ ПРОБЛЕМИ ГАЛУЗІ

- ◇ **Управління радіочастотним ресурсом.** Чинні регуляторні заборони обмежують використання радіочастотного ресурсу (РЧР) із застосуванням сучасних технологій, а також не відповідають кращим практикам ЄС, Угоді про асоціацію між Україною та ЄС та рекомендаціям GSMA. Відсутність можливості спільного використання спектра операторами або надання операторами спектра в користування на платній основі є одним із таких прикладів.
- ◇ **Передбачуваність для довгострокового бізнес-планування.** Для телекомунікаційних підприємств важливо мати розуміння довгострокової стратегічної «дорожньої карти» країни, пов'язаної з використанням та/або вивільненням певних діапазонів спектра для впровадження нових радіотехнологій.
- ◇ **Вимоги санітарно-епідеміологічної безпеки** передбачають максимальний рівень електромагнітного випромінювання у наданні телекомунікаційних послуг населенню. Такі вимоги напряду впливають на якість зазначених послуг і радіус дії радіосигналів. Відповідні норми були збільшені в 2017 році, але вони й наразі залишаються в 50–100 разів жорсткішими у порівнянні з тими, що рекомендовані ВООЗ та широко застосовуються у ЄС.
- ◇ **Введення нульової ставки ПДВ на послуги роумінгу.** Держава може пришвидшити розвиток ринку послуг роумінгу шляхом запровадження ПДВ за нульовою ставкою на експорт телекомунікаційних послуг. Телекомунікаційні послуги за своєю суттю схожі із транспортними, оскільки телекоммережа є транспортною мережею, яка передає сигнали та розміщена в країні. При цьому місце призначення у разі надання міжнародних транспортних послуг — за межами України і такі послуги є об'єктом оподаткування ПДВ та відповідні надавачі послуг мають право на податковий кредит.
- ◇ **Відсутність реальної відповідальності за крадіжки й пошкодження телекомунікаційної інфраструктури.** За період з 2015 року до першого півріччя 2019 року стосовно телекомунікаційних об'єктів зафіксовано понад 110 000 випадків крадіжок і пошкоджень телекомунікаційних мереж. Завдано збитків на суму більше 1,7 мільярда гривень. Відсутність реальної відповідальності за відповідні злочини призводить до знищення телекомунікаційної інфраструктури України, що негативно відображається на здатності громадян повноцінно користуватися телекомпослугами й на управлінні державою в цілому.
- ◇ **Наявність великого ринку «сірих» телекомпровайдерів,** що надає їм змогу використовувати несертифіковане, а інколи й крадене обладнання для здійснення своєї діяльності, нехтувати якістю послуг та уникати заходів ринкового нагляду.
- ◇ **Відсутність можливості використовувати «хмарні» сервіси в державному секторі.** Чинне законодавство не дозволяє операторам телекомунікацій надавати «хмарні» послуги для підприємств та організацій державного сектора.
- ◇ **Асиметрична такса за послуги пропуску вхідного міжнародного трафіку.** НКРЗІ встановлено фіксовану таксу за послуги пропуску вхідного міжнародного трафіку на мережах національних операторів. Разом з тим для зарубіжних операторів такого регулювання немає, і вони застосовують такси, які в рази вищі від тих, що діють в Україні. Зазначене призводить до нерівних умов роботи національних операторів у порівнянні із зарубіжними, недоотримання прибутків національними операторами та недоходжень до державного бюджету України податків від послуги завершення міжнародного трафіку.
- ◇ **Доступ до інфраструктури.** Важливий закон, який спрощує доступ операторів телекомунікацій до інфраструктури, було прийнято в Україні в 2017 році. Але на практиці закон досі не працює. Оператори часто зазнають складнощів, які полягають у блокуванні їх доступу до об'єктів, де вони збираються розміщувати своє обладнання, встановленні несумірних тарифів за доступ тощо.

РІШЕННЯ ДЛЯ СТИМУЛЮВАННЯ ГАЛУЗЕВИХ ІННОВАЦІЙ

- ◇ Запровадити принцип технейтральності та збільшити обсяг доступних для мереж мобільного зв'язку частот через зміни до Плану використання РЧР, де вказати серед можливих для застосування технологій усі сучасні технології, які використовуються на відповідних частотах в ЄС.
- ◇ Збільшити гранично допустимі рівні випромінювання до норм, що діють у країнах ЄС, шляхом їх підвищення хоча б до рівня 100 мкВт/см² прийняттям відповідного наказу МОЗ.
- ◇ Дуже важливо для індустрії бачити довгострокову стратегію та «дорожню карту», яка буде відображати наміри й терміни щодо вивільнення нових обсягів РЧР для впровадження новітніх радіотехнологій та розвитку широкосмугового доступу до мережі Інтернет.
- ◇ Важливо забезпечити стабільне та збалансоване оподаткування сектора мобільного зв'язку, а також внести відповідні зміни до Податкового кодексу України, визнавши об'єктом оподаткування ПДВ послуги міжнародного роумінгу і транзиту трафіку за ставкою «0».

- ◇ Внести зміни до Кримінального кодексу України, якими передбачити підвищення кримінальної відповідальності за умисні крадіжки та пошкодження телекомунікаційної інфраструктури.
- ◇ Запровадити рівні та недискримінаційні підходи до усіх без виключення операторів, провайдерів телекомунікацій в частині оподаткування, використання обладнання, вимог до здійснення діяльності з метою усунення «сірого» сегмента ринку.
- ◇ Прийняти Закон України «Про хмарні сервіси», який надасть змогу державним установам, підприємствам і організаціям зберігати інформацію на власних серверах, паралельно з використанням хмарних сервісів. З метою досягнення максимальної економії для державного бюджету й запровадження найкращих європейських практик зберігання інформації з обмеженим доступом не має обмежуватися виключно територією України. Захист інформації за територіальною ознакою має здійснюватися виключно згідно з профільним законодавством про захист інформації (включаючи хмарні сервіси).
- ◇ Відмінити рішення НКРЗІ щодо затвердження такси за послуги пропуску вхідного міжнародного трафіку, що забезпечить національних операторів рівними економічними умовами із зарубіжними операторами.
- ◇ Запровадити в національному законодавстві можливість спільного використання, продажу та передачі в оренду спектра.
- ◇ Важливо забезпечити виконання органами місцевого самоврядування України національного законодавства, що регулює доступ до інфраструктури операторів.



« „Київстар“ надає телекомунікаційні послуги 26,4 млн абонентів і представляє одну з найбільших галузей економіки країни. Це один з найбільших роботодавців, платників податків (понад 57 млрд грн за 22 роки) та інвесторів у країні (понад 36 млрд грн). Це також дуже інноваційний бізнес. Ми рухаємося від телекомунікацій до постачальника цифрових послуг, створюючи можливості для зростання цифрової економіки. Перебуваючи на передовій інновацій, ми надаємо українцям нові можливості для зв'язку, що роблять людей ближче.

За останні кілька років Україна здійснила значний цифровий прорив, пов'язаний із запуском та інтенсивним впровадженням технологій нового покоління 3G та 4G. За цей період (2015–2019) „Київстар“ сплатив до Державного бюджету України 6,5 млрд грн за відповідні ліцензії та 27 млрд грн податкових платежів. Крім того, понад 17 млрд гривень було інвестовано у мережу. Усі ці цифри є яскравим прикладом того, як технології приносять інвестиції в країну. Це стало можливим завдяки ефективній координації роботи та відкритому діалогу між індустрією телекомунікацій та Регулятором на основі найкращих світових практик. Ця робота надалі посилюється після прийняття Указу Президента України, спрямованого на усунення цифрового розриву та забезпечення охоплення технологією 4G сільських територій. „Київстар“ знову стає донором спектра, щоб дозволити іншим гравцям ринку запуснути 4G в діапазоні 900 МГц.

Враховуючи той факт, що цифровий порядок денний та реалізація ініціативи президента «Держава у смартфоні» залишатиметься у списку першочергових пріоритетів для уряду та бізнесу протягом наступних років, індустрія телекомунікацій стане об'єднаною рушійною силою для розширення можливостей таких важливих змін.

Для сталого розвитку галузі та ефективної підтримки цифрового порядку денного уряду слід прийняти ряд важливих ініціатив для збільшення подальших інвестицій операторів зв'язку в національну економіку, таких як прийняття нової законодавчої бази для електронних комунікацій та радіочастотного ресурсу, реорганізація спектра в діапазоні 900 МГц, прийняття національного плану широкосмугового доступу до мережі Інтернет, зниження та подальше вирівнювання податкового навантаження, забезпечення доступу операторів до інфраструктури, боротьба з крадіжками та пошкодженнями телекомунікаційних мереж. »

Олександр Комаров, Президент «Київстар»

CHAMBER MEMBERS

as of December 15th, 2019 – updated Members List can be found at: www.chamber.ua



U.S.-Ukraine Foundation

12 Lesi Ukrainky Blvd., office 113,
Kyiv 01133
+380 44 235-1981
info@usukraine.org
www.usukraine.org
President
Nadia K. McConnell



10Guards

3-5, Kruhlouniversytetska St.,
office 67, Kyiv 01024
+380 44 393-9000
besecure@10guards.com
www.10guards.com
Operations Director
Vitaliy Yakushev



3M Ukraine

12 Mykoly Amosova St.,
BC "Horizon Park", floor 7,
Kyiv 03038
+380 44 490-5777
support.ua@mmm.com
www.3m.com
General Director
Olga Tkachenko



4i Capital Partners

18 Vozdvizhenska St., Kyiv 04071
+380 44 303-9111
info@4i-cap.com
www.4i-cap.com
Founding and Managing Partner
Alex Munteanu



ABB Ltd

2/1 Mykoly Hrinchenka St.,
floor 6, Kyiv 03038
+380 44 495-2211
ua-publicbox@abb.com
www.abb.ua
UAABB Country Executive Officer
Dmytro Zhdanov



ABBOTT LABORATORIES GMBH

32/2 Moskovska St.,
BC "Senator", Kyiv 01010
+380 44 498-6080
www.abbott.com
General Manager Ukraine &
Moldova
Georgiy Viktorov



AbbVie Biopharmaceuticals GmbH

110 Zhylianska St., floor 8,
Kyiv 01032,
+380 44 498-0800
ukraine.info@abbvie.com
www.abbvie.com
Country Manager Ukraine
Vitaliy Gordienko



ABINBEV EFES UKRAINE, PrJSC

30V Fizkultury St., Kyiv 03680
+380 44 201-4000
office.ukraine@AB-InBev.com
www.abinbevefes.com.ua
Acting General Director
Denys Khrenov



AC Crowe Ukraine, LLC

37 Spaska St., Kyiv 04070
+380 44 391-3003
office@crowe.com.ua
www.crowe.com.ua
CEO
Volodymyr Kozlenko



AC Nielsen Ukraine LLC

12A Kurenivs'kyi Ln., BC "Kinetik",
floor 4, Kyiv 04073
+380 44 499-2980
ACNielsen.UA@Ukraine
ACNielsen.com.ua
www.nielsen.com
Managing Director Ukraine and
Belarus
Vaios Dimoragas



ACA Bureau

5/60 Zhylianska St., office 5,
Kyiv 01033
+380 44 222-5156
info@aca-bureau.com.ua
www.aca-bureau.com.ua
Director
Elena Peshkova



Acciona Energy

4 Muzeinyi Ln., floor 6,
Kyiv 01001,
+380 44 492-7597
lagayan@acciona.com
www.acciona-energia.com
Country Manager Ukraine
Oleksandr Bosak



Accountor

20, Esplanadna St., office 202,
Kyiv 01601
+380 44 364-3868
kiev@accountorgroup.com.ua
www.accountor.com
Executive Director
Nadiya Kuziv



Addinol Ukraine LTD

25B Petra Sahaidachnoho St.,
Kyiv 04070
+380 44 454-7554
addinol@addinol.ua
www.addinol.ua
Director
Vladislav Hanenko

ADER HABER

ADER HABER

7A Klovskiy Uzviz, Kyiv 01021
+380 44 280-8887
office@aderhaber.com
www.aderhaber.com
Managing Partner
Yuriy Petrenko

**ADM UKRAINE LLC**

16A Petra Sahaidachnoho St.,
Kyiv 04070
+380 44 230-1470
lana.Sikorska@adm.com
www.adm.com
Director General
Iryna Prysiazhniuk

**Aequo LLC**

32/2 Moskovska St.,
BC "Senator", floor 15, Kyiv 01010
+380 44 490-9100
office@aequo.ua
www.aequo.ua
Managing Partner
Denis Lysenko

**AGCO Corporation
Representative office in
Ukraine**

172 Antonovycha St., floor 16,
Kyiv 03150
+380 44 569-2040
Ukraine@agcocorp.com
www.agcocorp.com
Head of Representative Office /
Country Manager EE
Roman Shapoval

**Agency of Internet Rights (AIR)**

17-21 Bahhovutivska St., Kyiv 04107
+38 (063) 283-5902
info@air.io
www.air.io
CEO AIR
Nick Roginets

**AGRECA LAW FIRM**

19B Instytutaska St., floor 2,
Kyiv 01021
+380 44 492-2876
mail@agreca.ua
www.agreca.ua
Managing Partner
Andrii Pidhainyi

**AGROGENERATION S.A.**

6 Baseyna St., Shopping Mall
"Mandarin Plaza", floor 8,
Kyiv 01004
+380 44 284-1289
contact@agrogeneration.com
www.agrogeneration.com/ua
Chief Executive Officer (CEO)
John Shmorhun

**AIR FORCE LLC**

1A Pysarzhevskoho St., office 613,
Dnipro 49000
+38 (056) 233-3932
info@airforce.ua
www.airforce.ua
CEO
Mihails Sorokins

**Akkerman Distillery**

44A Mashynobudivna St.,
Kyiv 03067
+38 (097) 579-9999
info@albogroup.com
www.gbt.com.ua
President & CEO
Alexey Bolotov

**Alcor-Ukraine LLC**

24 Polyova St., Grand Step BC,
Kyiv 03056
+380 44 359-1360
info@alcor-bpo.com
www.alcor-bpo.com
Chief Executive Officer
Dmytro Ovcharenko

**ALD Automotive Ukraine**

8 Illinska St., BC "Ilinsky", ent. 11,
floor 3, Kyiv 04070
+380 44 247-6969
Contact.ua@aldautomotive.com
www.aldautomotive.ua
General Manager
Bouhlal Oualid

**ALEKSEEV
BOYARCHUKOV
& PARTNERS****Alekseev, Boyarchukov and
partners law firm**

11 Shota Rustaveli St., floor 3,
Kyiv 01001
+380 44 235-8877
office@abp.kiev.ua
www.abp.kiev.ua
CEO
Vladyslav Novakovskiy

**ALFA-BANK, JSC**

4/6 Desyatynna St., Kyiv 01001
+380 44 490-4600
ccd@alfabank.kiev.ua
www.alfabank.com.ua
General Manager
Rafal Juszcak

**Alfara LLC**

132 Holosiivskiy Ave., office 6,
Kyiv 03127
+380 44 379-3159
office@alfara.org
www.alfara.biz
Director
Pavlo Podolian

**ALITALIA**

33/34-36 Ivana Franka St.,
floor 2, Kyiv 01030
+380 44 297-7222
oksana.kilicci@alitalia.com
www.alitalia.com
Country Manager in Ukraine,
Georgia, Armenia
Oksana Kilicci

**All Motion Ltd.**

1 Ivana Shevtsova St., Kyiv 03113
+380 44 501-1439
bykova@a-m.com.ua
www.allmotion.com.ua
General Manager
Maria Dakhlalla

CHAMBER MEMBERS

as of December 15th, 2019 – updated Members List can be found at: www.chamber.ua



Allergan Ukraine, LLC

33B Tarasa Shevchenka Blvd.,
Kyiv 01032
+380 44 386-0959
www.allergan.com
Director
Oleksandr Uskov



Allseeds Black Sea LLC / Allseeds Group

72 Verkhniy Val St., floor 2,
Kyiv 04070
+380 44 495-4919
info@allseeds.com
www.allseeds.com
CEO
Viacheslav Petryshche



Aloft Kiev

17 Esplanadna St., Kyiv 02000
+380 44 222-2727
www.starwoodhotels.com
General Manager
Levent Cengiz



Amadeus Marine Ltd

17 Gretska St., floor 5,
Odesa 65014
+38 (048) 797-2667
office@amadeus-marine.com
www.amadeus-marine.com
Director, CEO
Andriy Kirikovich



AMEDA+ LLC

51A Povitroflotskiy Ave., block 2,
Kyiv 03151
+380 44 321-0100
ameda@ameda.com.ua
www.ameda.com.ua
Commercial Director
Nikolay Semenyuk



American Councils for International Education: ACTR/ACCELS

20 Esplanadna St., floor 6,
Kyiv 01001
+380 44 289-3952
general@americancouncils.org.ua
www.americancouncils.org.ua
Country Director
Yarema Bachynsky



AMERICAN HOSPITAL KYIV LLC

13/15 Bolsunovska St., BC "IQ",
floor 5, Kyiv 01014
+38 (050) 394-5611
shershnov@americanhospital.kiev.ua
www.americanhospital.kiev.ua
General Director
Oleksii Shershnov



American Intercontinental Healthcare Group

1719 Masters Drive, Franklin,
Tennessee
37064, USA+1 (615) 595-2759
info@aihg.us
www.aihg.us
Managing Director
Daniel Smigelski



American Jewish Joint Distribution Committee Inc., Kiev Office

860 Kazymyra Malevycha St.,
Kyiv 03150
+380 44 277-3165
Sec-kiev@jdc.org
www.jdc.org
Director Daniel Gershovich



Amway Ukraine Ltd.

87 K. Malevycha St., Kyiv 03150
+380 44 495-1300
infoua@amway.com
www.amway.ua
General Manager
Tomasz Muras



Ante Law Firm

45A Nizhneyurkivska St.,
Kyiv 04080
+380 44 277-2300
office@antelaw.com.ua
www.antelaw.com.ua
Director
Olena Guck



Antika Law Firm

12 Khreshchatyk St., floor 2,
Kyiv 01001
+380 44 390-0920
office@antikalaw.com.ua
www.antikalaw.com.ua
Managing Partner
Alexey Kot



AON UKRAINE LLC

12 Mykoly Amosova St.,
Kyiv 03038
+380 44 490-5912
info@aon.ua
www.aon.com/ukraine
General Director
Sergiy Miroshnychenko



Apple Consulting

9/2 Velyka Vasylykivska St.,
office 8, Kyiv 01004
+380 44 495-2728
info@applecons.com.ua
www.applecons.com.ua
Owner
Julia Plieva



Arawak Energy Ukraine B.V.

4 Rylskiy Ln., floor 5, Kyiv 01001
+380 44 364-3291
kav@arawakenergy.com
www.arawakenergy.com
Managing Director
Alastair D. McBain

ArcelorMittal Kryvyi Rih, PJSC

1 Kryvorizhstali St.,
Kryvy Rih 50095
+38 (056) 499-3233
amkr@arcelormittal.com
www.ukraine.arcelormittal.com
Chief Executive Officer
Paramjit Kahlon

Archer Software

18 Mechnykova St.,
Dnipro 49000
+38 (0562) 35-3377
info@archer-soft.com
www.archer-soft.com
CEO and Founder
Alexey Tulin

Archimed

68 Verkhniy Val St., Kyiv 04071
+380 44 364-8121
info@archimed.in.ua
www.archimed.in.ua
CEO
Nickolay Romanok

Arena/Media Expert

3 Surikova St., Incearstar BC,
block 8B, floor 5, Kyiv 03035
+380 44 569-7210
secretar@media-expert.com.ua
www.mex.com.ua/agency/
media-expert
Director
Elena Kudenko

**Armadium Lawyers
International Law Company**

60 Olesya Honchara St., office 1,
Kyiv 01054
+380 44 288-3414
office@armadumlawyers.com
www.armadumlawyers.com
Director
Oksana Merezhko

Arricano Real Estate LLC

33 Tarasa Shevchenka Blvd.,
floor 13-14, Kyiv 01032
+380 44 569-6708
office@arricano.com
www.arricano.com
Chief Executive Officer
Mikhail Merkulov

ArtBudService

1 Yuriya Shumskoho St., floor 2,
office 112, Kyiv 02098
+380 44 332-8886
office@artbudservice.com.ua
www.artbudservice.com.ua
CEO
Alexandr Radchenko

**ARX INSURANCE COMPANY,
PJSC**

8 Illinska St., entrance 3, floor 6,
Kyiv 04070
+380 44 391-1122
mail@axa-ukraine.com
www.axa-ukraine.com
Head of Board
Andrey Peretyazhko

Arzinger Law Office

32/2 Moskovska St.,
BC "Senator", floor 10, Kyiv 01010
+380 44 390-5533
mail@arzinger.ua
www.arzinger.ua
Managing Partner
Timur Bondaryev

Asbis-Ukraine Ltd

30 Hazova St., Kyiv 03061
+380 44 455-4411
administrator@asbis.ua
www.asbis.ua
Country General Manager Asbis
UA
Vitalii Melnychenko

Ascendis

5 Budindustrii St., office 110,
Kyiv 01013
+373 (6) 081-8063
nicoleta.sili@ascendis.md
www.ascendis.ro
Administrator
Aurel Cepoi

Asters

19-21 Bohdana Khmelnytskoho St.,
BC "Leonardo-2", floor 14, Kyiv
01030
+380 44 230-6000
info@asterslaw.com
www.asterslaw.com
Co-Managing Partner
Oleksiy Didkovskiy

ATA "Kroonk" Ltd

44A Yevgena Konovaltsya St.,
block 2, Kyiv 01133
+380 44 251-4849
office@kroonk.com.ua
www.kroonk.com
CEO
Maria Medvedeva

Atlantic Group Limited

31 Zhylianska St.,
BC "Capital Hall", Kyiv 01033
+380 44 594-9303
pr@agl-media.com
www.atlanticgrouplimited.com
President
Andy Bain

Auto Torg 2000, LLC

86D Kazymira Malevycha St.,
Kyiv 03150
+380 44 521-6055
pr@avtozvuk.ua
www.avtozvuk.ua
Owner
Maxim Gamanets

CHAMBER MEMBERS

as of December 15th, 2019 – updated Members List can be found at: www.chamber.ua



AVELLUM

38 Volodymyrska St., floor 4,
Kyiv 01030
+380 44 591-3355
info@avellum.com
www.avellum.com
Co-managing Partner
Mykola Stetsenko



Avis Ukraine (CFI VIP-Rent)

72 Yamska St., Kyiv 03150
+380 44 502-2010
contactcentre@avis.com.ua
www.avis.com.ua
CEO
Haim Kapelnikov



the company for women

AVON COSMETICS UKRAINE

5 Kharkivske Hwy.,
Schaslyve 08325
+380 44 230-3600
infoukraine@avon.com
www.avon.com.ua
General Manager Ukraine &
Georgia
Elizabeth Korobchenko



AWT Bavaria

4 Ivana Lepse Blvd., Kyiv 03067
+380 44 490-7733
awt@bmw.ua
www.bmw.ua
General Manager
Oleksandr Tymofyeyev



Axpo Ukraine LLC

17/52A Bohdana Khmelnytskoho
St., Kyiv 01030
+380 44 391-1424
info.ua@axpo.com
www.axpo.com
Director
Sergii Onyshchuk



B&H, PJSC

1-5 Sichovykh Striltsiv St.,
Kyiv 04053
+380 44 490-7066
natalia.k@bhcons.com
www.bhfilms.com.ua
CEO
Bohdan Batruch



B&M EVENT Company

122 Kozatska St., Kyiv 03022
+38 (050) 101-7555
wealways@thinkoutsidethebox.
com.ua
www.thinkoutsidethebox.com.ua
CEO
Oleksandr Matkovsky



B.C. Toms & Co

18/1 Prorizna St., suite 1,
Kyiv 01034
+380 44 490-6000
kyiv@bctoms.net
www.bctoms.net
Managing Partner
Bate Toms



Baker McKenzie

24 Bulvarno-Kudriavska St.,
BC "Renaissance", Kyiv 01601
+380 44 590-0101
kyiv@bakermckenzie.com
www.bakermckenzie.com
Managing Partner
Serhiy Chorny



Baker Tilly (an Independent Member of Baker Tilly International)

28, Fizkultury St., floor 8,
Kyiv 03680
+380 44 284-1865
info@bakertilly.ua
www.bakertilly.ua
Managing Partner
Alexander Pochkun



BASF Ukraine

19 Druzhby Narodiv Blvd.,
Kyiv 01042
+380 44 591-5595
basf.ukraine@basf.com
www.basf.ua
Managing Director BASF Ukraine
Tiberiu Dima



Baxter CIS B.V.

29 Bereznyakivska St., Kyiv 02098
+380 44 594-8050
ukraine@baxter.com
www.baxter.com
Head of Representative Office
«Baxter CIS B.V.»
Ganna Matata



Bayer LTD

4B Verkhniy Val St., Kyiv 04071
+380 44 220-3300
communication.ukraine@bayer.com
www.bayer.ua
Managing Director, Chief
Financial Officer
Jens Behrens



BigBoard Ukraine

14A Ihorivska St., Kyiv 04655
+380 44 585-1526
bigboard@bigboard.ua
www.bigboard.ua
CEO
Askold Shestunov



BILFINGER

Bilfinger Tebodiv Ukraine CFI

19 Hryhoriya Skovorody St.,
Kyiv 04070
+380 44 481-2121
commerce@tebodiv.ua
www.tebodiv.bilfinger.com
Director
Oksana Cherinko

**BILLA-Ukraine FIE**

3 Hryshka St., Kyiv 02140
+380 44 490-2444
info@billa.ua
www.billa.ua
CEO
Oksana Mandzuk

**Black Sea Investment Group**

8B Velyka Zhytomyrska St.,
Kyiv 01025
+380 44 270-6181
office@blasig.com.ua
General Director
Pavel Deminsky



Blackshield
Capital

Blackshield Capital Management LLC

4 Volodymyrska St., office 23,
Kyiv 01025
+38 098 230 25 55
a.kalashnyk@blackshieldcapital.ch
www.blackshield-advisers.co.uk/
about-us/
Managing Partner
Maksym Koretskiy



Boehringer
Ingelheim

Boehringer Ingelheim RCV GmbH&Co KG, Representative office in Ukraine

28A Stepana Bandery Ave., 3
Floor, Kyiv 04073
+380 44 494-1275
info.ua@boehringer-ingelheim.com
www.boehringer-ingelheim.ua
Country Head of Ukraine
Jachin Hawlicek

**Boeing Ukraine LLC**

4 Hlybochytska St., floor 4,
Kyiv 04050
+380 44 237-0900
julia.v.lozova@boeing.com
www.boeing.com
Director
Alexey Stepin

**Bolt**

28/9 Pushkinska St., office 24,
Kyiv 01004
+38 (067) 504-8059
kyiv@bolt.eu
www.bolt.eu
Country Manager
Taras Potichnyi

**Boyden Global Executive Search**

2 Rohnidynska St., Kyiv 01004,
+380 44 390-6000
ukraine@boyden.com
www.boyden.ua
Managing Partner
Alexey Dolgikh

BRAIN▲SOURCE INTERNATIONAL**Brain Source International**

3 Sportyvna Sq., floor 2,
Kyiv 01601
+380 44 390-5010
info@brain-source.com
www.brain-source.com
Chief Executive Officer
Andrey Krivokorytov

**British American Tobacco Ukraine / B.A.T. – Prylucky Tobacco Company**

13/15 Bolsunovska St., floor 14,
Kyiv 01014
+380 44 389-3440
www.bat.ua
Area Director UCCAB (Ukraine,
Caucasus, Moldova, Kazakhstan
and SCA, Uzbekistan, Belarus)
Simon Welford

**Brooklyn-Kiev LLC**

1 Mytna Sq., Odesa 65026
+38 (048) 729-3848
info@brooklyn.kiev.ua
www.brooklyn.kiev.ua
President
Yuriy Gubankov

**Burda-Ukraine, Subsidiary enterprise**

10/14 Radyshcheva St.,
Kyiv 03124
+380 44 490-8361
office@burda.ua
www.burda.ua
CEO
Andrii Vdovychenko

**BUSIN Insurance Company**

23 Preobrazhenska St.,
Kyiv 03110
+380 44 245-6217
busin@busin.com.ua
www.busin.com.ua/uk
CEO
Irina Morozova

**Bytsko Travel Group**

33 Chokolivskiy Blvd., Kyiv 03087
+380 44 452-4411
office@bytsko.com
www.bytsko.com
Director
Marina Tsubanova

**Cadogan Ukraine**

48/50A Zhylianska St.,
BC "Prime", floor 8, Kyiv 01033
+380 44 594-5870
info@cadoganpetroleum.com
www.cadoganpetroleum.com
Chief Executive Officer
Guido Michelotti



CANPACK

CAN-PACK (UKRAINE) LLC

19 Sholudenka St., block1,
Vyshgorod 07354
+380 44 496-9780
office@canpack.com.ua
www.canpack.eu
General Director
Yurii Yurov

CHAMBER MEMBERS

as of December 15th, 2019 – updated Members List can be found at: www.chamber.ua



Live for the story™

Canon Ukraine

2 Mechnykova St., letter A,
floor 3, Kyiv 01601
+380 44 490-2595
post@canon.ua
www.canon.ua
Managing Director, Finance
Manager
Liliia Samarchuk



Capital, Agency of Customs Brokers

35A Mashynobudivna St.,
BC«TROYKA CENTRE», floor 2,
Kyiv 03058
+380 44 227-6371
office@cptl.com.ua
www.cptl.com.ua
CEO
Vita Miroschnyenko



Cargill AT, LLC

3 Mechnykova St., Kyiv 01601
+380 44 230-1440
luliia_streletska@cargill.com
www.cargill.com
Regional Lead
Vasile Varvaroi



Carlsberg Ukraine

137 Pyrohivskiy Shliakh,
Kyiv 03026
+380 44 490-2929
info@carlsberg.ua
www.carlsbergukraine.com
CEO
Evgeniy Shevchenko



Case IH

100 Velyka Vasylkivska St.,
5 Floor, Kyiv 03150
+380 44 220-1366
inna.sabol@caseih.com
www.caseih.com
Business Manager
Yuriy Yegorov



PART OF THE CBRE AFFILIATE NETWORK

CBRE Ukraine

100 Velyka Vasylkivska St.,
Kyiv 03150
+380 44 390-0000
ukraine@cbre-expandia.com
www.cbre-expandia.com
Managing Partner
Sergiy Sergiyenko



CDM Engineering Ukraine LLC

20 Esplanadna St., office 1102,
Kyiv 01601
+380 44 364-0019
info@cdmukraine.com
www.cdmukraine.com.ua/en
Managing Director
Daniel Aspleaf



Centre For Transport Strategies Ltd.

45-47-49A Vozdvizhenska St.,
office 301, Kyiv 04071
+380 44 235-8434
info@cfts.org.ua
www.cfts.org.ua
Director
Serhiy Vovk



CEX.IO LABS, LLC

10 Oleksandra Myshuhy St.,
office 407, Kyiv 02140
+38 (095) 835-3775
dmytro.k@cexiolabs.com
www.cexiolabs.com
Chief Executive Officer
Dmytro Kolodii



CFC Big Ideas

8 Kostiolna St., floor 6, office 26,
Kyiv 01001
+380 44 492-7599
vm@cfc.com.ua
www.cfc.com.ua
CEO
Vasyl Myroschnyenko



Chemonics International Inc.

1717, H NW, Washington, D.C.
20006, USA
+1 (202) 955-3300
SMudge@chemonics.com
www.chemonics.com
President and CEO of Chemonics
International Inc.
Susanna Mudge



CHS Ukraine, LLC

8 Illinska St., ent. 7, floor 5,
Kyiv 04070
+380 44 364-2010
www.chsinc.com
General Director
Vyacheslav Kolosvetov



Ciklum

12 Mykoly Amosova St.,
Kyiv 03680
+380 44 545-7745
ciklum@ciklum.com
www.ciklum.com
Chief Executive Officer
Michael Boustridge



Cisco Systems Management B.V. in Ukraine

4 Mykoly Hrinchenka St., block B,
floor 2, Kyiv 03680
+380 44 391-3600
contact-ukraine@
external.cisco.com
www.cisco.ua
Country Manager Ukraine
Sergey Martynchyk



Citibank, PJSC

16G Dilova St., Kyiv 03150
+380 44 490-1000
citibank.ukraine@citi.com
www.citigroup.com
Managing Director, Citi Country
Officer for Ukraine
Alexander McWhorter



**CMS Cameron McKenna
Nabarro Olswang**
38 Volodymyrska St., floor 6,
Kyiv 01030
+380 44 391-3377
KyivOffice@cms-cmno.com
www.cms.law
Managing Partner
Graham Alan Conlon



CMS Reich-Rohrwig Hainz TOV
19B Instytutska St., office 31,
Kyiv 01021
+380 44 500-1718
kyiv@cms-rrh.com
www.cms.law
Partner, General Director
Johannes Trenkwalder



**Coca-Cola Beverages Ukraine
Limited**
51st km of St. Petersburg Hwy.,
V. Dymarka, Brovary district,
Kyiv Region 07442
+380 44 490-0707
ccbu@cchellenic.com
www.ua.coca-colahellenic.com/ua
General Manager
Constantinos Spanoudis



Coca-Cola Ukraine Limited
1A Sportyvna Sq., BC "Gulliver",
Block A, floor 18, Kyiv 01601
+380 44 490-0880
ccbu@cchellenic.com
www.coca-cola.ua
General Manager,
Ukraine & Moldova
Kamran Iskandarov



**COFCO AGRI RESOURCES
UKRAINE LLC**
32B Yevgena Konovaltsya,
office 1019, Kyiv 01133
+380 44 220 25-00
vladimirovadchuk@
cofcointernational.com
www.cofcointernational.com
General Director
Volodymyr Osadchuk



Colgate-Palmolive Ukraine
10 Verkhniy Val St., Advance BC,
floor 3, Kyiv 04071
+380 44 247-6939
cp_ukraine@colpal.com
www.colgate.com
General Director
Armen Martirosov



Concorde Capital LLC
2 Mechnykova St., floor 16,
Kyiv 01601
+380 44 391-5577
info@concorde.com.ua
www.concorde.ua
CEO Igor Mazepa



Construction Machinery Ltd
54A Petropavlivska St.,
Kyiv 04086
+380 44 468-1110
kiev@cml.ua
www.cml.ua
Managing Director
Kamen Nonev



Containerships LLC
17/52 Bohdana Khmelnytskoho St.,
office 501, Kyiv 01030
+380 44 597-1515
sales.ukraine@
containershipsgroup.com
www.containerships.eu
Managing Director
Igor Bogdanov



Continental Farmers Group
55B Khoryva St., Kyiv 04071
+380 44 393-4770
info@cfg.com.ua
www.cfg.com.ua
Director
Georg von Nolcken



Corteva Agriscience
30A Spaska St., floor 6,
Kyiv 04070
+380 44 496-3007
Reception.Kyiv@corteva.com
www.corteva.com.ua
Director
Olena Dunina



COSA LLC
6 Yaroslavskaya St., Floor 3,
office 72, Kyiv 04071
+38 (097) 435-4274
info@cosa.solutions
www.cosa.solutions
Managing Director
Pavlo Verkhniatskyi



Cratia Ltd.
17-21, Bahhovutivska St., floor 6,
Kyiv 04107
+380 44 332-4294
info@cratia.ua
www.cratia.ua
CEO
Maxim Bagreyev



CREDIT AGRICOLE BANK, PJSC
42/4 Pushkinska St., Kyiv 01004
+0 (800) 30-5555
Info_creditagricole@credit-
agricole.ua
www.credit-agricole.ua
Chairman of the Management
Board of Credit Agricole Bank
Jean-Paul Piotrowski

CHAMBER MEMBERS

as of December 15th, 2019 – updated Members List can be found at: www.chamber.ua



Credit Europe Bank PJSC

2 Mechnykova St., BC "Parus",
floor 9, Kyiv 01601
+380 44 390-6733
info@crediteurope.com.ua
www.crediteurope.com.ua
Chairman of the Management
Board
Onur Anliatamer



CRH Ukraine

6 Rylskiy Ln., BC "Sophia",
Kyiv 01001
+380 44 389-3070
info@crhukraine.com
www.crhukraine.com
Managing Director CRH Ukraine
Frederic Aubet



CruXlab, Inc.

12655, W. Jefferson Blvd.,
Los Angeles 90066, USA
+14 (088) 444-440
hi@cruXlab.com
www.cruXlab.com
CEO
Kostiantyn Zamiesov



Cub Energy Inc.

33V Tarasa Shevchenka Blvd.,
floor 14, Kyiv 01032
+380 44 594-4810
www.cubenergyinc.com/
CFO and Co-General Manager of
Ukraine Operation
Eugene Chaban



Cushman & Wakefield

17/52A Bohdana Khmelnytskoho
St., BC "Leonardo", Kyiv 01030
+380 44 299-3000
info@cushwake.com.ua
www.cushmanwakefield.com.ua
Managing Director
Nick Cotton



Danevych Law Firm

14 Hoholivska St., office 1,
Kyiv 01054
+38 (067) 352-5243
office@danevych.law
www.danevych.law
Partner, Attorney-at-Law
Borys Danevych



Dan-Farm Ukraine LLC

1 Sumska St., office 601, Kyiv 03022
+38 (050) 499-0864
info@danfarm-ua.com
www.dan-farm.com.ua
Chief Executive Officer
Martin Thorsen



DANONE LLC

28A Stepana Bandery Ave., Lit. G,
floor 4, Kyiv 04073
+380 44 594-8000
Reception.ukraine@danone.com
www.danone.ua
General Manager Danone Ukraine
Gilles Bourlot



DataArt

14E Bekhterevskiy Ln., Kyiv 04053
+380 44 593-9768
pr-kyiv@dataart.com
www.dataart.com
Head of R&D Center in Kyiv
Anton Mykhailiuk



DATAGROUP

31-33 Smolenska St., Kyiv 03057
+380 44 538-0008
info@datagroup.ua
www.datagroup.ua
CEO Mikhail Shelemba



DATAS Technology

15 Turhenievskaya St., Kyiv 01015
+380 44 393-3093
info@datas-tech.com
www.datas-tech.com
CEO Sergey Tarasenko



Daxx

12 Kurenivs'kyi Ln., block A,
Kyiv 04073
+380 44 599-1348
elena.golosinskaya@daxx.com
www.daxx.com
Director Elena Golosinskaya



Dell EMC

19 Hryhoriya Skovorody St.,
Kyiv 04070
+380 44 390-6752
ukraine@dell.com
www.dell.com
General Manager Iryna Volk



Deloitte & Touche USC, PJSC

48, 50A Zhylianska St., Kyiv 01033
+380 44 490-9000
Ukraine@deloitte.ua
www.deloitte.ua
Managing Partner Sergii Kulyk



Delta Air Lines Inc

7 Okhtyrskiy Ln., office 1G,
Kyiv 03680
+380 44 287-3595
dl.ukraine@aviareps.com
www.delta.com
General Representative in Ukraine
Leonid Tarasov



Delta Medical

43 Chornovola St., Vyshneve,
Kyiv region 08132
+380 44 593-3355
info@deltamedical.com.ua
www.deltaswiss.eu
Director Gulya Pogotova

Delta Wilmar CIS, LLC

19 Druzhby Narodiv Blvd., floor 4,
Kyiv 01042
+380 44 303-9702
delta@delexpo.com.ua
www.deltawilmar.com
Chairman of the Board
D.C. Panda

DENIMEX

2825, Wiclrest Dr., office 580,
Houston, TX 77042, USA
+380 44 299-9719
info@denimex.us
www.denimex.com.ua
President
Denis Gurvitch

大成 DENTONS
Dentons

41 Naberezhno-Khreshchatytska
St., floor 9, Kyiv 04070
+380 44 494-4774
kyiv@dentons.com
www.dentons.com
Ukraine Managing Partner,
Dentons Oleg Batyuk

DenzaWorkspace

86B Bozhenka St., Kyiv 03150
+380 44 379-3607
office@denza.com.ua
www.denza.com.ua
Director
Pavel Podtopta

DEPOSITPHOTOS UKRAINE LLC

1/27 Marii Pryimachenko Blvd.,
office 501-2, Kyiv 01042
+380 44 359-0192
support@depositphotos.com
www.depositphotos.com
Director
Igor Kaliuzhnyi

Deutsche Bank DBU JSC

20 Lavrs'ka St., Kyiv 01015
+380 44 495-9200
daryna.babichenko@db.com
www.db.com/ukraine
CEO Bernd Wurth

Devision Entertainments

103 Stolychne Hwy., floor 21,
Kyiv 03131
+380 44 220-0156
info@v-d.com.ua
www.devision.com.ua
CEO Gennady Zhukov

DHL Express Ukraine

9 Luhova St., Kyiv 04074
+380 44 490-2600
news.ua@dhl.com
www.dhl.com.ua
Country Manager
Vadim Sidoruk

DHL Logistics (Ukraine), LLC

4B Mykoly Hrinchenka St., floor 3,
office 3A, Kyiv 03038
+380 44 200-3900
kiev.globalforwarding@dhl.com
www.dhl.com
Country Manager
Alexander Matvienko

DIAVITA LLC

29 Berezhnyakivska St., Kyiv 02098
+380 44 490-5390
mail@diavita.com.ua
Director
Irina Kozhukharenko

DLA Piper Ukraine LLC

77A Velyka Vasylkivska St., Kyiv 03150
+380 44 490-9575
Ukraine@dlapiper.co.uk
www.dlapiper.com
Managing Partner
Margarita Karpenko

DO & CO

6 Zaporizka St., Boryspil 08300
+380 44 591-2800
anna.shulgan@doco.com
www.doco.com
General Manager
Elena Kozlova

Doubinsky & Osharova

110 Zhylianska St., Kyiv 01032
+380 44 490-5454
info@iplaw.com.ua
www.iplaw.com.ua
Managing Partner
Michael Doubinsky

**Dow Europe GmbH
Representative Office in Ukraine**

9/2 Velyka Vasylkivska St.,
office 47, Kyiv 01004
+380 44 490-6926
ypetrunok@dow.com
www.dow.com
Country Manager Ukraine
Oleksandr Aleksandrov

Dr. Reddy's Laboratories LLC

103 Stolychne Hwy., BC "Europa",
floor 11, office 11A, Kyiv 03131
+380 44 492-3173
Reception.Ukraine@drreddys.com
www.drreddys.ua
Director General
Arun Prasad Maniganahalli
Suryaprakash

Dragon Capital

36D Saksahanskoho St.,
Kyiv 01033
+380 44 490-7120
pr@dragon-capital.com
www.dragon-capital.com
CEO
Tomas Fiala

CHAMBER MEMBERS

as of December 15th, 2019 – updated Members List can be found at: www.chamber.ua



Dressler Consulting LLC
1664 DeMott Court, Merrick
11566, USA
+1 (516) 908-1444
team@dresslerconsulting.com
www.dresslerconsulting.com
CEO Christopher Dressler



Dyckerhoff Cement Ukraine, PJSC
26 Pyrohivskyi Shliakh,
Kyiv 03083
+380 44 536-1953
info-ukraine@dyckerhoff.com
www.dyckerhoff.com.ua
General Director
Sergiy Dudzianiy



European Bank
for Reconstruction and Development

**EBRD – European Bank
for Reconstruction and
Development**
46-46A Antonovycha St.,
Kyiv 03150
+380 44 354-4084
kiev@ebrd.com
www.ebrd.com/ukraine
Managing Director Eastern
Europe and Caucasus
Matteo Patrone



EBS
13A Universytetska St., Kyiv 03110
+380 44 249-7905
info@ebskiev.com
www.ebskiev.com
Managing Partner, Director
Helen Volska



ECOMM Co.
4 Anatoliya Petritskoho St.,
floor 2, Kyiv 03115
+380 44 502-4121
info@ecomm.kiev.ua
www.ecomm.kiev.ua
Director
Eugene Seredynin



Eco-Optima LLC
96A Leva Halytskogo,
Sambir 82000
+38 (032) 261-0776
info@ecooptima.com.ua
www.ecooptima.com.ua
Director
Maksym Kozytskyy



Edvantis Software, Inc.
2 Volodymyra Velykoho St.,
Lviv 79026
+38 (032) 232-1723
info@edvantis.com
www.edvantis.com
Director
Oleksandr Glazunov



ELEKS
7G Naukova St., Lviv 79060
+38 (032) 243-5357
marketing@eleks.com
www.eleks.com
Chief Executive Officer
Andriy Krupa



Eli Lilly Vostok S.A.
9/2 Velyka Vasylykivska St.,
office 15, Kyiv 01004
+380 44 490-2585
lilly-sa@yandex.ru
www.lilly.com
Country manager Ukraine and CIS
Plamen Petrov



Endavour
28 Pushkina St., office 4,
Poltava 36011
+38 (053) 256-9987
office@endv.com.ua
www.endv.com.ua
Director
Dmytro Piddubnyi



**ENERGY RESOURCES
OF UKRAINE Ltd.**
11 Ihorivska St., litera B,
Kyiv 04070
+380 44 428-7016
info@eru.com.ua
www.eru.com.ua
Director
Yaroslav Mudryi



ENGARDE
45V Olesya Honchara St.,
Kyiv 01054
+380 44 498-7380
office@engarde-attorneys.com
www.engarde-attorneys.com
Managing Partner
Irina Nazarova



Engelhart CTP UKRAINE LLC
12 Volodymyrska St., Kyiv 01103
+380 44 500-5100
ol-ukr-traders@ectp.com
www.ectp.com
Director
Olena Zyrianova

**ENGIE Energy Management
Ukraine**

9/2 Velyka Vasylkivska St.,
office 42, Kyiv 01004
+38 (050) 468-2117
inna.antipova@engie.com
www.engie.ua
Director
Inna Antipova

EPAM SYSTEMS

14B Kudryashova St., Kyiv 03150
+380 44 390-5457
info@epam.com
www.epam.com
Chief Officer
Yury Antaniuk

Ericsson Ukraine

13 Mykoly Pymonenka St., office
7B/21, Kyiv 04050
+380 44 537-4000
reception.ericsson@frbrokerage.net
www.ericsson.com/ua
Country Manager
Yaroslav Nitsak

Esan Eczacibasi

18/14 Vikentiya Khvoyky St.,
1 floor, office 246, Kyiv 04655
+38 (066) 892-3532
cenk.gultekin@esan.com.tr
www.esan.com.tr
Country Manager
Cenk Gultekin

Estee Lauder Ukraine LLC

20 Esplanadna St., Kyiv 01023
+380 44 593-8848
akhomishenko@ru.estee.com
www.estelauder.com
Acting General Director
Denis Mokryi

Eterna Law

1A Sportyvna Sq., floor 32,
Kyiv 01001
+380 44 490-7001
pr@eterna.law
www.eterna.law
Partner
Andrey Astapov

Eurasia Foundation

96 Saksahanskoho St., office 603,
Kyiv 01032
+380 44 333-3380
tapas_info@eurasia.org
www.eurasia.org
Chief of Party
Petro Matiaszek

EuroCape New Energy

44 Shota Rustaveli St., Kyiv 01023
+380 44 290-2594
admin.windpark.zap@eurocape.eu
www.eurocape.eu
Country Manager in Ukraine
Adrien Fouchet

EUROP Insurance Brokers

21 Tereschenkivska St., office 5,
Kyiv 01004
+380 44 234-6229
info@europbrokers.com
www.europbrokers.com
Managing Partner
Cedric Hermann

EUROPEAN PRAVOZHIST

74A Olesya Honchara St., office 1,
Kyiv 01054
+380 44 503-7523
k.office74a@gmail.com
www.bb-zahyst.com
Managing Partner
Ihor Balyk

EU-Trans

45 Mytropolyta Lypkivs'koho St.,
office 808/1, Kyiv 03035
+380 44 496-3270
eutrans@ukr.net
www.eu-trans.biz
Director
levgen Balashov

EVENTEX GROUP

3-4 Harmatna St., Kyiv 03067
+380 44 221-5373
office@eventex.com.ua
www.eventex.com.ua
Director General
Oksana Solovova

EVERLEGAL

4 Rylskiy Ln., Kyiv 01001
+380 44 337-0016
info@everlegal.ua
www.everlegal.ua
Partner
Andriy Olenyuk

Evris

52 Bohdana Khmelnytskoho St.,
Kyiv 01030
+380 44 364-9191
office@evris.law
www.evris.law
Managing Partner
Ihor Kravtsov

EY

19A Khreshchatyk St., Kyiv 01001
+380 44 490-3000
kyiv@ua.ey.com
www.ey.com/ua
Managing Partner
Alexei Kredisov

CHAMBER MEMBERS

as of December 15th, 2019 – updated Members List can be found at: www.chamber.ua



Family Garden LLC

13/1 Velyka Vasylykivska St.,
Kyiv 01004
+380 44 235-5152
info@familygarden.ua
www.familygarden.ua
CEO
Ivan Grechkivsky



FinPoint LLC

19-21 Bohdana Khmelnytskoho St.,
B2 entrance, floor 5, office 26,
Kyiv 01030,
+380 44 495-5696
reception@finpoint.biz
www.finpoint.biz
Managing Director
Oleg Kovtun



First Aid FAST LLC

12 Devolanivskiy Descent,
office 2N, Odesa 65026
+38 (093) 493-9452
office@actfast.pro
www.actfast.pro
CEO
Fedir Serdiuk



FIRST LOGISTICS COMPANY

35 Olesya Honchara St.,
Kyiv 01054
+380 (44) 481-3344
1lk.office@1lk.com.ua
www.1lk.com.ua
CEO
Oleksandr Dubyna



First Realty Brokerage Ltd.

18/7 Kutuzova St., floor 4,
office 408, Kyiv 01133
+380 44 459-7069
office@frbrokerage.net
www.frbrokerage.net
Managing Partner
Vadim Livshyts



Flex Ukraine

4 Berehivska-bichna St.,
Mukachevo 89600,
+38 (03131) 5-6331
Info.muk@flex.com
www.flex.com
General Manager
Miklos Mate



FONDY

14 Kruhlouniversytetska St.,
Kyiv 01024
+380 44 364-2277
support@fondy.eu
www.fondy.ua/ru
CEO
Andrew Voronin



FORUM Group

7 Okhtyrskiy Ln., office 1-106,
Kyiv 03680
+380 44 593-8441
office@forumgroup.com.ua
www.forumgroup.com.ua
General Manager
Elena Myshenko



FRANKLINCovey UKRAINE. ULTIMATE EFFICIENCY.

8 Henerala Almazova Str.,
Kyiv 01011
+38 (050) 387-4944
info@franklincovey.com.ua
www.franklincovey.com.ua
CEO
Olga Rafalska



Galnaftogaz Concern PJSC

72 Heroiv UPA St., Lviv 79018
+380 44 390-5770
office@gng.com.ua
www.okko.ua
Chairman & CEO
Vitaliy Antonov



GAP Ukraine LLC

42/44 Shovkovychna St.,
Kyiv 01601
+380 44 459-0421
gmassistant@fibaretail.com.ua
www.gap.ua
Country Director
Bulent Temel



GE Ukraine

42-44 Shovkovychna St., floor 8,
Kyiv 01601
+380 44 490-6987
www.ge.com
Country Manager
Vyacheslav Feklin



Genesis

40R Kyrylivska St., Kyiv 04080
+380 44 353-8832
info@gen.tech
www.gen.tech/en
CEO
Vladimir Mnogoletniy



Geo Alliance Group

7A Klovskiy Uzviz, Kyiv 01021
+380 44 490-4820
geo-alliance.com.ua
www.geo-alliance.com.ua
Chairman of the Board
of Directors
Alastair McBain



Georgian Industrial Group Holding LLC

18 Gazapkhuli St., Tbilisi 0177,
Georgia
+99 (520) 322-0221
gig@gig.ge
www.gig.ge
Acting CEO
David Bezhuashvili

GlaxoSmithKline Consumer Healthcare Ukraine

1V Pavla Tychyny Ave., office B,
Kyiv 02152
+380 44 585-5185
ua.office@gsk.com
www.gsk.ua
General Manager Ukraine
and Kazakhstan Nicolò Pome

GlaxoSmithKline Pharmaceuticals Ukraine

1V Pavla Tychyny St., Kyiv 02152
+380 44 585-5185
ua.office@gsk.com
www.gsk.ua
General Manager for Ukraine
Elena Likhovets

GLENCORE
GLENCORE AGRICULTURE UKRAINE, ENTERPRISE WITH FOREIGN INVESTMENTS

100 Velyka Vasylkivska St., BC
"Toronto", ent. A, floor 6, Kyiv 03150
+380 44 590-5533
switchboard.kiev@glencore.com
www.glencoreagriculture.com/who-we-are/about-glencore-agriculture
Director General Vladimir Balan

Global Communities

5B Dilova St., office 510, Kyiv 03150
+38 (050) 554-6797
dobre@globalcommunities.org
www.globalcommunities.org
Chief of Party Barry Reed

Global Message Services

75 Zhylanska St., BC "Eurasia",
floor 8, Kyiv 01032
+380 44 373-6902
info@gms-worldwide.com
www.gms-worldwide.com
Managing Director Iurii Makarenko

Glovoapp Ukraine LLC

44 Bohdana Khmelnytskoho St.,
Kyiv 01030
+38 (068) 000-0000
www.glovoapp.com
General Manager Ukraine
Dmitry Rasnovsky

GOLAW
GOLAW

19B Instytutska St., office 29,
Kyiv 01021
+380 44 581-1220
info@golaw.ua
www.golaw.ua
Managing Partner
Valentyn Gvozdiy

Goldfish-Invest-Bud

1B Pavla Tychyny Ave., Kyiv 02152
+380 44 235-0025
office@svitland.com
www.silverbreeze.ua
Executive Director
Olga Popova

Goodyear Dunlop Tires Ukraine

8 Illinska St., ent. 8, floor 6,
Kyiv 04070
+380 44 496-2384
www.goodyear.ua
General Director
Leszek Stanisław Szafran

Google LLC

25B Petra Sahaidachnoho St.,
Kyiv 04070
www.google.com.ua
Country Manager
Dmytro Sholomko

GORO LEGAL LAW FIRM LLC

72 Velyka Vasylkivska St.,
Kyiv 03150
+380 44 383-1857
info@goro.in.ua
www.goro.ua
Director
Dmytro Ovsii

GRAINCORP UKRAINE LLC

8 Sikorskoho St., Kyiv 04112,
+380 44 299-5830
ukraine@graincorp.eu
www.graincorp.eu
General Director
Tetiana Yatchenko

Grammarly

1A Sportyvna Sq., Kyiv 01023
+38 (063) 441-1258
contacts@grammarly.com
www.grammarly.com/about
CEO
Brad Hoover

Grand Corporation

38 Zhylanska St., Kyiv 01033
+380 44 287-6128
svs@grand.kiev.ua
www.xvatit.com
President
Vladimir Spivakovsky

Graterra LLC

30B Shovkovychna St., office 24,
Kyiv 01024
+38 (095) 180-1972
info@graterra.org
www.graterra.org
CEO
Oleg Samus

CHAMBER MEMBERS

as of December 15th, 2019 – updated Members List can be found at: www.chamber.ua



Greif Flexibles Ukraine LLC

1/154 Promyslova St.,
Zhytomyr 10025
+38 (041) 244-5492
Sales.Ukraine@greif.com
www.greif-fps.com
General Manager
Ivan Zlobov



Grischenko & Partners Law and Patent Offices

37-41 Artema St., Kyiv 04053
+380 44 490-3707
adm@gp.ua
www.gp.ua
Managing Partner, Attorney at Law
Dmitri Grischenko



GSP

5 Polska St., office 501A,
Odesa 65026
+38 (048) 734-2099
office@gsp.ua
www.gsp.ua
CEO
Ahmed Abdalla



HAVI Ukraine

56 Brovarska St., Trebukhiv,
Brovary district, Kyiv region
07454
+380 44 561-2484
ua.info@havi.com
www.havi.com
General Director
Tetyana Bratuseva



Helios Strategia

22 Rybalska St., Kyiv 01011
+38 (067) 650-0360
mdv@heliosstrategia.com
www.heliosstrategia.com
Chief Operational Officer
Helena Skrypnyk



Hellmann East Europe Overseas

39 Uspenska St., office 3,
Odesa 65014
+38 (048) 737-3040
hellmann@te.net.ua
www.hellmann.net/en/ukraine
Managing Director
Oleksii Ryzhov



HENKEL UKRAINE, LLC

120 Saksahanskoho St.,
Kyiv 01032
+380 44 569-9600
henkel.ukraine@ua.henkel.com
www.henkel.ua
President
Nina Dombrovska



HERBALIFE.

Herbalife Ukraine

51 Nyzhniy Val St., Kyiv 04071
+380 44 393-7751
drukr@herbalife.com
www.herbalife.ua
Country Senior Manager
Tatiana Serebryanik



Hermes-Trading LLC

32B Shchorsa St., office 1020,
Kyiv 01133
+380 44 220-0440
office@hermes-trading.com.ua
www.hermes-trading.com.ua
Director
Yurii Skichko



Hertz International / Discover the World Ukraine

9/2 Velyka Vasylykivska St.,
entrance 3, office 24, Kyiv 01004
+380 44 490-6216
hertz@discovertheworld-ua.com
www.hertz.com
Sales Director
Vira Artiushevska



Hewlett Packard Enterprise operated by Sophela

110 Zhylianska St., Kyiv 01032
+380 44 391-8170
office.ua@sophela.com
www.hpe.com
General Manager
Andriy Pishchikov



HHLA CTO

1 Mytna Sq., Odesa 65026
+38 (048) 729-4550
info@hhla-cto.com
www.cto.od.ua
General Director
Anastas Kokkin



Hillmont Partners

36D Yevgena Konovaltsya,
Khvylya BC, office 49, Kyiv 01133
+380 44 277-2447
office@hillmont.com.ua
www.hillmont.com.ua
Director
Vadym Halaichuk



Hilton Kyiv

30 Tarasa Shevchenka Blvd.,
Kyiv 01030
+380 44 393-5400
Kyiv.reservations@hilton.com
www.kyiv.hilton.com
General Manager
Volkan Amac



HiPP Ukraine

40 Kyrlyivska St., Kyiv 04080
+380 44 537-6677
secretary@hipp.ua
www.hipp.ua
Director
Olga Levitan

**Holtec International – Ukraine**

38 Volodymyrska St., Kyiv 01030
+380 44 234-3370
office@holtec.kiev.ua
www.holtecinternational.com
General Director Holtec Ukraine
Sergiy Tarakanov

Honeywell**Honeywell Ukraine**

10/14 Radyshcheva St., Kyiv 03124
+380 44 351-1550
info.ukraine@honeywell.com
www.honeywell.com
Country Manager, Director
General Victor Sviridenko

**Horizon Capital**

4 Mykoly Rajevskoho St., Kyiv 01042
+380 44 490-5580
info@horizoncapital.com.ua
www.horizoncapital.com.ua
Founding Partner and CEO
Lenna Koszarny

**HOTEL MILANO
MANAGEMENT, LIMITED
LIABILITY COMPANY**

1 Chervony Ln., Odesa 65026
+38 (067) 488-1900
sartomarc071@gmail.com
www.reikartz.com/ru/hotels/hotel-
milano-by-reikartz-collection-odessa
Director Marco Sartori

**HOUSE OF MEDICINE, JSC**

69/71 Raskydailovska St.,
Odesa 65006
+38 (048) 730-0030
help@odrex-med.com
www.odrexmed.com
CEO Tigran Arutiunian

HS • Ukraine**HS Ukraine**

5/24 Irynynska St., office 90,
Kyiv 01001
+380 44 496-1592
info@hsu.com.ua
www.hsu.com.ua
CEO Sergey Miroshnychenko

**Hyatt Regency Kyiv**

5 Ally Tarasovoi St., Kyiv 01001
+380 44 581-1234
kiev.regency@hyatt.com
www.kiev.regency.hyatt.com
General Manager Dominik Strobel

**HydroBud Ukraine**

7A Klovskiy Uzviz, 01021
+380 44 364-5070
office@hbu.com.ua
www.hbu.com.ua
Director Igor Tolstykh

**I.L.C. Trade Company**

28 Symona Petliury St., Kyiv 01032
+380 44 234-2564
ilc@ilc.com.ua
www.weider.ua
General Director Larisa Gresko

**IBM Ukraine**

12 Mykoly Amosova St., floor 9,
Kyiv 03038
+380 44 501-1888
www.ibm.com/ua/uk
Country General Manager
Bogdan Khoroshchak

**IFU**

27 Fredericiagade, Copenhagen
1310, Denmark
+45 (336) 375-00
ifu@ifu.dk
www.ifu.dk
CEO Torben Huss

**IL DECAMERON
CLUBHOUSE ODESSA**

Il Decameron Clubhouse Odessa
10 Kachinskogo St., Odesa 65026
+38 (048) 239-0099
info@ildecameron.com.ua
www.ildecameron.com.ua
General Manager
Elena Karnaukh

**ILTA ORIENTATION, LLC**

9 Stepana Bandery Ave.,
build. 3V, office 703, Kyiv 07073
+380 44 360-4031
info.Origination@ilta.com
www.ilta.com
Managing Director
Aleksandra Rudyakova

**ILYASHEV
& PARTNERS****Ilyashev & Partners Law Firm**

11 Kudryavska St., Kyiv 04053
+380 44 494-1919
office@attorneys.ua
www.attorneys.ua
Managing Partner
Mikhail Ilyashev

**Imerys Ceramics**

5 Dilova St., 10A, office 407,
Kyiv 03150
+380 44 394-8817
olga.starodubtseva@imerys.com
www.imerys-ceramics.com
Director
Evgeniy Malchenko

**Imperial Tobacco Ukraine**

35 Akademika Zabolotnoho St.,
Kyiv 03026
+380 44 201-2999
feedback@ua.imptob.com
www.imperial-tobacco.com.ua
General Director
Rastislav Cernak

**Industrial Washing Equipment**

30 Biloruska St., Kyiv 04050
+380 44 290-2255
info@iwe.com.ua
www.iwe.com.ua
Founder
Mikhail Rudenko

CHAMBER MEMBERS

as of December 15th, 2019 – updated Members List can be found at: www.chamber.ua



ING Bank Ukraine

30A Spaska St., Kyiv 04070
+380 44 230-3030
Kiev.News@ingbank.com
www.ingukraine.com
CEO
Saida Djarbolova



INGO Ukraine, PJSIC

33 Bulvarno-Kudriavska St.,
Kyiv 01054
+380 44 490-2744
office@ingo.ua
www.ingo.ua
Chief Executive Officer
Igor Gordienko



Inkorgas, LLC

52 Bohdana Khmelnytskoho St.,
BC "Vector", office 505, Kyiv
01030
+380 44 237-7076
info@inkorgas.com
www.inkorgas.com
Director
Igor Delov

INNOVECS®

Innovecs

6Z Vatslava Havela Blvd.,
Kyiv 03680
+380 44 593-7794
pr@innovecs.com
www.innovecs.com
CEO and Co-Founder
Alex Lutskiy



INNOWARE

3 Zolotoustivska, floor 6,
Kyiv 01135
+380 44 490-2220
info@innoware.com
www.innoware.com
Managing Partner
Dmytro Popinako



Institute for Economic Research and Policy Consulting

8/5A Reytarska St., Kyiv 01030
+380 44 278-6360
institute@ier.kiev.ua
www.ier.com.ua
Head of the Board
Igor Burakovskiy



Intego Group, LLC

23 Bahhovutivska St., floor 7,
Kyiv 04107
+380 (44) 500-7020
info@intego-group.com
www.intego-group.com
Managing Director
Sergiy Glushakov



INTEGRITES

1 Dobrovolchykh Batalioniv St.,
Kyiv 01015
+380 44 391-3853
Info@integrites.com
www.integrites.com
Managing Partner
Oleksiy Feliv



Intellect Group Ukraine

10B Vozdvyzhenska St., office 15,
Kyiv 04071
+380 44 331-6958
igu@igu.ua
www.igu.ua
Director
Oleksandr Grykun



Intellias

7D Naukova St., Lviv 79060
+38 (032) 290-3690
info@intellias.com
www.intellias.com
CEO
Vitaly Sedler

ITW SYSTEMS

We Bring Intelligence to Light

Inteltech Ukraine LLC

27/6 Sholudenka St., office 139,
Kyiv 04116
+380 44 222-8323
info@itw-systems.com
www.itw-systems.com
CEO
Roman Afanasiev



InterContinental Kyiv

2A Velyka Zhytomyrska St.,
Kyiv 01001
+380 44 393-2222
hotel.kyiv@ihg.com
www.kyiv.intercontinental.com/
en/default.html
General Manager
Artem Prykhodko



Interfax-Ukraine news agency

8/5A Reytarska St., Kyiv 01034
+380 44 270-6574
news@interfax.com.ua
www.interfax.com.ua
Director
Oleksandr Martynenko



International Finance Corporation

1 Dniprovsky Uzviz, Kyiv 01010
+380 44 490-6400
oharmash@ifc.org
www.ifc.org
Country Manager for Ukraine,
Belarus and Moldova
Jason Pellmar



International Management Institute (MIM-Kyiv)

10/12B Shuliavska St., Kyiv 03055
+380 44 585-0285
welcome@mim.kiev.ua
www.mim.kiev.ua
President
Iryna Tykhomyrova

INTERNATIONAL PAPER
International Paper Ukraine SE

12 Ivana Fedorova St., Kyiv 03150
+380 44 284-3324
Lyudmila.Melnichuk@ipaper.com
www.internationalpaper.com
Managing Director
Lyudmila Melnychuk

**Investment Capital Ukraine**

19-21 Bohdana Khmelnytskoho St.,
floor 11, Kyiv 01030
+380 44 377-7040
info@icu.ua
www.icu.ua
Managing Director
Konstantin Stetsenko

**IQVIA Technology Solutions Ukraine LLC**

12 Mykoly Amosova St.,
Kyiv 03038
+380 44 247-5786
www.iqvia.com
General Manager Ukraine
Yuliia Zvihintseva

**ISA Prime Developments**

4 Mykoly Hrinchenka St.,
Kyiv 03680
+380 44 490-6970
reservation@nhps.kiev.ua
www.nhps.com.ua
Chairman of the Board
Oleksandr Bashenko

**ISTIL Group**

33 Tarasa Shevchenka Blvd., floor
3, office 10, Kyiv 01032
+380 44 222-1570
info@istilgroup.com.ua
www.istilgroup.com
Acting General Director
Serhii Martsin

**ITOCHU Corporation, The Representative office in Ukraine**

20 Velyka Zhytomyrska St.,
office 39, Kyiv 01001
+380 44 451-8743
kohno@itochu.com.ua
www.itochu.co.jp
General Manager
Shigeru Kohno

**Jabil Circuit Ukraine Limited LLC**

40 Kontsivska St., Rozivka village,
Uzhgorod dist., Zakarpattia reg.
89424
+38 (0312) 64-9101
hr_uzhgorod@jabil.com
www.jabil.com
Operations Manager
Sergij Kartsev

**Japan Tobacco International (JTI)**

19 Hryhoriya Skovorody St., Kyiv
04070
+380 44 490-7800
hq.ukraine@jti.com
www.jti.com
General Manager
Paul Holloway

**Jeantet Ukraine**

4 Volodymyrska St., floor 3,
Kyiv 01001
+380 44 206-0980
www.jeantet.fr
Director
Bertrand Barrier

**JKX Oil&Gas**

153 Frunze St., floor 5,
Poltava 36002
+44 (0207) 323-4464
jkgreception@jkg.co.uk
www.jkg.co.uk
CEO Victor Gladun

**JLL**

32/2 Moskovska St.,
BC "Senator", floor 11, Kyiv 01010
+380 44 490-4444
kiev.ukraine@eu.jll.com
www.jll.ua
Head of Country Office, Ukraine
Dmitry Gavrylenko



NOTHING RUNS LIKE A DEERE

John Deere Ukraine LLC

1B Soborna St., BC "Chayka
Plaza", Petropavlivska
Borschagivka, Kyiv-Svyatoshyn
dist. 08130
+380 44 406-5810
Ukraine2@JohnDeere.com
www.JohnDeere.ua
General Director
Peter Sachse

**Johnson & Johnson Ukraine LLC**

1V Pavla Tychyny St., floor 7,
Kyiv 02152
+380 44 498-0888
office@its.jnj.com
www.jnj.com
Country Manager
Andrey Lutenko

Jones East 8**Jones East 8**

4 Ivana Franka St., Kyiv 01054
+380 44 490-6962
ladah@joneseast8.com.ua
www.joneseast8.com.ua
Director
Philip Hudson

**Jurvneshservice**

46/11 Turhenevska St., office 2,
Kyiv 01054
+380 44 239-2390
kiev@jvs.com.ua
www.jvs.com.ua
Partner
Dmitriy Salatiuk

CHAMBER MEMBERS

as of December 15th, 2019 – updated Members List can be found at: www.chamber.ua



JUUL Labs Ukraine

58 Yaroslavskaya St., Astarta BC, A,
floor 3, Kyiv 04072
+38 (096) 040-2441
dmytro.rafael@juul.com
www.juul.ua
General Manager
Ivan Darkov



Kernel-Trade

3 Shevchenko Ln., Kyiv 01001
+380 44 461-8801
pr@kernel.ua
www.kernel.ua
Chief Executive Officer
Yevgen Osypov



Kesarev

30B Shovkovychna St.,
office 24, Kyiv 01024
+38 (094) 710-0259
info@kesarev.com
www.kesarev.com
Managing Partner
Mikhail Sokolov



Kimberly Clark

2/1 Mykoly Hrinchenko St., Kyiv
03680
+380 44 490-5810
Viktoriya.Shaposhnik@kcc.com
www.kcc.com
General Manager of Central
Europe & Ukraine
Dmytro Badyvskiy



Kinomania LLC

4/6 Ioanna Pavla II St., block A,
office 821, Kyiv 76009
+380 44 200-0122
info@kinomania.com.ua
www.kinomania.com.ua
Chairwoman of the company
Kateryna Taruta



Kinsel & Co

17/31A Kolomyivskiy Lane, office
1641, Kyiv 03127
+38 (050) 310-4532
afkinsel@kinselandco.com
www.kinselandco.com
Managing Director
Andrew Kinsel



Kinstellar

1A, Sportyvna Sq., BC "Gulliver",
floor 16, Kyiv 01601
+380 44 394-9040
kyiv.reception@kinstellar.com
www.kinstellar.com
Partner
Kostiantyn Likarchuk



KM Partners

5 Pankivska St., Kyiv 01033
+380 44 490-7197
admin@kmp.ua
www.kmp.ua
Senior Partner
Alexander Minin



KNESS Group, LLC

5 Enerhetychna St., Vinnytsya
21017
+380 44 325-0484
office@kness.energy
www.kness.energy
CEO
Sergey Shakalov



Konica Minolta Ukraine

9 Smolna St., Kyiv 03022
+380 44 230-1030
office@konicaminolta.ua
www.konicaminolta.ua
General Manager
Igor Panivko



KPMG-Ukraine Ltd.

32/2 Moskovska St.,
BC "Senator", floor 17, Kyiv 01010
+380 (44) 490-5507
info@kpmg.ua
www.kpmg.ua
Managing Partner, Head of Audit
Andriy Tsybmal



Kreston GCG

172 Antonovycha St., Kyiv 03150
+380 44 333-4493
kiev@kreston-gcg.com
www.kreston-gcg.com
Managing Partner
Sergey Atamas



KRKA UKRAINE, LLC

13 Staronavodnytska St., floor 3,
office 125, Kyiv 01015
+380 44 354-2668
info.ua@krka.biz
www.krka.ua
Director
Vadim Kolesnikov



Kvinto-Plus, Mobileye Official Distributor

28 Predslavynska St., office 402,
Kyiv 03150
+380 44 201-0475
info@fleetsafe.com.ua
www.fleetsafe.com.ua
Co-owner /
Head of Corporate Sales
Ivan Shevchuk



Kyiv International School

3A Svyatoshyns'kyi Ln.,
Kyiv 03115
+380 44 452-2792
kiev@qsi.org
www.qsi.org/ukr_home
Director
Luke Woodruff

Kyiv Margarine Factory, PJSC

3 Nauky Ave., Kyiv 03039
+380 44 561-2747
olkom@olkom.ua
www.olkom.ua
Chairman of the Board
Yurii Yevenko

Kyiv Mohyla Business School

8/5 Voloska St., block 4, floor 3,
Kyiv 04655
+380 44 490-6635
team@kmbs.com.ua
www.kmbs.ua
Dean Oleksandr Savruk

Kyiv Post
UKRAINE'S GLOBAL VOICE
Kyiv Post

31A Pushkinska St., floor 6,
office 600, Kyiv 01004
+380 44 591-3344
news@kyivpost.com
www.kyivpost.com
Chief Editor
Brian Bonner

Kyivstar JSC

53 Dehtyariivska St., Kyiv 03113
+380 44 209-0070
info@kyivstar.net
www.kyivstar.ua
CEO
Oleksandr Komarov

**La FAMIGLIA
CATERING**
La Famiglia Catering

33 Bulvarno-Kudriavska St.,
Kyiv 01054
+380 44 390-1212
catering@famiglia.com.ua
www.lfc.com.ua
General Manager
Olga Maslovskaya

Lactalis-Ukraine

120 Estonska St., Kyiv 03062
+380 44 499-4951
reception@lactalis.com.ua
www.lactalis.com.ua
CEO Lactalis in Ukraine
Renato Rusczyk

**Lavrynovych and Partners
Law Firm**

41 Saksahanskoho St., Kyiv 01033
+380 44 494-2727
office@lp.ua
www.lp.ua
Managing Partner
Maksym Lavrynovych

LC Waikiki
LC Waikiki

13 Mykoly Pymonenka St., office
5A51, Kyiv 04050
+0 (800) 201-529
www.lcwaikiki.com
Area Manager
Aleksey Gryshko

LCF Law Group

47 Volodymyrska St., office 3,
Kyiv 01001
+380 44 455-8887
info@lcf.ua
www.lcf.ua
Managing Partner
Anna Ogrenchuk

LEGO UKRAINE LLC

12 Mykoly Amosova St.,
Kyiv 03038
+38 (067) 502-2114
Ukraine_Services@europe.lego.com
www.legoduplo.com.ua
Country Manager
Łukasz Gaszyński

Legrant Law Company

2 Prymorska St., office 49,
Odesa 65026
+38 (048) 710-0360
office@legrantt.com.ua
www.legrantt.com.ua/en
CEO
Tetiana Titarenko

Lenovo
Lenovo Ukraine

18 Novokostyantynivska St.,
Kyiv 04655
+380 44 379-2920
general@lenovo.ua
www.lenovo.ua
General Manager Ukraine
Taras Dzhamalov

Leroy Merlin Ukraine

17A Polyarna St., Kyiv 04201
+380 44 498-4616
contact.center@leroymerlin.ua
www.leroymerlin.ua
CEO
Cédric Brosset

lifecell

11 Solom'yans'ka St., Eleven BC,
Kyiv 03110
+380 44 233-3131
reception@lifecell.com.ua
www.lifecell.ua
Chief Executive Officer
Ismet Yazici

CHAMBER MEMBERS

as of December 15th, 2019 – updated Members List can be found at: www.chamber.ua



LOHIKA LTD, LLC

35 Zhylianska St., floor 5,
Kyiv 01033
+380 44 593-8080
info@lohika.com
www.lohika.com
General Director
Tetyana Tatsenko



L'Oreal Ukraine

4V Mykoly Hrinchenka St.,
Kyiv 03680
+380 44 390-5515
porada@loreal.com
www.loreal.ua/ru
Managing Director
Mark Sawchuk



Louis Dreyfus Commodities Ukraine Ltd

1A Sportyvna Sq., BC "Gulliver",
floor 15, Kyiv 01001
+380 44 238-6888
ldkiev@ldcom.com
www.ldcommodities.com
Director General / Head of Grains
and Oilseeds Ukraine
Oleksandr Karpenko



LRP Ukraine

30 Spaska St., Kyiv 04070
+380 44 494-2930
office@podilplaza.com
www.lrp.co.uk
Managing Director
Beso Sikharulidze



Luxoft

10/14 Radyshcheva St., block B,
floor 2, Kyiv 03680
+380 44 238-8108
luxexternalemails@luxoft.com
www.luxoft.com
Managing Director Ukraine
Vitalii Karmazynskyi



Lviv Business School of the Ukrainian Catholic University (LvBS)

2A Kozelnytska St., office 312,
Lviv 79076
+38 (032) 240-9959
b_school@lvbs.com.ua
www.lvbs.com.ua
Dean / CEO
Sophia Opatska



Lvivholod Ltd.

22, Uhorska St., Lviv 79034
+38 (032) 270-2341
office2@lvivcold.com.ua
www.lvivcold.com.ua
CEO
Ihor Pastushchak



LVN Limited

14 Bratska St., BC "Ilinsky",
Kyiv 04070
+380 44 585-5660
info@nemiroff.pro
www.nemiroff.vodka
CEO Yurii Sorochynskyi



MacPaw Inc.

100 Velyka Vasylkivska St.,
Kyiv 03150
+38 (097) 750-8779
angelo@macpaw.com
macpaw.com
CEO
Oleksandr Kosovan



Management Systems International

1-3/2 Velyka Vasylkivska St.,
Kyiv 01004
+38 (050) 815-1669
sacci-team@msiworldwide.com
www.msiworldwide.com
Chief of Party
Lawrence Held



MANZANA

1V Novokostyantynivska St.,
Kyiv 02090
+380 44 331-9852
info@manzana.in.ua
www.manzana.in.ua
Director
Anna Solovei



Marchenko Partners LLC

4B Ivana Franka St., floor 1,
office 49, Kyiv 01054
+380 44 220-0711
office@marchenkopartners.com
www.marchenkopartners.com
CEO Mariia Taras



Mars Ukraine

100 Velyka Vasylkivska St.,
litera A, Kyiv 03150
+380 44 490-9040
mars@gt.com.ua
www.mars.com
General Manager MARS Ukraine
Natalia Chernyshova

MARY KAY

Mary Kay (Ukraine) Ltd., LLC

2 Novovokzalna St., Kyiv 03038
+380 44 490-6850
ukhelpdesk@mkcorp.com
www.marykay.ua
General Manager
Viktoriiia Zoria-latsenko



MasterCard Europe Sprl

17/52 Bohdana Khmelnytskoho St.,
floor 4A, office 404A,
Kyiv 01030
+380 44 586-2710
anna_sytor@mastercard.com
www.mastercard.com/ua
Head of Representative Office
Inga Andreieva

McDonald`s Ukraine

7 Hryshka St., Kyiv 02140
+380 44 230-0900
info@ua.mcd.com
www.mcdonalds.ua
Managing Director,
McDonald`s Ukraine
Yuliya Badritdinova

**McKinsey
& Company**
**McKinsey and Company
Ukraine**

19/21 Bohdana Khmelnytskoho St.,
Kyiv 01030
+380 44 393-1200
mckinsey_kiev@mckinsey.com
www.mckinsey.com/ua
Principal Georges Massoud

**MEDA Pharmaceutical
Switzerland GmbH
Representative office in
Ukraine and CIS, A Mylan
Company**

57B Olesya Honchara St.,
floor 6, Kyiv 01054
+380 44 482-1551
office@meda.ua
www.meda.ua
Country Manager Ukraine and CIS
countries Elena Magura

Medidea

38 Turhenevska St., Kyiv 01054
+380 44 290-5011
support@medidea.com.ua
www.medidea.com.ua
Owner Natalia Nekrasova

**Medikom Clinic, Private
Enterprise**

6D Heroiv Stalinhgradu Ave.,
Kyiv 04210
+380 44 591-0304
info@medikom.ua
www.medikom.ua
Director, Private Enterprise
"Medikom Clinic"
Margaryta Malovana

Medtronic

Medtronic Ukraine LLC

4V Mykoly Hrinchenka St.,
BC "Horizon Business Park",
Kyiv 03038
+380 44 392-0401
info.kiev@medtronic.com
www.medtronic.com/ua-uk/
index.html
General Director
Stanislav Polyakov

**MedX-Ray International Group
LLC (LISOD Hospital)**

77 Velyka Vasylykivska St.,
Kyiv 03150
+380 44 520-9405
help1@lisod.ua
www.lisod.com
President, Cofounder
Michael Amsel

MetLife

14 Symona Petliury St.,
Kyiv 01032
+380 44 494-1343
office@metlife.ua
www.metlife.ua
Chair of the Board
Monika Spadlo

**METRO Cash &
Carry Ukraine Ltd.**

43 Petra Hrygorenka Ave.,
Kyiv 02140
+0 (800) 50-1401
contactcenter@metro.ua
www.metro.ua
CEO Tino Zeiske

MHP

158 Akademika Zabolotnoho St.,
Kyiv 03143
+380 44 207-0000
office@mhp.com.ua
www.mhp.com.ua/uk/home
CEO
Yuriy Kosyuk

Michelin Ukraine LLC

30A Spaska St., floor 8,
Kyiv 04070
+380 44 490-3462
tatiana.ovchar@ua.michelin.com
www.michelin.ua
General Manager
Marina Lyashenko

Microsoft Ukraine, LLC

75 Zhylianska St., floor 4,
Kyiv 01032
+380 44 499-3200
gmua@microsoft.com
www.microsoft.ua
Country Manager
Jan Peter De Jong

Millhouse Logistics Inc

25 Continuum Drive, Fletcher
28732, USA
+8 (28) 505-8484
info@millhouse.com
www.millhouse.com
President
Tony Radchishin

Miratech

6Z Ivana Lepshe Blvd.,
BC "Premium", Kyiv 03124
+380 44 206-4090
info@miratechgroup.com
www.miratechgroup.com
Chief Executive Officer
Valeriy Kutsyy

CHAMBER MEMBERS

as of December 15th, 2019 – updated Members List can be found at: www.chamber.ua



MIROPLAST LLC

10 Kursantska St., Dnipro 49051
+38 (0562) 33-8000
info@miroplast.com
www.miroplast.com
General Manager
Emre Hadi Erverdi



Mitsubishi Corporation Kiev Office

1A Sportyvna Sq., floor 16,
Kyiv 01001
+380 44 230-7050
ekaterina.popova@mitsubishicorp.com
www.mitsubishicorp.com/jp/en
General Manager
Kohei Tagawa



Mondelez Ukraina, PrJSC

32/2 Moskovska St.,
BC "Senator", floor 5, Kyiv 01010
+380 44 490-1300
uamedia@mdlz.com
www.ua.mondelezinternational.com
Country Manager, Ukraine&MB
Andriy Samusenko



Monsanto Ukraine LLC

101A Volodymyrska St.,
BC "Senator", floor 5, Kyiv 01033
+380 44 490-7575
info.ukraine@monsanto.com
www.monsanto.ua
General Director
Frank Helmut Hatke



Morgan Furniture LLC

12 Industrialna St., Kvasyliv 35350
+38 (036) 269-3541
romanbs@ukr.net
www.morganfurniture.com.ua
Director
Roman Basarab



Moris Group Law Company LLC

8B Moskovska St., Kyiv 01010
+380 44 359-0305
info@moris.com.ua
www.moris.com.ua
Managing Partner
Andriy Romanchuk



MOST Ukraine

3 Myru St., Baykivtsi 47711
+38 (067) 351-2434
otverdokhlib@most-ua.com.ua
www.woodmizer.com.ua
General Director
Oleksandr Tverdokhlib



Mozayix International Inc.

2011, Crystal Drive STE 400,
Arlington, VA 22202, USA
+1 (202) 715-6660
info@mozayix.com
www.mozayix.com
President
Jake Allen



MSBUD Ltd

34A Svyatoshyns'ka St.,
Kyiv 03680
+380 44 494-0088
info@msbud.com
www.msbud.com
General Director
Mykola Malyk



MSD Ukraine LLC

12 Mykoly Amosova St.,
floor 3, Kyiv 03680
+380 44 393-7480
receptionukraine@merck.com
www.msd.ua
General Director
Ildar Seytyagyayev



Nafta RV LLC

10G Starokyivska St., Kyiv 04116
+380 44 393-9295
Olga.Chernyshova@nafta.ua
www.nafta.sk
Director Lubomir Kopcik

NBT AS

1 Filipstad Brygge, Oslo 0252, Norway
+47 (911) 549-44
post@nbtas.no
www.nbtas.no
Chief Officer
Monica Falko



Nebesna Krynytsya LTD

7 Vasylenska St., Kyiv 03124
+380 44 455-8455
zakaz@krinitsa.com.ua
www.krinitsa.com.ua
CEO Mykhailo Khyzhniak



Nestle Ukraine LLC

72A Verkhniy Val St., Kyiv 04070
+380 44 490-8000
info@ua.nestle.com
www.nestle.ua
CEO Nestle Ukraine
Alessandro Zanelli



NETCRACKER TECHNOLOGY CORPORATION

58 Yaroslavska St., Astarta BC,
block A, floor 4, Kyiv 04071
+380 44 238-8727
terentyev@netcracker.com
www.netcracker.com
Director Vitalii Terentiev



NETWAVE LLC

8 I. Sikorsky St., Kyiv 04112
+380 44 359-0550
team@netwave.com.ua
www.netwave.ua/en
Chief Director
Volodymyr Gorpynchuk

www.chamber.ua

ACC | AMERICAN CHAMBER
OF COMMERCE
UKRAINE



New Standard

34 Lesi Ukrainky Blvd., office 600,
Kyiv 01133
+380 44 206-2222
v.rogozny@nst.ua
www.nst.ua
CEO Volodymyr Rogozny



NIBULON Ltd

63 Velyka Morska St.,
Mykolaiv 54030
+38 (0512) 58-0404
mail1@nibulon.com.ua
www.nibulon.com
Founder, Majority Owner,
Supervisory Board Member,
Directorate Member, General
Director of NIBULON
Oleksiy Vadaturskyy



NIKO Management

4 Naberezhno-Khreshchatytska
St., BC "DNIPRO-PLAZA",
Kyiv 04070
+380 44 200-4111
office@niko.ua
www.niko.ua
Chief of the Board
Andriy Sheliug



N-iX

32 Storozhenka St., Lviv 79018
+38 (032) 29-5767
contact@n-ix.com
www.n-ix.com
CEO & Founder
Andriy Pavliv



Nobel Ilac Sanayi ve Ticaret A.S.

2 Avtozavodska St., block 2, floor
8, Kyiv 04074
+380 44 586-2064
tatyana.lyushenko@nobel.com.ua
www.nobel.com.ua
General Manager
Islam Said



Noosphere Ventures USA inc

103A Haharina Ave., office 14-12,
Dnipro 49005
+38 (056) 767-1425
info@noosphere.com
www.noosphereglobal.com
CEO
Michael Ryabokon



Nova Poshta Limited Liability Company

103 Stolychne Hwy., Kyiv 03131
+38 (098) 266-7954
hryshchuk.t@novaposhta.ua
www.novaposhta.ua
Director Oleksandr Bulba



Novamova Ukraine

14V Yaroslaviv Val St., office 28,
Kyiv 01034
+380 44 234-1270
info@novamova.net
www.novamova.net
Director
Gela Turabelidze



Novo Nordisk A/S

29/1 Petra Sahaidachnoho St.,
Kyiv 04070
+380 44 581-1260
aabo@novonordisk.com
www.novonordisk.ua
General Manager
Vladyslav Moroz



Nutricia Ukraine (Nutricia Ukraine LLC with FI)

28A Stepana Bandery Ave., Lit. G,
floor 4, Kyiv 04655
+380 44 594-8020
nutricia.ukraine@danone.com
www.nutricia.ua
General Director
Sergiy Yachmennyk



Oakeshott Insurance

Consultants Ltd
3 Aistova St., Kyiv 01010
+380 44 374-0412
wecanhelpp@oakeshott.com.ua
www.oakeshott.com.ua
Director of the Representative
office Tatiana Babko



Obriy Inc., JSC, American Express Global Business Travel partner

49A Volodymyrska St., 1 Floor,
Kyiv 01001
+380 44 490-6522
hq@obriy.ua
www.obriy.ua
General Director
Andrii Grytsai



Office Solutions

Office Solutions Ukraine

6Z Vatslava Havela Blvd., block 3,
Kyiv 03067
+380 44 201-0290
info@office-solutions.com.ua
www.office-solutions.com.ua
Director Alexander Solovey



OLAM UKRAINE LLC

20 Metalistiv St., Kyiv 03057
+380 44 538-0310
ukraine@olamnet.com
www.olamgroup.com/locations/
europe-commonwealth-of-
independent-states/ukraine/
Managing Director
Andriy Kononenko



Olimpex Coupe International

67/69 Atamana Golovatogo St.,
Odesa 65003
+38 (048) 729-4141
office@olimpex.od.ua
www.olimpex.od.ua
Director General
Maxim Panshev

CHAMBER MEMBERS

as of December 15th, 2019 – updated Members List can be found at: www.chamber.ua



Oltan Koleoglu LLC

22 Saperno-Slobidska St.,
office 103, Kyiv 01021
+38 (063) 230-0033
alp.yukselen@gmail.com
www.oltankoleogluenerji.com
CEO
Ertugrul Dogan



Open Borders Media

+38 (067) 403-3762
editor@bunews.com.ua
www.bunews.com.ua
Company Director
Susanna Dickinson

Optimum Media |

Optimum Media Ukraine LLC

33B Tarasa Shevchenka Blvd.,
floor 12, Kyiv 01032
+380 44 220-1770
office@optimum-media.kiev.ua
www.omid.com
CEO
Vitaly Matveyev



ORACLE

2 Mechnykova St., floor 16,
Kyiv 01601
+380 44 490-9050
reception_ua@oracle.com
www.oracle.com/ua/index.html
Country Leader Oracle
Serhii Yanchyshyn



Organic-D

118 Zhovtneva St., Sutysky
Village, Tyvriv District, Vinnytsya
region 23320
+38 (067) 211-9708
organic.d.ltd@gmail.com
www.organic-d.info
Chief Executive Officer
Vadym Krichkovsky



Oriflame Cosmetics Ukraine, Subsidiary Company

2/1 Lysenka St., Kyiv 01034
+380 44 490-7705
info@oriflame.ua
www.oriflame.ua
Director
Katrin Alakbarov



Ost-West Logistik Netzwerk GmbH

1 Heroiv Maidanu Sq.,
Dnipro 49000
+38 (056) 791-1860
office.wien@owln.eu
www.owln.eu
CEO Yuriy Maslikov



OTIS Private JSC (Ukraine)

37 Ekskavatorna St., Kyiv 03062
+380 44 490-8500
hqua@otis.com
www.otis.com
Regional Managing Director OTIS
Ukraine & CIS
Ladislav Zeman



Otokoc Ukraine LLC

67 Peremohy Ave., floor 2,
Kyiv 03062
+380 44 490-1088
info@budget.ua
www.budget.ua
Country Manager
Murat Gurunlu



OTP Capital

28D Fizkultury St., floor 6,
office 617, Kyiv 03680
+380 44 492-3469
capital@otpbank.com.ua
www.otpcapital.com.ua
Chief Executive Officer
Natalia Mezhenska



P&O MARITIME UKRAINE LLC

34/4 Hryhorivskogo desantu
Ave., office 5, Yuzhny, Odesa
region 65481
+38 (067) 557-0648
Mykhailo.Sokolov@pomaritime.com
www.pomaritime.com
General Manager
Mykhailo Sokolov



Pact, Inc.

49A Volodymyrska St., floor 5,
office 152, Kyiv 01001
+380 44 495-5383
engagehr@pactworld.org
www.pactworld.org
Country Director
Alyona Gerasymova



Pakharenko & Partners

72 Velyka Vasylykivska St.,
entrance 1, floor 7, Kyiv 03150
+380 44 593-9693
pakharenko@pakharenko.kiev.ua
www.pakharenko.com
Managing Partner
Antonina Pakharenko-Anderson



Parus Plus

1 Yuriya Shumskoho St., Kyiv
02098
+380 44 220-0100
info@parusplus.com.ua
www.parusplus.com.ua
Director
Evgeny Tsariuk



Paton Turbine Technologies, LLC

68 Antonovycha St., Kyiv 03150
+380 44 339-4000
office@patontt.com
www.patontt.com
General Manager
Valeriy Stasyuk

www.chamber.ua

ACC | AMERICAN CHAMBER
OF COMMERCE
UKRAINE



Law & Government Relations

Pavlenko Legal Group

23A Zlatoustivska St., floor 3,
Kyiv 01135
+380 44 281-0600
office@plglaw.ua
www.plglaw.ua
Managing Partner
Oleksandra Sasina (Pavlenko)



PBN Hill+Knowlton Strategies

42-44V Shovkovychna St.,
Kyiv 01004
+380 44 586-6350
allinhkkiev@hkstrategies.com
www.pbn-hkstrategies.com
Managing Director
Oksana Monastyrskya



Pechersk School International Kyiv

7A Viktora Zabily St., Kyiv 03039
+380 44 377-5292
communication@psi.kiev.ua
www.psi.kiev.ua
Director
Rachel Caldwell



Pedersen & Partners Ukraine

33B Tarasa Shevchenka Blvd.,
Kyiv 01032
+380 44 569-5988
kiev@pedersenandpartners.com
www.pedersenandpartners.com
Country Manger
Volodymyr Kolomoets



PepsiCo Ukraine

32/2 Moskovska St., Kyiv 01032
+380 44 490-5260
commpepsicoukraine.ua@
pepsico.com
www.pepsico.ua
General Manager
Marek Tomalak



Peugeot Citroen Ukraine SARL

60 Kyrylivska St. (Frunze St.),
floor 2, Kyiv 04080
+380 44 364-9707
info@peugeot-citroen.com.ua
www.peugeot.com
Chief Executive Officer
Damien Martin-Cocher



Pfizer Ukraine

12 Mykoly Amosova St.,
BC "Horizon Park", floor 12,
Kyiv 03680
+380 44 391-6050
www.pfizer.ua
General Manager
Zoriana Tsilyk



Pharmagate LTD

29 Berezhnyakivska St., floor 5,
Kyiv 02098
+380 44 303-9698
office@pharmagate.com.ua
www.pharmagate.com.ua
Director
Anna Pogodaeva

PHARMBILLS

Pharmbills LLC

40 Bunina St., Odesa 65045
+38 (096) 228-4096
office@pharmbills.com
www.pharmbills.com
CEO
Reuven Kogan



Philip Morris Ukraine

30 Spaska St., Podil Plaza
BC, floor 5, Kyiv 04070
+380 44 389-4600
PMU.Communications@pmi.com
www.pmi.com
Managing Director Ukraine,
Caucasus and Moldova
Michalis Alexandrakis

PHILIPS

Philips Ukraine LLC

4 Mykoly Hrinchenka St.,
BC "Horizon Business Park",
Kyiv 03038
+380 44 490-9848
Oksana.baliasnikova@philips.com
www.philips.ua
General manager Philips Ukraine
Sergii Gontar



Завжди на висоті
www.pilot.ua

PILOT ltd

59 Zhylionska St., office 202,
Kyiv 01033
+380 44 377-5757
office@plt.kiev.ua
www.pilot.ua
Owner and Chairman
Mykhaylo Kurachenko



Piraeus Bank ICB

8 Illinska St., entrance 7, Kyiv
04070
+380 44 495-8888
press@piraeusbank.ua
www.piraeusbank.ua
Chief Executive Officer
Sergiy Naumov



PIXELA LABS

Pixela Labs LLC

101 Hudson, floor 21, office 2100,
Jersey 07302, USA
+1 (732) 703-7042
vitalii@pixelalabs.com
www.pixelalabs.com
CEO
Vitalii Boiko



Plarium Kyiv

17/52 Bohdana Khmelnytskoho St.,
Kyiv 01030
+380 44 593-8183
kyiv@plarium.com
www.plarium.com
General Manager
Leon Danilov

CHAMBER MEMBERS

as of December 15th, 2019 – updated Members List can be found at: www.chamber.ua

PORSCHE UKRAINE

Porsche Ukraine

1V Pavla Tychyny Ave., Kyiv 02152
+380 44 492-9727
poua@porscheukraine.com.ua
www.porscheukraine.com.ua
Managing Director Josef Graf

PPM EXPRESS LLC

199B Moskovskiy Ave., office 521,
Kharkiv 61037
+38 (057) 763-2914
finance@fluentpro.com
Director Alexander Kravtsov



PRA Ukraine LLC

75 Zhylianska St., Kyiv 01032
+380 44 594-5555
fortunskyyglib@prahs.com
www.prahs.com
Director Glib Fortunskyy



PRAVEX BANK, JSC

9/2 Klovskiy Uzviz, Kyiv 01021
+380 44 201-1605
bank@pravex.ua
www.pravex.com
Acting Chairman of the
Management Board, First Deputy
Chairman of the Management
Board Gianluca Corrias



ProCredit Bank JSC

107A Peremohy Ave., Kyiv 03115
+380 44 590-1000
ukr.info@procredit-group.com
www.procreditbank.com.ua
General Manager
Viktor Ponomarenko



Procter & Gamble Ukraine LLC

13/5A Ihorivska/Naberezhno-
Khreschatytska St., Kyiv 04070
+380 44 490-0900
kievreception.im@pg.com
www.pg.com.ua
General Director Procter &
Gamble Ukraine
Dmytro Kyselyov



ProFIX Company

31-33 Smolenska St., floor 3,
Kyiv 03005
+380 44 538-1020
sale@profix.kiev.ua
www.profix.com.ua
President
Gennadii Kublanovskiy



Pulse

17/21 Bahhovutivska St.,
Kyiv 04107
+380 44 537-7444
pulse@pulse.ua
www.pulse.ua
CEO
Robert McNeil



PwC

75 Zhylianska St., floor 10,
Kyiv 01032
+380 44 354-0404
pwc.ukraine@ua.pwc.com
www.pwc.com/ua
Country Managing Partner
Ago Vilu



PZU Ukraine Insurance Company, PrJSC

62 Dehtyarivska St., Kyiv 04112
+380 44 238-6238
For-pzu@pzu.com.ua
www.pzu.com.ua
President of the Management
Board Jacek Adrian Matusiak



Quadro International LLC

100 Stolychne Hwy., Kyiv 03045
+38 (067) 829-2745
info@sherp.ua
www.sherp.ua
CEO
Iaroslav Prygara



Quinn Properties Ukraine

17/52 Bohdana Khmelnytskoho St.,
Kyiv 01030
+380 44 581-0012
vitaliy.gedzyuk@
dc-leonardo.com.ua
Director
Rostislav Levinzon



Radisson Hotel Group

22 Yaroslaviv Val St., Kyiv 01034
+380 44 492-2200
fo.kiev@radissonblu.com
www.radissonblu.com/en/hotels/
ukraine
Clty General Manager
Jesper Henriksen



Raiffeisen Bank Aval, PJSC

9 Leskova St., Kyiv 01011
+380 44 490-8888
info@aval.ua
www.aval.ua
Head of Board
Oleksandr Pysaruk



razom communications

50 Prakhovykh Simyi St.,
Kyiv 01033
+380 44 495-2962
admin@rzm.com.ua
www.rzm.com.ua
CEO
Dariya Kabanova

www.chamber.ua

ACC | AMERICAN CHAMBER
OF COMMERCE
UKRAINE



HEALTH • HYGIENE • HOME

RB Ukraine (Reckitt Benckiser Household & Healthcare Ukraine)

28A Stepana Bandery Ave.,
litera G, office 80, Kyiv 04655
+380 44 390-5041
Reception.Ukraine@rb.com
www.rb.com
General Manager
Tonguc Civelek



Red Bull

Red Bull GmbH

23 Bahhovutivska St., Kyiv 04107
+380 44 233-6435
info@redbull.com
www.redbull.com
General Manager
Tetiana Lukyniuk

REDCLIFFE PARTNERS

Redcliffe Partners LLC

75 Zhylianska St., floor 13,
Kyiv 01032
+380 44 390-5885
office@redcliffe-partners.com
www.redcliffe-partners.com
Managing Partner
Olexiy Soshenko

NCH Capital Inc.

Representative office of NCH Advisors Inc. in Ukraine

27T Dehtyaryivska St., floor 2,
Kyiv 04119
+380 44 390-5720
office@nchadvisors.kiev.ua
www.nchcapital.com
Head of Representative Office
Michael Bertram

ring **Ukraine**

Ring Ukraine

850 New Burton Road, office 201,
Dover, Kent county 19904, USA
+1 (214) 244-2833
ukraine@ring.com
www.ring-ukraine.com
General manager
Liubomyr Vasyliev

RISOIL S.A.

RISOIL TERMINAL, JOINT VENTURE LLC

4/1-H Korabel'na,
Chornomorsk 68000
+38 (048) 230-4903
secretary@risoil.com.ua
www.risoil.com
General Director
Maksym Shyrokov



Robert Bosch Ltd.

1V Pavla Tychyny Ave.,
office A701, Kyiv 02152
+380 44 490-2400
info@ua.bosch.com
www.bosch.ua
General Manager
Vitalii Bulda



Roche Ukraine LLC

33 Petra Sahaidachnoho St.,
Kyiv 04070
+380 44 354-3040
kiev.office@roche.com
www.roche.ua
General Manager
Martin Werschlan



ROZETKA

Rozetka.UA LTD

69 Kyrylivska St. (Frunze St.),
Kyiv 04080
+380 44 537-0222
martynovich@rozetka.com.ua
www.rozetka.ua
General manager
Vladyslav Chechotkin



RSM

RSM UKRAINE LLC

37/19 Donetska St., floor 1,
Kyiv 03151
+380 44 501-5934
office@rsm.ua
www.rsm.ua
President, Managing Partner
Tetyana Bernatovych



S Pharma LLC

26 Lesi Ukrainky St., Schaslyve,
Boryspil district 08325
+380 44 585-6454
choudhry@spharma.kiev.ua
www.spharma.kiev.ua
General Director
Sawan Choudhry



LAW FIRM

Salkom Law Firm

12 Khreshchatyk St., Kyiv 01001
+380 44 591-3100
salkom@salkom.kiev.ua
www.salkom.ua
President, Senior Partner
Evgen Kubko

Same
and friends

Same & Friends

112B Saksahanskoho St.,
office 25, Kyiv 01032
+380 44 235-1738
friends@sameandfriends.com
www.sameandfriends.com
Client Service Director
Kseniia Piatygina

SANDOZ A Novartis
Division

SANDOZ UKRAINE LLC

28A Stepana Bandery Ave.,
letter H, Kyiv 04073
+380 44 495-2866
ua.office@sandoz.com
www.sandoz.ua
Head Ukraine & Central Asia
Andriy Samoylovych

SANOFI

Sanofi-Aventis Ukraine LLC

48-50A Zhylianska St.,
Kyiv 01033
+380 44 354-2000
info.ukraine@sanofi.com
www.sanofi.ua
Country Chair
Guilhem Granier

CHAMBER MEMBERS

as of December 15th, 2019 – updated Members List can be found at: www.chamber.ua



Sayenko Kharenko

10 Muzeinyi Ln., Kyiv 01001
+380 44 499-6000
info@sk.ua
www.sk.ua
Partner
Volodymyr Sayenko



SB TECH

58 Yaroslavskaya St., Kyiv 03039
+38 (073) 269-2966
maia.s@sbtech.com
www.sbtech.com
CEO
Richard Carter



SC Johnson

19B Stepana Bandery Ave.,
Kyiv 04073
+380 44 490-3500
uakyivas@scj.com
www.scjohnson.com
General Director Ukraine
Dmitry Shindin



Scatec Solar

36D Yevgena Konovaltsya St.,
floor 8, Kyiv 01030
+38 (073) 337-8239
www.scatecsolar.com
General Director
Andriy Garanin



Schneider Electric Ukraine

13V Stepana Bandery Ave., block
A, Kyiv 04073
+380 44 538-1470
ua.ccc@se.com
www.se.com/ua
CEO
Mykhaylo Bubnov



SDM Partners

72A Velyka Vasylkivska St.,
entrance 2, floor 6, Kyiv 03150
+380 44 391-6317
office@sdm-partners.com
www.sdm-partners.com/en
Managing Partner
Dmytro Syrota



SEB CORPORATE BANK JSC

7 Mykhailivska St., Kyiv 01001
+380 44 364-3830
info@ua.sebgroup.com
www.seb.ua
Chairman of the Management
Board
Kristian Andersson



Senator Hotels and Apartments

4 Vyacheslava Lypynskoho St.,
Kyiv 01030
+380 44 200-7755
info@senator-apartments.com
www.senator-apartments.com
Strategic Development Director,
Senator Hotels and Apartments
Maryna Leo (Rymarenko)



Shell Retail Ukraine

4 Mykoly Hrinchenka St., floor 4,
Kyiv 03680
+380 44 495-0800
Offers-UA@shell.com
www.shell.ua
General Director
Peter Kerekgyarto



SICH SECURITY SERVICES

7 Narodnoho Opolchennya St.,
office 9, Kyiv 03151
+38 (099) 221-9088
office@sich-security.com.ua
www.sich-security.com.ua
Director Kostyantyn Derevyanko



Sierentz Global Merchants Ukraine LLC

32/2 Moskovska St.,
BC "Senator", floor 15, Kyiv 01010
+380 44 496-9999
gladchenko@sierentz-gm.com
General Director
Lazos Lamprakis Lakis



Sigma Software

1 Akademika Proskury St.,
Kharkiv 61070
+38 (057) 766-0159
info@sigma.software
www.sigma.software
Chief Executive Officer
Valery Krasovsky



SK Group Attorneys at Law

10B Vozdvyzhenska St., office 23,
Kyiv 04071
+380 44 594-5300
info@skg.org.ua
www.skg.org.ua
Managing Partner
Olga Solovyova



SkyNet Worldwide Express

3/5 Vasylya Yana St., Kyiv 01033
+380 44 361-2649
sky.kiev@skynet-cis.com.ua
www.skynet-cis.com.ua
President
Pierre Sleiman



Snap Ukraina LLC

66/1 Frantsuzkyi Blvd., floor 4,
office 401B, Odesa 65058
+38 (098) 666-1027
omukhin@snap.com
www.snap.com
Director
Oleksii Mukhin



Softjourn, Inc.

32 Berehova St., floor 4,
Ivano-Frankivsk 76019
+1 (510) 744-1528
chamber@softjourn.com
www.softjourn.com
CEO
Emmy Gengler

softserve

SoftServe

52 Volodymyra Velykoho St.,
Lviv 79053
+38 (032) 240-9999
hr@softserveinc.com
www.softserve.ua
Chairman of the Board
Yaroslav Lyubynets



SoftwareONE Ukraine LLC

4B Mykoly Hrinchenka St.,
BC "Horizon Business Park",
floor 3, Kyiv 03038
+380 44 499-5989
kiev@comparex.com.ua
www.softwareone.com/en
Director
Sergiy Purish



Sokolovskiy and Partners Law Firm

19 Oleksandra Pyrohovskoho St.,
block 4, floor 5, Kyiv 03110
+380 44 495-1928
pravo@splf.ua
www.splf.ua
Managing Partner
Vladyslav Sokolovskiy



Solve.Care

16192, Coastal Highway,
Wilmington, DE 19958, USA
+38 (067) 468-5753
Info@solve.care
www.solve.care
Chief Executive Officer
Pradeep Goel



SOS Children's Villages, Charitable Foundation, International Charitable Organization

6 Boryspilska St., block 3,
Kyiv 02099
+380 44 232-9581
office@sos-ukraine.org
www.sos-ukraine.org
National Director
Serhii Lukashov



SP Advisors

8 Pankivska St., Kyiv 01033
+380 44 300-1425
info@spadvisors.eu
www.en.spadvisors.eu
CEO
Nick Piazza



SPARE INSURANCE COMPANY

2 Solom'yans'ka Sq., Kyiv 03035
+380 44 338-8090
info@spare.ua
www.spare.ua
Chief Executive Officer
Vasyl Ivantyshyn



Spetztekhnosnastka Ltd

122 Vasylievskaya St.,
Kamyanske 51921
+38 (056) 958-8710
all@d-sto.com
www.d-sto.com
General manager
Vladimir Lempert



Sportmaster Ukraine

23 Haharina Ave., Kyiv 02094
+380 44 494-0001
info@sportmaster.com.ua
www.sportmaster.ua
Director
Ihor Chernov



SPS Commerce, Inc.

75 Zhylianska St., BC "Eurasia",
floor 8, Kyiv 01023
+380 44 594-8090
bjohnson@spscommerce.com
www.spscommerce.com
Director of UA Office
Yuri Zhidun



Star

7 Okhtyrskiy Ln., block 2 I,
Kyiv 03022
+380 44 594-7450
kyiv.office@star.global
www.star.global
CEO
Michael Shraybman



Sumitec Ukraine

4 Brovarska St., Prolisky village,
Borispol district, Kyiv region,
08322
+380 44 585-7300
sumitec@sumitec.com.ua
www.sumitec.com.ua
Director of Sumitec Ukraine
Alexander Scherbakov



Sumix Ukraine

6 Leonida Pervomais'koho St.,
office 107, Kyiv 01023
+380 44 246-7926
info-team@sumix.com
www.sumix.com
General Director
Sergei Fedorin



Suntrade S.E. / Bunge Ukraine

19/21A Bohdana Khmelnytskoho St.,
Kyiv 01030
+380 44 490-2730
marketing@oleina.ua
www.bunge.com
Vice-President Ukraine, Black
Sea, Russia & Turkey
Andrzej Rozycki

CHAMBER MEMBERS

as of December 15th, 2019 – updated Members List can be found at: www.chamber.ua



Svitla Systems, Inc.

2A Eugene Sverstyuk St., floor 3,
Kyiv 02002
+1 (650) 917-9544
info@svitla.com
www.svitla.com
Managing Director Ukraine
Igor Khilko



Svitsoft

167 Pyrohivsky Shliakh,
Kyiv 03026
+380 44 392-7338
julia@svitsoft.com
www.svitsoft.com
CTO
Oleksandr Vinnitskiy



Syngenta

120/4 Kozatska St., floor 3,
Kyiv 03022
+380 44 494-1771
office.ua@syngenta.com
www.syngenta.ua
Commercial Unit Head Ukraine
Pierre Cohadon



Sytnyk & Partners, Attorneys at Law

44 Shota Rustaveli St., floor 3,
office 2, Kyiv 01033
+380 44 220-1046
office@sytnyk.eu
www.sytnyk.eu
Managing Partner
Denys Sytnyk



Tactical Systems Ltd

42 Olesya Honchara St., Kyiv
01054
+380 44 288-0592
info@tactical-systems.com.ua
www.tactical-systems.com.ua/
index.php?route=common/home
Director
levgenii Petretskyi



Takeda Ukraine LLC

11 Solom'yans'ka St., floor 2, Kyiv
03110
+380 44 390-0909
Tatyana.Protsenko@takeda.com
www.takeda.com
Managing Director
Koki Sato



TASK LTD

6 Rylskiy Ln., floor 6, Kyiv 01001
+380 44 502-0077
info@task.ua
www.task.ua
Head of Investment Group
Sergiy Brodovych



TBW GLOBAL

4 Royds Close, The Brainworks,
Leeds LS12 6LL, UK
+44 (870) 748-8000
info@tbwglobal.com
www.tbwglobal.com
Chief Executive Officer
Josh Gould



TEAM International Services, Inc.

23 Yaroslava Mudroho St.,
Kharkiv, 61002
+38 (057) 729-0378
sales@teaminternational.com
www.teaminternational.com
Director of Operations
Svitlana Petersen



TENGroup LLC

1 Laboratornyi Ln., office 180,
Kyiv 01133
+380 44 495-7990
info@tengroup.com.ua
www.tengroup.com.ua
Director
Vladimir Dokuka



TEP TRANSCO LLC

4 Khimikiv Ave., Cherkasy 18000
+38 (047) 266-6405
office@transco.in.ua
www.transco.in.ua
CEO
Ruslan Gudz



TESSLAGROUP LLC

2A Eugene Sverstyuk St.,
office 510, Kyiv 02002
+380 44 338-1391
info@tesslagroup.com
www.tesslagroup.com
Director of LLC "TESSLAGROUP"
Igor Shevchenko



Tetra Pak Ukraine, SE

30A Spaska St., Kyiv 04070
+380 44 354-2424
Anna.tarantsova@tetrapak.com
www.tetrapak.com.ua
Director Igor Cherevatov



TEVA UKRAINE LLC

1V Pavla Tychyny St., floor 9,
office B, Kyiv 02152
+380 44 594-7080
info@teva.ua
www.teva.ua
General Manager
Dmytro Spitsyn

TFC «ZEKTER» LLC

26/5 Melnytska St., Odesa 65005
+38 (048) 237-5622
info@zekter.com
www.zekter.com
Director
Sergii Torshyn

**TIS**

50 Chapayeva St., Vizirka,
Komintern district,
Odesa region 67543
+38 (0482) 30-0711
mail@tis.ua
www.tis.ua
General Director
Andrey Stavnitser

**TIU 1, LLC**

18/2 Volodymyrska St., office 17,
Kyiv 01001
+38 (095) 283-4295
vbeliakova@tiucanada.com
www.tiucanadanikopol.com
Director
Valentyna Beliakova

**TMF Ukraine LLC**

23A Yaroslaviv Val St., floor 2,
Kyiv 01054
+380 44 428-9444
ukraine@tmf-group.com
www.tmf-group.com
General Director
Nataliia Afanasieva

**TNT UKRAINE**

21Zh Tsentralna St., Gora village,
Boryspil district, Kyiv Region
08324
+8 (800) 30-3335
tnt.ua@tnt.com
www.tnt.ua
Country General Manager
Eugene Golub

**TOP
LEAD**

Top Lead

15 Nyzhniy Val St., office 202,
Kyiv 04071
+38 (067) 401-6141
marina.budnik@toplead.com.ua
www.toplead.com.ua
CEO
Stanislav Shum

**Torsus**

13 Mykoly Pymonenka St.,
block 1A, floor 3, Kyiv 04050
+38 (067) 707-3446
info@pulsarexpo.eu
www.torsus.eu
CEO
Vakhtang Dzhukashvili

**Toyota-Ukraine**

24V Stepana Bandery Ave.,
Kyiv 04655
+380 44 492-7002
Olga.German@toyota.ua
www.toyota.ua
General Director
Takahide Aibara

**TRAFIGURA UKRAINE**

32 Andriyivskiy Uzviz, block B,
Kyiv 04070
+380 44 232-4585
TrafiguraUkraine@trafigura.com
www.trafigura.com
Director
Taras Savchenko

**TRAILSTONE ENERGY LLC**

42/44 Shovkovychna St.,
Kyiv 01004
+380 44 490-1236
oksana.gantseva@gmail.com
www.trailstonegroup.com.ua
General Director
Ante Pogacic

**Travelport****Travelport**

14A Dniprovska Naberezhna, RC
"RiverStone", office 220,
Kyiv 02095
+380 44 290-9450
office@galileo.com.ua
www.travelport.ua
Director
Igor Galenko

**Triada**

91 Saksahanskoho St., office 4,
Kyiv 01032
+380 44 289-6925
triada@triadacompany.com.ua
Director
Iryna Shaparovska

**Trident Acquisitions Corp**

6 Panasa Myrnoho St., Kyiv 01011
+380 44 277-1404
info@tridentacquisitions.com
www.tridentacquisitions.com
CEO
Ilya Ponomarev

**TRUMAN****TRUMAN Agency**

1/8 Ihorivska St., Kyiv 04070
+38 (098) 175-9746
info@truman.ua
www.truman.ua
Managing Partner, Founder
Ivan Vaneev

Uber Ukraine

42-44 Shovkovychna St.,
Kyiv 01004
mbudim@ext.uber.com
www.uber.com
CEE General Manager
Ashkan Kebriti

CHAMBER MEMBERS

as of December 15th, 2019 – updated Members List can be found at: www.chamber.ua



UkrAgroConsult

29V Marshala Tymoshenka St.,
office 5, Kyiv 04205
+380 44 451-4634
uac2015@ukragroconsult.org
www.ukragroconsult.com
Director Sergey Feofilov

Ukrainian Information Technologies

52 Volodymyra Velykoho St.,
Lviv 79053
+38 (032) 240-9993
info@softserveinc.com
Director
Volodymyr Plakushchenko



Ukrainian Marketing Group®

72 Velyka Vasylkivska St.,
Kyiv 03150
+380 44 568-5919
info@umg.com.ua
www.umg.ua
General Director
Natalia Bukhalova



UKRPLASTIC PUBLIC CORPORATION

1 Eugene Sverstyuk St.,
Kyiv 02002
+38 (067) 413-4988
office@ukrplastic.com
www.ukrplastic.com
Chairman of the Board of PC
UKRPLASTIC, President of IMMER
Group Irina Mirochnik



UkrSibbank, JSC

2/12 Andriivska St., Kyiv 04070
+380 (800) 50-5800
info@ukrsibbank.com
www.my.ukrsibbank.com
CEO
Philippe Dumel



UkrTower LLC

9A Henerala Shapovala St.,
floor 4, Kyiv 03110
+380 44 206-8393
LYUDMILA.ERMOLENKO@UKRTOWER.com
www.ukrtower.com
General Manager
Baris Engin



UKsnab PJSC

31S Zaliznychna St., Dergachi,
Kharkiv region 62301
+38 (057) 786-9019
office@uksnab.beer-co.com
www.beer-co.com
Head of the Board of Directors
Igor Burdylenko



UNI-CERT LLC

7 Kudriavskiy Uzviz, office 320,
Kyiv 04053
+380 44 227-4146
office@uni-cert.ua
www.uni-cert.ua
Director
Roman Mykhalko



Unilever

Unilever Ukraine LLC

27T Dehtyariivska St., block A,
Kyiv 04119
+380 44 490-5846
kiev.reception@unilever.com
www.unilever.com
Country Director Ukraine
Vasyl Bovdilov



United Consultants

9/2 Velyka Vasylkivska St.,
office 34, Kyiv 01004
+380 44 494-2885
cv@ucon.com.ua
www.ucon.com.ua
General Manager
Stanislav Vilyukha



Universal Logistic LLC

121A Kyivskiy shlyakh St.,
Velyka Oleksandrivka 08320
+380 44 498-8322
adeberdeeva@ulg.com.ua
www.ulg.com.ua
Director
Aleksandra Deberdeeva



UPS

10A Smilianska St., Kyiv 03151
+380 44 280-0000
eur6nxe@europe.ups.com
www.ups.com/content/ua/en/index.jsx?WT.svl=BrndMrk
Country Manager
Svetlana Tidiakina



Urban Experts

2 Mechnykova St., Kyiv 01601
+380 44 337-7677
office@urbanexperts.co
www.urbanexperts.co
CEO
Vitalii Boiko

**Uvecon Consulting
Company LLC**

8 Bolsunovska St., floor 3,
Kyiv 01014
+380 44 502-4595
info@uvecon.com
www.uvecon.com
Director
Vladimir Shalaev

Uzlissya, TOV

Ripyshche hamlet, Strilky Village,
Peremyshl Dist. 81220
+38 (067) 314-6512
reservations@edem.com.ua
www.edem-resort.com.ua
General Manager
Olexiy Voloshin

VA Ukraine LLC

4 Khoryva St., office 9,
Kyiv 04071
+380 44 339-9383
info@vait.com.ua
www.vait.com
General Director
Liliia Zavhorodnia

Vaderstad LLC

4 Promyslova St., Zhashkiv 19200
+38 (047) 476-0771
infoUA@vaderstad.com
www.vaderstad.com
CEO
Vitalii Filatov

Valartin Pharma LLC

1 Kotelnikova St., ap. 96,
Kyiv 03115
+380 44 454-7292
info@valartin.com
www.valartin.com
Director
Andrey Razumnyy



VASIL KISIL

Vasil Kisil & Partners

17/52A Bohdana Khmelnytskoho
St., 6 Floor, Kyiv 01030
+380 44 581-7777
inquiry@vkp.ua
www.vkp.ua
Managing Partner
Andriy Stelmashchuk



Leading to success!

Vasko Law Office

52B Dmytrivska St., office 59,
Kyiv 01054
+380 44 486-0638
Vadym.vasko@vasko.ua
www.vasko.ua
Managing Partner
Vadym Vasko

VB PARTNERS

22 Rybalska St., block 13,
Kyiv 01011
+380 44 581-1633
office@vbpartners.ua
www.vbpartners.ua
Partner
Volodymyr Vashchenko

Veedoo Ltd

40 Verkhniy Val St., Kyiv 04071
+38 (063) 619-5164
ian@veedoo.io
www.veedoo.io
Founder/Director
Ian Bearder



VERY GOOD SECURITY

Very Good Security

44V Khreshchatyk St., Kyiv 01001
+38 (093) 889-5593
contact@verygoodsecurity.com
www.verygoodsecurity.com
Chief Executive Officer
Mahmoud Abdelkader

**Vetropack Gostomel Glass
Factory, PrJSC**

2 Rekunova Sq., Kyiv 08290
+380 44 392-4100
office@vetropack.com
www.vetropack.ua
Chairman of the Management
Board
Pavel Prinko

VF CONSULTING SERVICES LLC

1A Sportyvna Sq., BC "Gulliver",
floor 8, Kyiv 01023
+380 44 594-1268
vfsukraineadmin@Vfsglobal.com
www.vfsglobal.com
General Director
George Shevchenko

vodafone
VF Ukraine, PrJSC

15 Leiptsyzka St., Kyiv 01601
+380 44 389-5800
vodafone@vodafone.ua
www.vodafone.ua
CEO
Olga Ustynova

Visa Ukraine LLC

19/21 Bohdana Khmelnytskoho St.,
BC "Leonardo-2", floor 9,
Kyiv 01030
+380 44 220-0300
lzadoroz@visa.com
www.visa.com.ua
Group Country Manager for CIS
and South-East Europe
Vira Platonova

CHAMBER MEMBERS

as of December 15th, 2019 – updated Members List can be found at: www.chamber.ua



VOLIA-CABLE, LLC

1 Mahnitohorska St., floor 4,
Kyiv 02094
+380 44 364-9444
info@volia.com
www.volia.com
Chief Executive Officer
Anton Dzyubenko



VR Advisory Services, Ltd.

300 Park Ave, New York 10022,
USA
+01 (646) 571-1870
info14@vr-capital.com
www.vr-capital.com
President
Richard Deitz



Vseswit Ltd., Asset Management Company

23A, Belaruska St., Kyiv 04119
+380 44 207-0299
info@vseswit.com.ua
www.vseswit.com.ua
Director
Yaroslav Savchenko

Ward Howell

Ward Howell Ukraine

6 Rylskiy Ln., Sofia BC, floor 7,
Kyiv 01025
+380 44 377-7750
info-ua@wardhowell.com.ua
www.ward-howell.com
Partner
Igor Kabuzenko



WATSONS

28A Stepana Bandery Ave.,
Kyiv 04655
+380 44 423-0701
info@watsons.ua
www.watsons.ua
General Director
Tomasz Wroblewski

WEpartners

An alliance of Korn Ferry

WE Partners, an Alliance of Korn Ferry

4 Volodymyrska St., office 14,
Kyiv 01001
+380 44 201-4909
kyiv@wepartners.com
www.wepartners.com
Senior Partner, Country Manager
Ukraine Tetiana Furtseva



Weplay New Media LLC

21 Dniprovska Naberezhna,
Kyiv 02081
+38 (066) 190-0044
rodinfirma@gmail.com
www.weplay.tv
CEO Oleg Krot



Westinghouse Electric Company

4 Volodymyrska St., floor 3,
office 6, Kyiv 01001
+38 (050) 744-1264
merkuls@partners.
westinghouse.com
www.westinghousenuclear.com
Customer Account Manager
Per-Olof Siberg



WHIRLPOOL COMPANY UKRAINE LLC

2A Eugene Sverstyuk St., BC
“Livoberezhnyi”, floor 7, Kyiv 02002
+380 44 364-9957
www.whirlpool.com.ua
General Director Sergiy Lozhkin

WillisTowersWatson

Willis Insurance Brokers Limited (member of Willis Towers Watson Group)

8 Illinska St., entrance 1, floor 3,
Kyiv 04070
+380 44 230-6984
Vyacheslav.andriyko@
willistowerswatson.com
www.willistowerswatson.com
General Director
Vyacheslav Andriyko

WINNER

Winner Imports Ukraine, Ltd.

5A Dachna St., Kapitanivka
village, Kyiv-Svyatoshyn district
08112
+380 44 585-6300
corpcomms@winner.ua
www.winner.ua
Head of the Management Board
Petro Rondiak



Winner Leasing

5A Dachna St., Kapitanivka
village, Kyiv-Svyatoshyn district
08112
+380 44 585-6300
akaminskyi@winner.ua
www.winnerleasing.com.ua
Director Anton Kaminskyi



Wooden Horse Strategies LLC

9A Mykhalivskiy Ln., office 52,
Kyiv 01001
+38 (067) 466-5737
Brian@brianmefford.net
www.woodenhorse.co
Owner Brian Mefford

WorldAPP

WorldAPP, Inc.

14A Ihorivska St., P.O. Box 166,
Kyiv 04070
+380 44 599-2638
info@worldapp.com
www.worldapp.com
Head of Representation
Natalia Fedotova



Xcoal Energy & Resources

One Energy Place, office 9000,
Latrobe, Pennsylvania 33149,
USA
+17 (245) 201-630
xcoal@xcoal.com
www.xcoal.com
Chief Executive Officer
Ernie Thrasher

www.chamber.ua



Xerox Ukraine Ltd.

9 Stepana Bandery Ave.,
BC "Forum Park Plaza", block 4V,
office 4/204, Kyiv 04073
+380 44 201-2031
www.xerox.ua
General manager
Andrey Podgornov

**YOU
CONTROL**

YOUCONTROL LTD

1B Yuriya Shumskoho St., office
121, Kyiv 02098
+38 (080) 030-9077
mail@youcontrol.com.ua
www.youcontrol.com.ua
CEO
Sergiy Milman



Zakhidnadraserwis LLC

12 Sichovykh Striltsiv St., office 9,
Lviv 79007
+38 (032) 261-3925
info@gaz.net.ua
www.zns.com.ua
Director
Stepan Kozytskyy



**Zeppelin Ukraine, LLC with
Foreign Investments**

34 Vasylkivska St., floor 3,
Kyiv 03022
+380 44 494-2330
zeppelin@zeppelin.ua
www.zeppelin.ua
General Director
Heiko Kreisel



Zinteco

15 Shota Rustaveli St., office 12,
Kyiv 01023
+380 44 246-4655
olga@zinteco.com
www.zinteco.com
Director
Stanislav Kushpitolovsky

EMBASSIES AND CONSULATES IN UKRAINE

as of December 15th, 2019



Embassy of Australia

13A Kostelna St.,
Kyiv 01901
Phone: +380 (44) 290-6400
AustEmbKyiv@dfat.gov.au
www.ukraine.embassy.gov.au

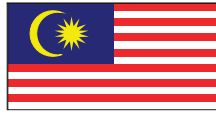

Embassy of Malaysia

18 Arsenalna St., Kyiv 01011
Phone: +380 (44) 285-5271
mwkiev@kln.gov.my
www.kln.gov.my/web
ukr_kiev/home



Embassy of the Federal Republic of Germany

25 Bohdana Khmelnytskoho St.,
Kyiv 01901
Phone: +380 (44) 281-1100
www.kiew.diplo.de



Embassy of Canada

13A Kostiolna St., Kyiv 01901
Phone: +380 (44) 590-3100
kyiv@international.gc.ca
www.canadainternational.gc.ca/
Ukraine



Embassy of Palestine

12 Ivana Fedorova St., office 9,
Kyiv 03150
Phone: +380 (44) 238-2695
palestine_ukraine@hotmail.com
www.palemb.com.ua



Embassy of the Federal Republic of Nigeria

12 Vasylykivskyi Ln., Kyiv 03118
Phone: +380 (44) 259-7767
nigeriakiv@yahoo.com
www.nigeriaembassykyiv.com.ua



Embassy of Egypt

19 Observatorna St., Kyiv 04053
Phone: +380 (44) 272-1327
eg.emb-kiiev@mfa.gov.eg



Embassy of Romania

4 Hoholivska St., Kyiv 01054
Phone: +380 (44) 500-9932
kiev@mae.ro
www.kiev.mae.ro



Embassy of the Federative Republic of Brazil

7A Andriivskyi Uzviz.,
Kyiv 04070
Phone: +380 (44) 339-9861
brasemb.kiev@itamaraty.gov.br
www.kiev.itamaraty.gov.br



Embassy of Georgia

25 Tarasa Shevchenka Blvd.,
Kyiv 01032
Phone: +380 (44) 590-6950
kyiv.emb@mfa.gov.ge
www.ukraine.mfa.gov.ge



Embassy of the Argentine Republic

12 Ivana Fedorova St., floor 6,
Kyiv 01901
Phone: +380 (44) 238-6922
eucra@mrecic.gov.ar
www.eucra.cancilleria.gov.ar



Embassy of the French Republic

39 Reitarska St., Kyiv 01901
Phone: +380 (44) 590-3600
info@francevac-ua.com
www.ua.ambafrance.org



Embassy of Japan

4 Muzeinyi Ln.,
Kyiv 01901
Phone: +380 (44) 490-5500
toiawase@kv.mofa.go.jp
www.ua.emb-japan.gp.jp



Embassy of the Czech Republic

34A Yaroslaviv Val St.,
Kyiv 01054
Phone: +380 (44) 272-6800
kyiv@embassy.mzv.cz
www.mzv.cz/kiiev



Embassy of the Hellenic Republic

10 Dobrovolchych Batalioniv St.,
Kyiv 01901
Phone: +380 (44) 254-5471
embassy.kiev@mfa.gr
www.mfa.gr/kiiev



Embassy of Libya

6 Ovrutska St.,
Kyiv 04050
Phone: +380 (44) 238-6070
libyan-embassy_kiev@ukr.net

Embassy of the Islamic Republic of Iran

12 Kruhlouniversytetska St.,
Kyiv 38044
Phone: +380 (44) 253-8543
iranemb.kiev@mfa.gov.ir
www.ukraine.mfa.gov.ir/en

Embassy of the Islamic Republic of Pakistan

7 Panfilovtsov Avn., Kyiv 01015
Phone: +380 (44) 280-2577
parepkiv@gmail.com

Embassy of the Italian Republic

32B Yaroslaviv Val St., Kyiv 01901
Phone: +380 (44) 230-3100
ambasciata.kiev@esteri.it
www.ambkiev.esteri.it

Embassy of the Kingdom of Belgium

4B Mykoly Rajevskoho St.,
Kyiv 01042
Phone: +380 (44) 529-4141
ambelkiev@ukrpost.net
www.ukraine.diplomatie.belgium.be

Embassy of the Kingdom of Denmark

8 Hoholivska St., Kyiv 01054
Phone: +380 (44) 200-1295
ievamb@um.dk
www.ukraine.um.dk

Embassy of the Kingdom of Morocco

12 Ivana Fedorova St., Kyiv 03680
Phone: +380 (44) 284-3326
morocco@voliacable.com

Embassy of the Kingdom of Norway

15 Striletska St., Kyiv 01901
Phone: +380 (44) 281-2200
emb.kyiv@mfa.no
www.norway.no/en/ukraine

Embassy of the Kingdom of Saudi Arabia

1-3 Krasnodonska St., Kyiv 03035
Phone: +380 (44) 520-5170
uaemb@mofa.gov.sa

Embassy of the Kingdom of Spain

46 Khoryva St.,
Kyiv 01901
Phone: +380 (44) 521-0742
emb.kiev.cons@maec.es
www.exteriores.gob.es/embajadas/kiev

Embassy of the Kingdom of Sweden

34/33 Ivana Franka St.,
floor 3, Kyiv 01901
Phone: +380 (44) 494-4270
ambassaden.kiev@gov.se
www.swedenabroad.se/kiev

Embassy of the Kingdom of the Netherlands

7 Kontraktova Sq., Kyiv 01901
Phone: +380 (44) 490-8200
kie@minbuza.nl
www.netherlandsandyou.nl/your-country-and-the-netherlands/ukraine

Embassy of the Kyrgyz Republic

19/34 Radutniy Ave., Kyiv 01135
Phone: +380 (44) 237-0348
kgembassy.ua@mfa.gov.kg
www.mfa.gov.kg/en/embassies

Embassy of the People's Republic of China

32 Hrushevskoho St., Kyiv 01901
Phone: +380 (44) 253-1329
Fax: +380 (44) 253-7371
chinaemb_ua@mfa.gov.cn
www.ua.china-embassy.org

Embassy of the People's Democratic Republic of Algeria

76 Zvirynetska St., Kyiv 01901
Phone: +380 (44) 286-7688
ambalgkiev.cons@gmail.com
www.algerianembassy.com.ua

Embassy of the Portuguese Republic

12 Ivana Fedorova St., Kyiv 01910
Phone: +380 (44) 428-75861
kiev@mne.pt
kiev.embaixadaportugal.mne.pt

EMBASSIES AND CONSULATES IN UKRAINE

as of December 15th, 2019



Embassy of the Republic of Armenia

45 Volodymyrska St., Kyiv 01901
Phone: +380 (44) 234-9005
armukraineembassy@mfa.am



Embassy of the Republic of Croatia

51/50 Artema St., Kyiv 01901
Phone: +380 (44) 486-2122
croemb.ukraine@mvep.hr
www.ua.mvp.hr



Embassy of the Republic of Hungary

33 Reytarska St., Kyiv 01901
Phone: +380 (44) 230-8001
mission.kev@mfa.gov.hu
www.kijev.mfa.gov.hu



Embassy of the Republic of Austria

33 Ivana Franka St.,
Kyiv 01901
Phone: +380 (44) 277-2790
kiew-ob@bmeia.gv.at
www.bmeia.gv.at/kiew



Embassy of the Republic of Cuba

5 Bekhterevskiy Ln., Kyiv 01901
Phone: +380 (44) 486-5743
secretaria@embcuba.com.ua
www.misiones.minrex.gob.cu/ru/
ukraina/posolstvo-kuby-v-ukraine



Embassy of the Republic of India

20B Maksyma Berlyns'koho St.,
Kyiv 01901
Phone: +380 (44) 468-6661
cons.kyiv@mea.gov.in
www.eoiukraine.gov.in



Embassy of the Republic of Azerbaijan

24 Hlybochytska St., Kyiv 01901
Phone: +380 (44) 484-6940
kiew@mission.mfa.gov.az
kiew.mfa.gov.az



Embassy of the Republic of Cyprus

24 Bulvarno-Kudriavska St.,
Kyiv 01601
Phone: +380 (44) 499-6450
embassykiew@mfa.gov.cy
www.mfa.gov.cy/mfa/embassies/
embassy_kiev.nsf



Embassy of the Republic of Indonesia

8 Otto Shmidta St., Kyiv 04107
Phone: +380 (44) 206-5490
kyiv.kbri@kemlu.go.id
www.kemlu.go.id/kyiv



Embassy of the Republic of Belarus

3 Kotsyubynskoho St., Kyiv 01901
Phone: +380 (44) 537-5200
ua.consul@mfa.gov.by
www.ukraine.mfa.gov.by



Embassy of the Republic of Estonia

43B Pushkinska St., Kyiv 01024
Phone: +380 (44) 590-0780
Embassy.Kiev@mfa.ee
www.kyiv.mfa.ee



Embassy of the Republic of Iraq

35 Zvirynetska St., Kyiv 01014
Phone: +380 (44) 286-0440
iraqiembassy.ua@gmail.com
www.iraqiembassy.com.ua



Embassy of the Republic of Bulgaria

1 Hospitalna St., Kyiv 01023
Phone: +380 (44) 246-7237
Embassy.Kiev@mfa.bg
www.mfa.bg/embassies/ukraine



Embassy of the Republic of Finland

14 Striletska St., floor 3, Kyiv 01901
Phone: +380 (44) 278-7049
sanomat.kio@formin.fi
www.finland.org.ua



Embassy of the Republic of Kazakhstan

26 Ilyenko St., Kyiv 01901
Phone: +380 (44) 483-1596
kiew@mfa.kz
www.mfa.kz/en

**Embassy of the
Republic of Korea**

12 Strliteska St., Kyiv 01901
Phone: +380 (44) 246-3759
koremb@mofa.go.kr
www.overseas.mofa.go.kr/
ua-uk/index.do

**Embassy of the
Republic of Moldova**

2 Yahotynska St., Kyiv 01901
Phone: +380 (44) 521-2280
kiev@mfa.md
www.ucraina.mfa.md

**Embassy of the
Republic of Tajikistan**

3 Zverinetskiy Lane., Kyiv 01014
Phone: +380 (44) 390-8998
tajembkyiv@mfa.tj
www.tajemb.kiev.ua

**Embassy of the
Republic of Latvia**

6B Ivana Mazepy St., Kyiv 01901
Phone: +380 (44) 490-7030
consulate.ukraine@mfa.gov.lv
www.mfa.gov.lv/en/ukraine

**Embassy of the
Republic of Poland**

12 Yaroslaviv Val St., Kyiv 01901
Phone: +380 (44) 230-0700
kijow.amb.sekretariat@msz.gov.pl
www.kijow.msz.gov.pl/uk

**Embassy of the
Republic of the Sudan**

1 Lubenska St., Kyiv 01103
Phone: +380 (44) 355-5001
info@sudanembassy.kiev.ua

**Embassy of the
Republic of Lebanon**

13 Anri Barbyusa St., Kyiv 01901
Phone: +380 (44) 528-8048
kyiv.leb@gmail.com
www.lebanonembassy.org.ua

**Embassy of the
Republic of Serbia**

4 Voloska St., Kyiv 04070
Phone: +380 (44) 425-6060
ambars@ukr.net
www.kiev.mfa.gov.rs

**Embassy of the
Republic of Turkey**

22 Panasa Myrnoho St.,
Kyiv 01901
Phone: +380 (44) 581-0992
embassy.kiev@mfa.gov.tr
www.kiev.emb.mfa.gov.tr

**Embassy of the
Republic of Lithuania**

21 Buslivska St., Kyiv 01901
Phone: +380 (44) 254-0920
amb.ua@urm.lt
www.ua.mfa.lt

**Embassy of the
Republic of Slovenia**

48 Bohdana Khmelnytskoho St.,
Kyiv 01901
Phone: +380 (44) 585-2330
sloembassy.kyiv@gov.si
www.kiev.embassy.si

**Embassy of the
Republic of Uzbekistan**

16 Volodymyrska St., Kyiv 01901
Phone: +380 (44) 501-5000
embassy@uzbekistan.org.ua
www.uzbekistan.org.ua

**Embassy of the
Republic of Macedonia**

12 Ivana Fedorova St., Kyiv 03150
Phone: +380 (44) 287-7882
dkpkiev@mfa.gov.mk
www.mfa.gov.mk/kyiv/
index.php/en

**Embassy of the
Republic of South Africa**

9/2 Velyka Vasylykivska St.,
Kyiv 01004
Phone: +380 (50) 190-2511
saemb.kiev@gmail.com
www.dirco.gov.za

**Embassy of the
Slovak Republic**

34 Yaroslaviv Val St., Kyiv 01901
Phone: +380 (44) 272-0310
emb.kiev@mzv.sk
www.mzv.sk/kyjev

EMBASSIES AND CONSULATES IN UKRAINE

as of December 15th, 2019



Embassy of the Socialist Republic of Vietnam

51A Tovarna St., Kyiv 01103
Phone: +380 (44) 284-5740
vnemb.ua@mofa.gov.vn



Embassy of the State of Israel

34 Lesi Ukrainky Blvd., Kyiv 01901
Phone: +380 (44) 586-1500
info@kiev.mfa.gov.il
www.embassies.gov.il/kiev



Embassy of the State of Kuwait

19 Obolonska Naberezhna,
block 1, Kyiv 04210
Phone: +380 (44) 391-5160
kuwait_embassy@ukr.net



Embassy of Switzerland

12 Kozyatynska St., Kyiv 01015
Phone: +380 (44) 281-6128
kyiv@eda.admin.ch
www.eda.admin.ch/kiev



Embassy of the United Kingdom of Great Britain and Northern Ireland

9 Desyatynna St., Kyiv 01901
Phone: +380 (44) 490-3660
UKinUkraine@fco.gov.uk
www.gov.uk/world/organisations/
british-embassy-kyiv



Embassy of the United Mexican States

7 Klovskiy Uzviz, floor 15, office 23,
Kyiv 01021
Phone: +380 (44) 280-2025
mexicokiev@sre.gob.mx
www.embamex.sre.gob.mx/ucrania

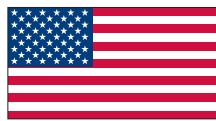

Embassy of the United States of America

4 Sikorskoho St., Kyiv 04112
Phone: +380 (44) 521-5000
ua.usembassy.gov/uk



Embassy of Turkmenistan

6 Pushkinska St., Kyiv 01901
Phone: +380 (44) 279-3449
embassy@ambturkm.org.ua
www.ukraine.tmembassy.gov.tm



Embassy of Ukraine in the United Kingdom of Great Britain and Northern Ireland

60 Holland Park
London W11 3SJ, UK
Phone: 00 44 207 727 63 12
emb_gb@mfa.gov.ua
www.uk.mfa.gov.ua/en



Embassy of Ukraine in the United States of America

3350 M St., NW
Washington, D.C. 20007, USA
Phone: +1 (202) 349-2963
emb_us@mfa.gov.ua
www.usa.mfa.gov.ua/en



Honorary Consulate of Montenegro

12 Fedorova St., Kyiv 03150
Phone: +380 (44) 287-7811
ukraine@mfa.gov.me
www.montenegroconsulate.kiev.ua



Honorary Consulate of Bosnia and Herzegovina

40 Anri Barbyusa St., Kyiv 03150
Phone: +380 (44) 537-2377
consul@bhconsulate.org.ua
www.bhconsulate.org.ua



Honorary Consulate of Ireland

32B Khreshchatyk St.,
Kyiv 01034
Phone: +380 (44) 279-3200
www.irishconsulate.kiev.ua



Honorary Consulate of the Republic of Chile

3 Olhynska St.,
Kyiv 01001
Phone: +380 (44) 277-7235
Fax: +380 (44) 277-7272

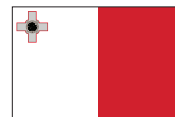

Honorary Consulate of Malta

13/1 Velyka Vasylykivska St., Kyiv 01004
Phone: +380 (44) 234-0277
consulate@malta.in.ua
www.malta.in.ua



**Honorary Consulate
of the Republic of Iceland**

8 Yakira St., Kyiv 04119
Phone: +380 (44) 568-5963
mkp@lks.com.ua



**Honorary Consulate
of the Republic of Peru**

25B Naberezhno-
Khreshchatytska St., Kyiv 04070
Phone: +380 (44) 425-2440
Fax: +380 (44) 425-2420
pe@consulado-peru.kiev.ua
www.consulado-peru.com.ua



Council of Europe

8 Illinska St., ent. 7, floor 6
Kyiv 04070
Phone: +380 (44) 425-6001
kyiv@coe.int
www.coe.int/uk/web/kyiv



International Monetary Fund

5 Klovskiy Uzviz, floor 2,
office 72, Kyiv 01021
Phone: +380 (44) 391-7107
RR-UKR@imf.org
www.imf.org/en/Countries/
ResRep/UKR



**Mission of Ukraine
to the European Union**

99-101 Avenue Louis Lepoutre
Brussels B-1050, Belgium
Phone: +322 340-98-60
pm_eu@mfa.gov.ua
www.ukraine-eu.mfa.gov.ua



**U.S. Agency for International
Development (USAID)**

4 Sikorskoho St., Kyiv 04112
Phone: +380 (44) 521-5000
Fax.: +380 (44) 521-5245
kyvinfo@usaid.gov
www.usaid.gov/uk/ukraine



United Nations Office in Ukraine

1 Klovskiy Uzviz, Kyiv 01021
Phone: +380 (44) 253-9363
un.ua@one.un.org
www.un.org.ua



World Bank Office in Ukraine

1 Dniprovsky Uzviz, floor 2, Kyiv 01010
Phone: +380 (44) 490-6671
ukraine@worldbank.org
www.worldbank.org/uk/
country/ukraine



**NATO Representation
to Ukraine**

4L I. Sikorsky St., Kyiv 04112
+380 (44) 290-0044
info.ukraine@nro.hq.nato.int

AMERICAN CHAMBERS OF COMMERCE WORLDWIDE

as of December 15th, 2019

American Chamber of Commerce in Albania

Rr. Ibrahim Rugova, Sky Tower,
Suite 11-3, Tirana, Albania
Phone: +355 (0)4 2259779
info@amcham.com.al
www.amcham.com.al

American Chamber of Commerce in Armenia

1 Amiryan St., Armenia Marriott
Hotel, floor 3, room 315, 317
Yerevan 0010, RA, Armenia
Phone: (+374) 55 599 187
info@amcham.am
www.amcham.am

American Chamber of Commerce in Austria

39/7 Porzellangasse,
Vienna 1090, Austria
Phone: +43 1 319-5751
office@amcham.at
www.amcham.at

American Chamber of Commerce in Azerbaijan

45A Khagani St.
Baku AZ1010, Azerbaijan
Phone: +99412 4971333
chamber@amchamaz.org
www.amcham.az

American Chamber of Commerce in Belgium

rue du Trône 60/6 Troonstraat
1050 Brussels, Belgium
Phone: +32 (0)2 513-6770
info@amcham.be
www.amcham.be

American Chamber of Commerce in Bosnia & Herzegovina

BC UNITIC, Tower A, 3rd Floor
Fra Anđela Zvizdovića 1, 71000
Sarajevo
Phone: +387 33 295 501
amcham@amcham.ba
www.amcham.ba

American Chamber of Commerce in Bulgaria

Business Park Sofia, bld. 2, fl. 6
1766 Sofia, Bulgaria
Phone: +359 2 9742 743
amcham@amcham.bg
www.amcham.bg

American Chamber of Commerce in Croatia

22/X Strojarska cesta
HR-10000 Zagreb, Croatia
Phone: +385 1 4836 777
info@amcham.hr
www.amcham.hr

American Chamber of Commerce in Cyprus

P.O. Box 21455
CY-1509, Nicosia-Cyprus
Phone: +357 22 889706
info@amchamcyprus.com.cy
www.amchamcyprus.com.cy

American Chamber of Commerce in the Czech Republic

Dusni 10 St., Prague 1
CZ-11000, Czech Republic
Phone: +420 222-329-430
amcham@amcham.cz
www.amcham.cz

American Chamber of Commerce in Denmark

Dag Hammarskjölds Allé 13
2100 Copenhagen, Denmark
Phone: +45 33 932 932
mail@amcham.dk
www.amcham.dk

American Chamber of Commerce in Estonia

Tallinn Business Center, Harju 6
10130 Tallinn, Estonia
Phone: +372 631 0522
amcham@amcham.ee
www.amcham.ee

American Chamber of Commerce to the European Union (AmCham EU)

53 des Arts Ave. / Kunstlaan
Brussels B-1000, Belgium
Phone: +32 (2) 513-6892
info@amchameu.eu
www.amchameu.eu/

American Chamber of Commerce in Finland

Eteläranta 6 A 8
00130, Helsinki, Finland
Phone: +358 45 136 6303
info@amcham.fi
www.amcham.fi

American Chamber of Commerce in France

77 Rue de Miromesnil
75008 Paris, France
Phone: +33 (0) 1 56 43 45 63
amchamfrance@amchamfrance.org
www.amchamfrance.org

American Chamber of Commerce in Georgia

36a Lado Asatiani St.
0105 Tbilisi, Georgia
Phone: +995 32 2226907
amcham@amcham.ge
www.amcham.ge

American Chamber of Commerce in Germany

Börsenplatz 13-15
60313 Frankfurt am Main,
Germany
Phone: +49 69 929104-0
amcham@amcham.de
www.amcham.de

Gibraltar American Chamber of Commerce

Line Wall Road, Gibraltar
Phone: +350 54013244
info@amcham.gi
www.amcham.gi

American-Hellenic Chamber of Commerce

109-111 Messoghion Ave.
GR-115 26 Athens, Greece
Phone: +30 210 699 3559
info@amcham.gr
www.amcham.gr

American Chamber of Commerce in Hungary

11 Szent István tér
H-1051Budapest, Hungary
Phone: +36 1 266 9880
info@amcham.hu
www.amcham.hu

American Chamber of Commerce in India

PHD House, 4th Floor, 4/2 Siri
Institutional area
New Delhi -110016, India
Phone: +91-11-26525201
amcham@amchamindia.com
www.amchamindia.com

**American Chamber
of Commerce in Ireland**

6 Wilton Place
D02 YD51, Dublin 2, Ireland
Phone: +353 1 661 6201
info@amcham.ie
www.amcham.ie

**The Israel-America Chamber
of Commerce**

35 Shaul Hamelech Blvd.
Tel Aviv 61333, Israel
Phone: +972-3-6952341
amcham@amcham.co.il
www.amcham.co.il

**American Chamber
of Commerce in Italy**

Via Cesare Cantù, 1
20123 Milan, Italy
Phone: +39 (02) 86 90 661
amcham@amcham.it
www.amcham.it

**American Chamber
of Commerce in Kazakhstan**

506/99 Seifullin St./Kabanbai
Batyr Ave.
Almaty 050012, Kazakhstan
Phone: +7 (727) 330 92 50
info@amcham.kz
www.amcham.kz

**American Chamber
of Commerce in Kosovo**

Perandori Justinian str. no. 16
10000 Pristina, Republic of
Kosovo
Phone: +381 38 609 013
info@amchamksv.org
www.amchamksv.org

**American Chamber of Commerce
in Kyrgyz Republic**

191 Abdrakhmanov St., office 123
Bishkek, Kyrgyz Republic, 720011
Phone: +996 (312) 62-3389
office@amcham.kg
www.amcham.kg

**American Chamber
of Commerce in Latvia**

74/76-55 Dzirnavu iela
Riga, LV-1050, Latvia
Phone: +371 6721-2204
amcham@amcham.lv
www.amcham.lv

**American Chamber
of Commerce in Lithuania**

26 Konstitucijos Av.,
Vilnius, Lithuania
Phone: +370 5 261 11 81
info@amcham.lt
www.amcham.lt

**American Chamber
of Commerce in Luxembourg**

6, rue Antoine de Saint-Exupéry
L-1432 Luxembourg
Phone: +352 43 17 56
info@amcham.lu
www.amcham.lu

**American Chamber
of Commerce in Macedonia**

Vasil Gjorgov 20A, Floor 2
Skopje 1000, Republic of
Macedonia
Phone: +389 2 3216 714
info@amcham.com.mk
www.amcham.com.mk

**American Chamber
of Commerce in Malta**

Exchange Buildings Republic St.
Valletta VLT 05, Malta
Phone: + (356) 2124 7233
secretary@amcham-malta.org
www.amcham-malta.org

**American Chamber
of Commerce in Moldova**

45 B, Puskin St., 3rd floor, MD-2005,
Chisinau, Republic of Moldova
Phone: + (373 22) 211 781
info@amcham.md
www.amcham.md

**American Chamber
of Commerce in Montenegro**

Rimski trg 4/V
81000 Podgorica, Montenegro
Phone: +382 20 621 328
info@amcham.me
www.amcham.me

**American Chamber
of Commerce in the
Netherlands**

P.O. Box 15783
1001 NG Amsterdam, Netherlands
Phone: +31 (0)20 7951840
office@amcham.nl
www.amcham.nl

**American Chamber
of Commerce in Norway**

Arbins Gate 2,
0253 OSLO, Norway
Phone: +47 22 41 50 10
amcham@amcham.no
www.amcham.no

**American Chamber
of Commerce in Peru**

177 Av. Victor Andrés Belaunde
San Isidro, Lima 27, Peru
Phone: +(51 1) 705-8000
amcham@amcham.org.pe
www.amcham.org.pe

**American Chamber
of Commerce in Poland**

18 Twarda St., Spektrum Tower,
16th Floor
00-105 Warsaw, Poland
Phone: +48 (22) 520-5999
office@amcham.pl
amcham.pl

**American Chamber
of Commerce in Portugal**

155, 5 Esq, Rua D. Estefania
Lisbon P-1000-154, Portugal
Phone: +351 (21) 357-2561
chamber@portugal-us.com
www.portugal-us.com

**American Chamber
of Commerce in Romania**

11 Ion Campineanu St., floor 4
Bucharest 010031, Romania
Phone: + 40 21 312 48 34
amcham@amcham.ro
www.amcham.ro

**American Chamber
of Commerce in Serbia**

24/I Smiljanićeva
Belgrade 11000, Serbia
Phone: +381 11 3088 132
info@amcham.rs
www.amcham.rs

**American Chamber
of Commerce in Slovakia**

Hotel Crowne Plaza, 1st floor,
Hodžovo námestie 2
811 06 Bratislava, Slovak Republic
Phone: +421-2 5464 0534
office@amcham.sk
www.amcham.sk

AMERICAN CHAMBERS OF COMMERCE WORLDWIDE

as of December 15th, 2019

American Chamber of Commerce in Slovenia

156 Dunajska St.
1000 Ljubljana, Slovenia
Phone: +386 8 205 13 50
office@amcham.si
www.amcham.si

U.S. Chamber of Commerce

1615 H Street, NW
Washington, DC 20062-2000,
USA
Phone: +1 (202) 659-6000
emalinowski@uschamber.com
www.uschamber.com

American Chamber of Commerce in Spain (Madrid)

Plaça Francesc Macià, 5
Barcelona 08021, Spain
Phone: +34 902 19 92 82
amcham@amchamspain.com
www.amchamspain.com

American Chamber of Commerce in Sweden

Box 190
SE-101 23 Stockholm, Sweden
Phone: +46 8 506 126 10
info@amcham.se
www.amcham.se

Swiss-American Chamber of Commerce

41 Talacker
Zurich CH - 8001, Switzerland
Phone: +41 43 443 72 00
info@amcham.ch
www.amcham.ch

American Business Forum in Turkey (ABFT)

Buyukdere Cad. No. 201 Levent
Loft A55
Levent -Istanbul, Turkey
Phone: +90 212 243 35 11
info@amchamturkey.org
www.amchamturkey.com

Turkish American Business Association (TABA)

Sütlüce Mah. İmrahor Cad No:36 Kat
3, 34445 Beyoğlu Istanbul, Turkey
Phone: +90 (212) 284 10 10
Fax: +0 (212) 284 19 20
amcham@amcham.org
www.amcham.org

British American Business

12 Phillimore Walk, West Wing
2nd Floor
London W8 7RX, United Kingdom
Phone: +44 (0)20 7290 9888
ukinfo@babinc.org
www.babinc.org

SELECTED UKRAINIAN GOVERNMENT CONTACTS

as of December 15th, 2019

Офіс Президента України

вул. Банкова, 11,
Київ 01220
+380 44 255-7333
www.president.gov.ua/en

Кабінет Міністрів України

вул. Грушевського, 12/2,
Київ 01008
+38 44 256-6333
www.kmu.gov.ua/en

Верховна Рада України (Парламент)

вул. Грушевського, 5,
Київ 01008
+380 44 255-4246
www.mportal.rada.gov.ua

Міністерство внутрішніх справ України

вул. Академіка Богомольця, 10
Київ 01601
+380 44 256-0333
vidkrytist@mvs.gov.ua
www.mvs.gov.ua

Міністерство енергетики та захисту довкілля України

вул. Митрополита Василя
Липківського, 3
Київ 03035
+380 44 206-3302
gr_priem@menr.gov.ua
www.menr.gov.ua

Міністерство закордонних справ України

вул. Михайлівська площа, 1
Київ 01018
+380 44 238-1888
zsmfa@mfa.gov.ua
www.mfa.gov.ua

Міністерство інфраструктури України

пр-т Перемоги, 14
Київ 01135
+380 44 351-5009
press@mtu.gov.ua
www.mtu.gov.ua

Міністерство культури, молоді та спорту України

вул. Прорізна, 2
Київ 01034
+380 44 200-4127
bidenko@mip.gov.ua
www.mip.gov.ua/news/3207.html

Міністерство оборони України

пр-т Повітрофлотський, 6
Київ 03168
+380 44 226-2015
admou@mil.gov.ua
www.mil.gov.ua

Міністерство освіти і науки України

пр-т Перемоги, 10
Київ 01135
+380 44 481 47-63
ez@mon.gov.ua
www.mon.gov.ua

Міністерство охорони здоров'я України

вул. Грушевського 7
Київ 01601
+380 44 253 61-94
moz@moz.gov.ua
www.moz.gov.ua

Міністерство розвитку економіки, торгівлі та сільського господарства України

вул. Грушевського, 12/2
Київ 01008
+380 44 200-4753
meconomy@me.gov.ua
www.me.gov.ua

Міністерство розвитку громад та територій України

вул. Ділова, 24
Київ 03150
+380 44 278-8290
minregion@minregion.gov.ua
www.minregion.gov.ua

Міністерство соціальної політики України

вул. Еспланадна, 8/10
Київ 01601
+380 44 289-8622
zvernennya@mlsp.gov.ua
www.msp.gov.ua

Міністерство у справах ветеранів, тимчасово окупованих територій та внутрішньо переміщених осіб України

пров. Музейний, 12
Київ 01001
+380 44 281-0832
dpi@mva.gov.ua
www.mva.gov.ua

Міністерство фінансів України

вул. Межигірська, 11
Київ 04071
+380 44 201-5630
infomf@minfin.gov.ua
www.minfin.gov.ua

Міністерство цифрової трансформації України

вул. Ділова, 24
Київ 03150
+380 44 256-7315
hello@thedigital.gov.ua
www.e.gov.ua

Міністерство юстиції України

вул. Городецького, 13
Київ 01001
+380 44 364-23-93
callcentre@minjust.gov.ua
www.minjust.gov.ua

Антимонопольний комітет України

вул. Митрополита В.
Липківського, 45,
Київ 03035
+380 44 251-6262
slg@amcu.gov.ua
www.amc.gov.ua

Національне агентство з питань запобігання корупції

бул. Дружби Народів, 28,
Київ 01103
+380 44 200-0691
info@nazk.gov.ua
www.nazk.gov.ua

Національний Банк України

вул. Інститутська, 9,
Київ 01601
0-800-505-240
nbu@bank.gov.ua
www.bank.gov.ua

SELECTED UKRAINIAN GOVERNMENT CONTACTS

as of December 15th, 2019

Національна комісія, що здійснює державне регулювання у сферах енергетики та комунальних послуг

вул. Смоленська, 19,
Київ 03057
+380 44 204-4827
box@nerc.gov.ua
www.nerc.gov.ua

Національна комісія, що здійснює державне регулювання у сфері зв'язку та інформатизації

вул. Хрещатик, 22,
Київ 01001
+380 44 202-0010
kabmin_doc@nkrzi.gov.ua
www.nkrzi.gov.ua

Національна комісія з цінних паперів та фондового ринку

вул. Московська, 8,
Київ 01010
+380 44 280-8595
info@nssmc.gov.ua
www.nssmc.gov.ua

Рада національної безпеки і оборони України

вул. Петра Болбочана, 8,
Київ 01601
+380 44 255-0515
www.rnbo.gov.ua

Державна авіаційна служба України

пр-т Перемоги, 14,
Київ 01135
+380 44 351-5692
vdz@avia.gov.ua
www.avia.gov.ua

Державна прикордонна служба України

вул. Володимирська, 26,
Київ 01601
+380 44 527-6363
zvernennia@dpsu.gov.ua
www.dpsu.gov.ua

Державна служба фінансового моніторингу України

вул. Білоруська, 24,
Київ 04050
+380 44 594-1652
sdfm@sdfm.gov.ua
www.sdfm.gov.ua

Державна служба України з питань праці

вул. Десятинна, 14,
Київ 01601
+380 44 289-8676
dsp@dsp.gov.ua
www.dsp.gov.ua

Державна міграційна служба

вул. Володимирська, 9, Київ 01001
+380 44 279-9899
info@dmsu.gov.ua
www.dmsu.gov.ua

Фонд державного майна України

вул. Генерала Алмазова, 18/9,
Київ 01133
+380 44 254-2976
info@spfu.gov.ua
www.spfu.gov.ua

Державна регуляторна служба України

вул. Арсенальна, 9/11,
Київ 01011
+380 44 254-5673
inform@dkrp.gov.ua
www.drs.gov.ua

Державна служба України з питань безпечності харчових продуктів та захисту споживачів

вул. Грінченко, 1,
Київ 01001
+380 44 279-1270
info@dpss.gov.ua
www.consumer.gov.ua

Державна служба спеціального зв'язку та захисту інформації України

вул. Солом'янська, 13,
Київ 03680
+380 44 281-9281
info@dsszzi.gov.ua
www.dsszzi.gov.ua

Державна служба України з лікарських засобів та контролю за наркотиками

пр. Перемоги, 120,
Київ 03115
+380 44 422-5577
dls@dls.gov.ua
www.dls.gov.ua

Державна служба України з питань геодезії, картографії та кадастру

вул. Народного Ополчення, 3,
Київ 03151
+380 44 299-3532
land@land.gov.ua
www.land.gov.ua



Американська торговельна палата в Україні

Бізнес-центр «Горизонт Парк»
вул. Амосова, 12, 15-й поверх
м. Київ, 03038, Україна

Телефон: +380 (44) 490-5800

Факс: +380 (44) 490-5801

chamber@chamber.ua

www.chamber.ua